

Moteurs asynchrones triphasés fermés Atmosphères explosibles GAZ FLSE



**CATÉGORIE 2
ZONE 1**

Généralités



Moteurs conformes à la Directive Européenne 94/9/CE.

Moteurs asynchrones à sécurité augmentée triphasés fermés, série FLSE, selon CEI 60034, 60072, CEI 60079-0 et 60079-7.

- Monovitesse : de puissance 0,75 à 7,5 kW¹, de hauteur d'axe de 80 à 132 mm, 2, 4, 6, 8 pôles ; 230/400 V ou 400 V Δ, 50 Hz.
- Bivitesse : sur demande.

Protection IP 55
(ou IP 65 si application "GD").

Moteurs pour fonctionnement à vitesse variable :

- équipés de sondes thermiques de bobinage (obligatoire) ;
- sur consultation (pour choix).

Finition : carcasse fonte

Assemblage par visserie protégée.
Peinture de finition **RAL 2004 (orange)**.
Protection de bout d'arbre et de la bride contre la corrosion atmosphérique.
Emballage individuel antichoc.
- Moteurs conformes aux recommandations VIK (option).

Réseau d'alimentation

Construction standard selon CEI 60038, soit :
- 230/400 V +10% -10% en 50 Hz,
- 400 V Δ +10% -10% en 50 Hz.

1. Autres puissances : nous consulter.



**II 2G Ex e IIT3
(Ex tD A21 T125)**

Descriptif des moteurs triphasés FLSE

Désignations	Matières	Commentaires
Carcasse à ailettes	Fonte	- avec pattes monobloc ou vissées, ou sans pattes <ul style="list-style-type: none"> • 4 ou 6 trous de fixation pour les carcasses à pattes • anneaux de levage hauteur d'axe ≥ 90 - borne de masse (par pincement fils)
Stator	Tôle magnétique isolée à faible taux de carbone Cuivre électrolytique émaillé	- le faible taux de carbone garantit dans le temps la stabilité des caractéristiques - tôles assemblées - encoches semi-fermées - système d'isolation classe F
Rotor	Tôle magnétique isolée à faible taux de carbone Aluminium	- encoches inclinées - cage rotorique coulée sous pression en aluminium (ou alliages pour applications particulières) - montage par frettage à chaud ou clavetage sur l'arbre - rotor équilibré dynamiquement classe A - 1/2 clavette
Arbre	Acier	- pour hauteur d'axe ≤ 132 : <ul style="list-style-type: none"> • trou de centre équipé d'une vis et d'une rondelle de bout d'arbre • clavette d'entraînement à bouts ronds, prisonnière - pour hauteur d'axe 132 : <ul style="list-style-type: none"> • trou de centre taraudé • clavette débouchante
Flasques paliers	Fonte	- toutes hauteurs d'axe
Roulements et graissage		- roulements à billes jeu C3 - roulements préchargés à l'arrière
Chicane Joints d'étanchéité	Technopolymère ou acier Caoutchouc de synthèse	- étanchéité par joints - chicanes ou déflecteur à l'avant ou à l'arrière
Ventilateur	Matériau composite ou alliage d'aluminium	- 2 sens de rotation : pales droites
Capot de ventilation	Tôle d'acier	- équipé, sur demande, d'une tôle parapluie pour les fonctionnements en position verticale, bout d'arbre dirigé vers le bas
Boîte à bornes	Fonte	- IP 55 ou IP 65 pour application "GD" - orientable, à l'opposé des pattes - équipée d'une planchette à 6 bornes certifiée sécurité Ex e - livrée équipée de presse-étoupe à amarrage certifié sécurité Ex e - 1 borne de masse dans toutes les boîtes à bornes

Moteurs asynchrones triphasés fermés Atmosphères explosibles GAZ FLSE



**CATÉGORIE 2
ZONE 1**

Positions de montage

Moteurs à pattes de fixation

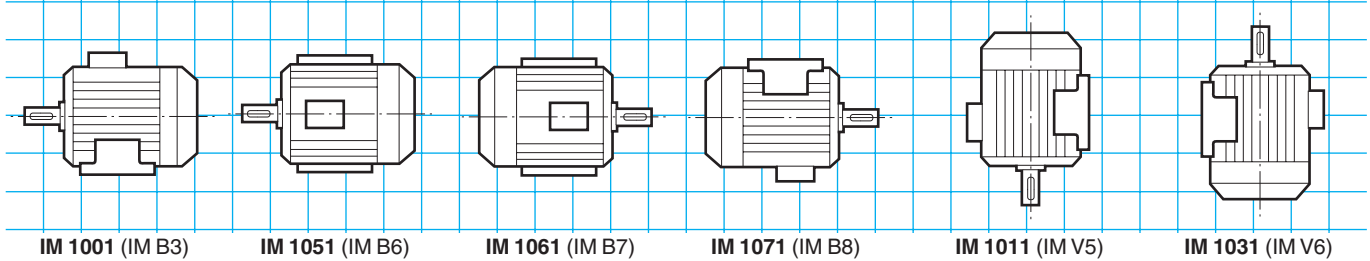

Moteurs à bride (FF) de fixation à trous lisses

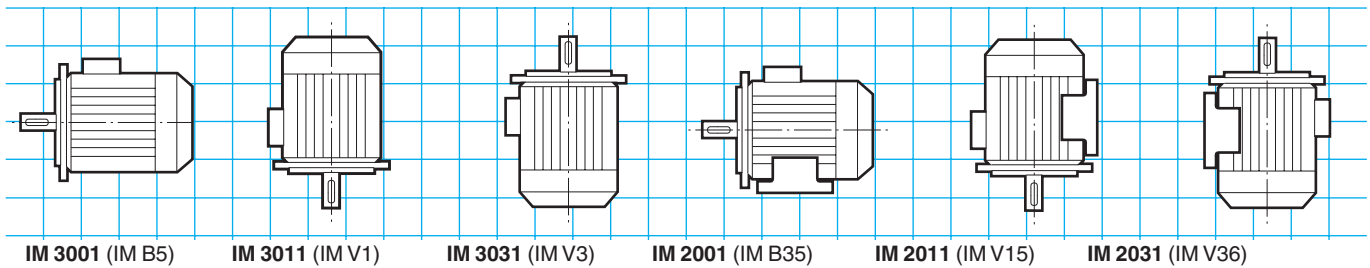

Moteurs à bride (FT) de fixation à trous taraudés

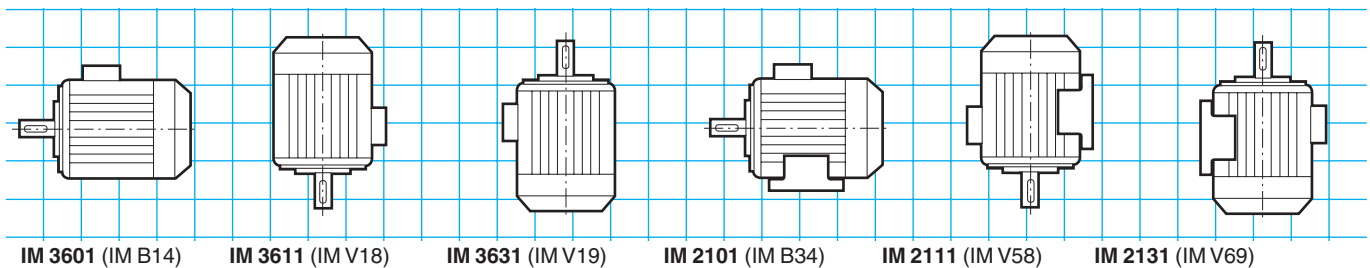

Positions de la boîte à bornes par rapport au bout d'arbre moteur

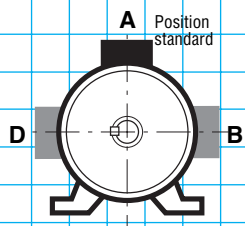

A : standard

Positions du presse-étoupe par rapport au bout d'arbre moteur

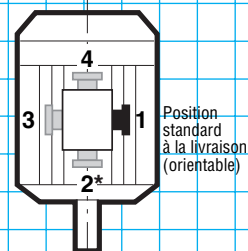

1 : standard

* Position 2 peu recommandée et irréalizable sur moteur standard à bride à trous lisses (FF)

Moteurs asynchrones triphasés fermés Atmosphères explosibles GAZ FLSE



**CATÉGORIE 2
ZONE 1**

Possibilités d'adaptation

Leroy-Somer propose, en association avec les moteurs asynchrones triphasés fermés FLSE, plusieurs options qui répondent à des applications très diversifiées. Elles sont décrites ci-après et dans les chapitres relatifs aux réducteurs et à la variation de vitesse.

Pour d'autres variantes ou toute adaptation spécifique, consulter les spécialistes techniques Leroy-Somer.



Les moteurs triphasés FLSE peuvent être associés aux :

- réducteurs de vitesse
- variateurs électroniques (1)

Les options (2) :

- protections thermiques
- brides non normalisées

(1) En respectant les règles d'utilisation indiquées par la norme CEI 34-17.

(2) Autres options : nous consulter.

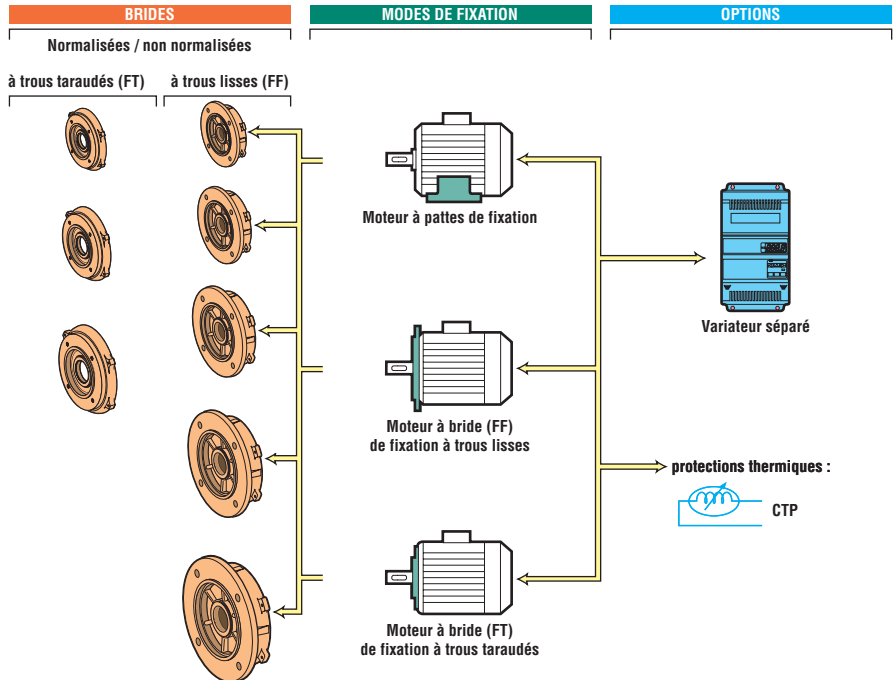

Désignation / Codification

ATEX II 2G T1... T4	4P 1500 min⁻¹	FLSE	132	M	7,5 kW	IM 1001 (IM B3)	400 V	50 Hz	IP 55
Application spécifique	Polarité vitesse	Type moteur	Hauteur d'axe CEI 60072-1	Désignation du carter et indice constructeur	Puissance nominale	Position de montage CEI 60034-7	Tension réseau	Fréquence réseau	Protection CEI 60034-5

Exemple de codification :
Moteur asynchrone triphasé FLSE, 1500 min⁻¹,
7,5 kW IM 1001 (IM B3), 400 V

Désignation
4P FLSE 132 M 7,5 kW
IM 1001 (B3) 400 V

Code
-

Le tableau ci-dessus est un exemple.

Il permet de construire la désignation du produit souhaité.

Cette désignation correspond à un code produit.

Les codes produits qui sont présents dans les grilles de sélection sont utilisables directement. Ils facilitent la passation de commande.

Le tableau de codification est intégré au tarif avec le rappel des désignations.

Moteurs asynchrones triphasés fermés Atmosphères explosibles GAZ FLSE



**CATÉGORIE 2
ZONE 1**

Sélection

IP 55 - 50 Hz - Classe F - ΔT 80 K - 400 V - S1
II - 2G - Ex e II T3

**2
pôles
3000 min⁻¹**

Type	Puissance nominale P_N kW	Vitesse nominale N_N min-1	Moment nominal M_N N.m	Intensité nominale $I_{N(400V)}$ A	Facteur de puissance $\cos \Phi$ 100 %	Rendement CEI 60034-2; 1996 η 100 %	Courant démarrage/ Courant nominal I_d / I_n	Masse IM B3 kg
FLSE 80 L	0,75	2872	2,5	1,6	0,84	79,4	7,1	15
FLSE 80 L	1,1	2870	3,75	2,3	0,86	78,5	7,5	18
FLSE 90 S	1,5	2860	5	2,9	0,88	83,6	7,5	23,5
FLSE 90 L	2,2	2884	7,5	4,2	0,87	85,7	6,7	27,7
FLSE 100 LK	3	2900	10,1	5,5	0,91	86,2	6,1	42
FLSE 112 MU	4	2928	13,5	7,1	0,92	88,6	7,5	54
FLSE 132 SM	5,5	2926	18,6	9,7	0,91	89,8	6,5	71
FLSE 132 SM	7,5	2929	25,4	13,1	0,92	90,4	6,9	75

IP 55 - 50 Hz - Classe F - ΔT 80 K - 400 V - S1
II - 2G - Ex e II T3

**4
pôles
1500 min⁻¹**

Type	Puissance nominale P_N kW	Vitesse nominale N_N min-1	Moment nominal M_N N.m	Intensité nominale $I_{N(400V)}$ A	Facteur de puissance $\cos \Phi$ 100 %	Rendement CEI 60034-2; 1996 η 100 %	Courant démarrage/ Courant nominal I_d / I_n	Masse IM B3 kg
FLSE 80 L	0,75	1430	5	2	0,72	74	5,6	17
FLSE 90 S	1,1	1443	7,5	2,4	0,83	81,5	5,2	21
FLSE 90 L	1,5	1450	10	3,7	0,75	78	6,4	23
FLSE 100 LK	2,2	1460	15	4,4	0,84	85,2	5,7	41
FLSE 100 LK	3	1457	20	5,9	0,85	86	5,7	43,6
FLSE 112 MU	4	1458	27,2	7,7	0,86	86,9	6,7	51,5
FLSE 132 SM	5,5	1464	37,4	10,3	0,87	88,4	6,5	65
FLSE 132 M	7,5	1457	50	14,8	0,85	86	8,4	70

IP 55 - 50 Hz - Classe F - ΔT 80 K - 400 V - S1
II - 2G - Ex e II T3

**6
pôles
1000 min⁻¹**

Type	Puissance nominale P_N kW	Vitesse nominale N_N min-1	Moment nominal M_N N.m	Intensité nominale $I_{N(400V)}$ A	Facteur de puissance $\cos \Phi$ 100 %	Rendement CEI 60034-2; 1996 η 100 %	Courant démarrage/ Courant nominal I_d / I_n	Masse IM B3 kg
FLSE 80 L	0,37	948	3,7	1,2	0,68	65,3	3,7	15
FLSE 80 L	0,55	955	5,5	1,8	0,64	68,6	4,5	16
FLSE 90 S	0,75	935	7,5	2,2	0,67	75,0	4,6	19
FLSE 90 L	1,1	918	11	3	0,72	75,2	4,1	21
FLSE 100 LK	1,5	947	15	3,8	0,71	80,4	4,8	41
FLSE 112 M	2,2	938	22	5,4	0,74	80,1	4,3	45
FLSE 132 SM	3	963	30	7	0,74	84,6	4,3	72
FLSE 132 M	4	966	40	9,1	0,74	85,9	4,6	76
FLSE 132 MU	5,5	963	55	12,3	0,75	86,4	4,7	88

Moteurs asynchrones triphasés fermés Atmosphères explosibles GAZ FLSE



CATÉGORIE 2
ZONE 1

Sélection

IP 55 - 50 Hz - Classe F - ΔT 80 K - 400 V - S1
 II - 2G - Ex e II T3

2
pôles
3000 min⁻¹

Type	P _N kW	IM 1001 (IM B3)		IM 3001 (IM B5)	
		Code	Qté	Code	Qté
FLSE 80 L	0,75		-		-
FLSE 80 L	1,1		-		-
FLSE 90 S	1,5		-		-
FLSE 90 L	2,2		-		-
FLSE 100 LK	3		-		-
FLSE 112 MU	4		-		-
FLSE 132 SM	5,5		-		-
FLSE 132 SM	7,5		-		-

4
pôles
1500 min⁻¹

IP 55 - 50 Hz - Classe F - ΔT 80 K - 400 V - S1
 II - 2G - Ex e II T3

Type	P _N kW	IM 1001 (IM B3)		IM 3001 (IM B5)	
		Code	Qté	Code	Qté
FLSE 80 L	0,75		-		-
FLSE 90 S	1,1		-		-
FLSE 90 L	1,5		-		-
FLSE 100 LK	2,2		-		-
FLSE 100 LK	3		-		-
FLSE 112 MU	4		-		-
FLSE 132 SM	5,5		-		-
FLSE 132 M	7,5		-		-

6
pôles
1000 min⁻¹

IP 55 - 50 Hz - Classe F - ΔT 80 K - 400 V - S1
 II - 2G - Ex e II T3

Type	P _N kW	IM 1001 (IM B3)		IM 3001 (IM B5)	
		Code	Qté	Code	Qté
FLSE 80 L	0,37		-		-
FLSE 80 L	0,55		-		-
FLSE 90 S	0,75		-		-
FLSE 90 L	1,1		-		-
FLSE 100 LK	1,5		-		-
FLSE 112 M	2,2		-		-
FLSE 132 SM	3		-		-
FLSE 132 M	4		-		-
FLSE 132 MU	5,5		-		-

Moteurs asynchrones triphasés fermés Atmosphères explosibles GAZ FLSE



**CATÉGORIE 2
ZONE 1**

Sélection

IP 55 - 50 Hz - Classe F - ΔT 80 K - 400 V - S1

II - 2G - Ex e II T3 VIK

**2
pôles
3000 min⁻¹**

Type	Puissance nominale P_N kW	Vitesse nominale N_N min ⁻¹	Moment nominal M_N N.m	Intensité nominale $I_{N(400V)}$ A	Facteur de puissance $\cos \Phi$ 100 %	Rendement CEI 60034-2; 1996 η 100 %	Courant démarrage/ Courant nominal I_d / I_n	Masse IM B3 kg
FLSE 80 L	1,1	2875	3,75	2,4	0,85	78,2	7,5	19
FLSE 90 S	1,5	2865	5	3	0,87	82,8	7,5	23,5
FLSE 90 L	1,85	2890	6,3	3,6	0,86	86,2	6,5	27,7
FLSE 100 LK	2,5	2905	8,5	4,6	0,9	86,5	6,2	42
FLSE 112 M	3,3	2925	11,2	6,2	0,93	82,5	9,3	48
FLSE 132 SM	4,6	2932	15,6	8,2	0,9	90	6,8	71
FLSE 132 SM	5,5	2940	18,6	9,9	0,89	90	7,2	75

IP 55 - 50 Hz - Classe F - ΔT 80 K - 400 V - S1

II - 2G - Ex e II T3 VIK

**4
pôles
1500 min⁻¹**

Type	Puissance nominale P_N kW	Vitesse nominale N_N min ⁻¹	Moment nominal M_N N.m	Intensité nominale $I_{N(400V)}$ A	Facteur de puissance $\cos \Phi$ 100 %	Rendement CEI 60034-2; 1996 η 100 %	Courant démarrage/ Courant nominal I_d / I_n	Masse IM B3 kg
FLSE 90 S	1	1450	6,8	2,2	0,81	81,8	5,9	21
FLSE 90 L	1,35	1450	9,2	2,9	0,81	83,5	6,5	23
FLSE 100 LK	1,85	1465	12,6	3,8	0,83	85,5	6,1	41
FLSE 100 LK	2,5	1467	16,9	5,1	0,82	86,8	7	43,6
FLSE 112 MU	3,6	1455	24,4	7,1	0,85	86,4	7,1	51,5
FLSE 132 SM	5	1457	33,9	9,7	0,87	85,5	8,6	65
FLSE 132 M	6,8	1455	46,2	13,1	0,88	84,9	7,8	70

IP 55 - 50 Hz - Classe F - ΔT 80 K - 400 V - S1

II - 2G - Ex e II T3 VIK

**6
pôles
1000 min⁻¹**

Type	Puissance nominale P_N kW	Vitesse nominale N_N min ⁻¹	Moment nominal M_N N.m	Intensité nominale $I_{N(400V)}$ A	Facteur de puissance $\cos \Phi$ 100 %	Rendement CEI 60034-2; 1996 η 100 %	Courant démarrage/ Courant nominal I_d / I_n	Masse IM B3 kg
FLSE 90 S	0,65	938	6,5	1,8	0,68	75,1	4,8	19
FLSE 90 L	0,95	917	9,5	2,5	0,73	75,4	4,2	21
FLSE 100 LK	1,3	948	13	3,3	0,71	79,8	4,7	41
FLSE 112 M	1,9	940	19	4,7	0,73	79,7	4,2	45
FLSE 132 SM	2,6	964	26	6	0,74	84,7	4,2	72
FLSE 132 M	3,5	967	35	8	0,74	85,5	4,5	76
FLSE 132 MU	4,8	967	48	10,8	0,74	86,8	5	88

Moteurs asynchrones triphasés fermés Atmosphères explosibles GAZ FLSE



CATÉGORIE 2
ZONE 1

Sélection

IP 55 - 50 Hz - Classe F - ΔT 80 K - 400 V - S1
 II - 2G - Ex e II T3 VIK

2
pôles
3000 min⁻¹

Type	P _N kW	IM 1001 (IM B3)		IM 3001 (IM B5)	
		Code	Qté	Code	Qté
FLSE 80 L	1,1		-		-
FLSE 90 S	1,5		-		-
FLSE 90 L	1,85		-		-
FLSE 100 LK	2,5		-		-
FLSE 112 M	3,3		-		-
FLSE 132 SM	4,6		-		-
FLSE 132 SM	5,5		-		-

4
pôles
1500 min⁻¹

IP 55 - 50 Hz - Classe F - ΔT 80 K - 400 V - S1
 II - 2G - Ex e II T3 VIK

Type	P _N kW	IM 1001 (IM B3)		IM 3001 (IM B5)	
		Code	Qté	Code	Qté
FLSE 90 S	1		-		-
FLSE 90 L	1,35		-		-
FLSE 100 LK	1,85		-		-
FLSE 100 LK	2,5		-		-
FLSE 112 MU	3,6		-		-
FLSE 132 SM	5		-		-
FLSE 132 M	6,8		-		-

6
pôles
1000 min⁻¹

IP 55 - 50 Hz - Classe F - ΔT 80 K - 400 V - S1
 II - 2G - Ex e II T3 VIK

Type	P _N kW	IM 1001 (IM B3)		IM 3001 (IM B5)	
		Code	Qté	Code	Qté
FLSE 90 S	0,65		-		-
FLSE 90 L	0,95		-		-
FLSE 100 LK	1,3		-		-
FLSE 112 M	1,9		-		-
FLSE 132 SM	2,6		-		-
FLSE 132 M	3,5		-		-
FLSE 132 MU	4,8		-		-

Moteurs asynchrones triphasés fermés Atmosphères explosibles GAZ FLSE



**CATÉGORIE 2
ZONE 1**

Dimensions

Cotes d'encombrement des moteurs asynchrones triphasés fermés FLSE - IP 55
Rotor à cage

Dimensions en millimètres

– bout d'arbre

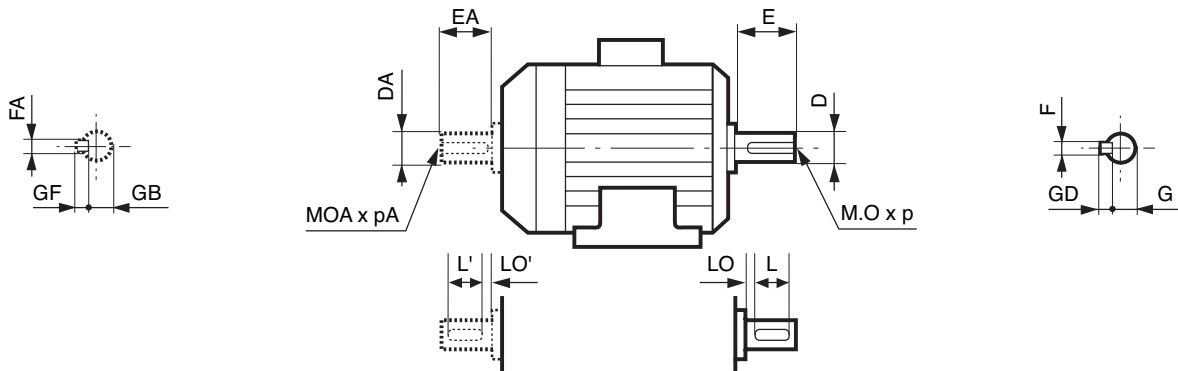

Bouts d'arbre principal

Type	4 et 6 pôles									2 pôles								
	F	GD	D	G	E	O	p	L	LO	F	GD	D	G	E	O	p	L	LO
FLSE 80 L	6	6	19j6	15,5	40	6	16	30	6	6	6	19j6	15,5	40	6	16	30	6
FLSE 90 S/L/LU	8	7	24j6	20	50	8	19	40	6	8	7	24j6	20	50	8	19	40	6
FLSE 100 L	8	7	28j6	24	60	10	22	50	6	8	7	28j6	24	60	10	22	50	6
FLSE 112 M/MU	8	7	28j6	24	60	10	22	50	6	8	7	28j6	24	60	10	22	50	6
FLSE132 S/M/SM/MU	10	8	38k6	33	80	12	28	63	10	10	8	38k6	33	80	12	28	63	10

Bouts d'arbre secondaire

Type	4 et 6 pôles									2 pôles								
	FA	GF	DA	GB	EA	OA	pA	L'	LO'	FA	GF	DA	GB	EA	OA	pA	L'	LO'
FLSE 80 L	5	5	14j6	11	30	5	15	25	3,5	5	5	14j6	11	30	5	15	25	3,5
FLSE 90 S/L/LU	6	6	19j6	15,5	40	6	16	30	6	6	6	19j6	15,5	40	6	16	30	6
FLSE 100 L	8	7	24j6	20	50	8	19	40	6	8	7	24j6	20	50	8	19	40	6
FLSE 112 M/MU	8	7	24j6	20	50	8	19	40	6	8	7	24j6	20	50	8	19	40	6
FLSE132 S/M/SM/MU	8	7	28j6	24	60	10	22	50	6	8	7	28j6	24	60	10	22	50	6

Moteurs asynchrones triphasés fermés Atmosphères explosibles GAZ FLSE



CATÉGORIE 2
ZONE 1

Dimensions

Cotes d'encombrement des moteurs asynchrones triphasés fermés FLSE - IP 55
Rotor à cage

Dimensions en millimètres

– à pattes de fixation

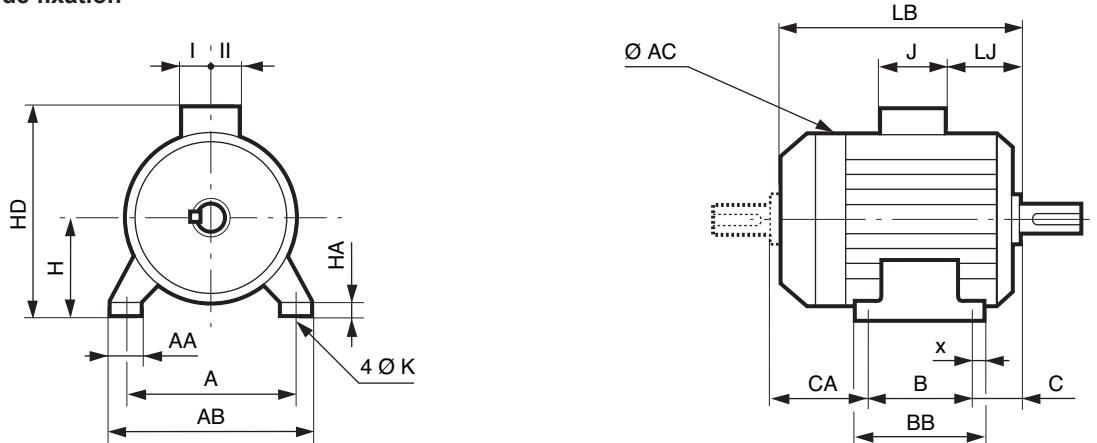

Type	Dimensions principales																	
	A	AB	B	BB	C	x	AA	K	HA	H	AC	HD	LB	LJ	J	I	II	CA
FLSE 80 L	125	157	100	130	50	20	32	9	10	80	160	222	214	11	187	63,5	63,5	68
FLSE 90 S	140	172	100	160	56	22	34	10	11	90	185	247	243	15,5	187	63,5	63,5	93
FLSE 90 L	141	173	126	161	57	23	35	11	12	90	186	248	244	16,5	188	64,5	64,5	69
FLSE 90 LU	140	172	125	160	56	22	34	10	11	90	185	247	243	15,5	187	63,5	63,5	68
FLSE 100 LK	160	200	140	174	63	22	42	12	12	100	226	276	323	38	187	63,5	63,5	125
FLSE 112 MU	190	230	140	174	70	22	45	12	12	112	226	288	323	38	187	63,5	63,5	119
FLSE 112 M	190	230	140	174	70	22	45	12	12	112	226	288	323	38	187	63,5	63,5	119
FLSE 132 SM	216	255	178	223	89	31	58	12	15	132	264	323	387	46	114	57	57	126
FLSE 132 M	216	255	178	223	89	31	58	12	15	132	264	323	387	46	114	57	57	126
FLSE 132 MU	216	255	178	223	89	31	58	12	15	132	264	323	387	46	114	57	57	126

Moteurs asynchrones triphasés fermés Atmosphères explosibles GAZ FLSE



**CATÉGORIE 2
ZONE 1**

Dimensions

**Cotes d'encombrement des moteurs asynchrones triphasés fermés FLSE - IP 55
Rotor à cage**

Dimensions en millimètres

– à pattes et bride (FF) de fixation à trous lisses

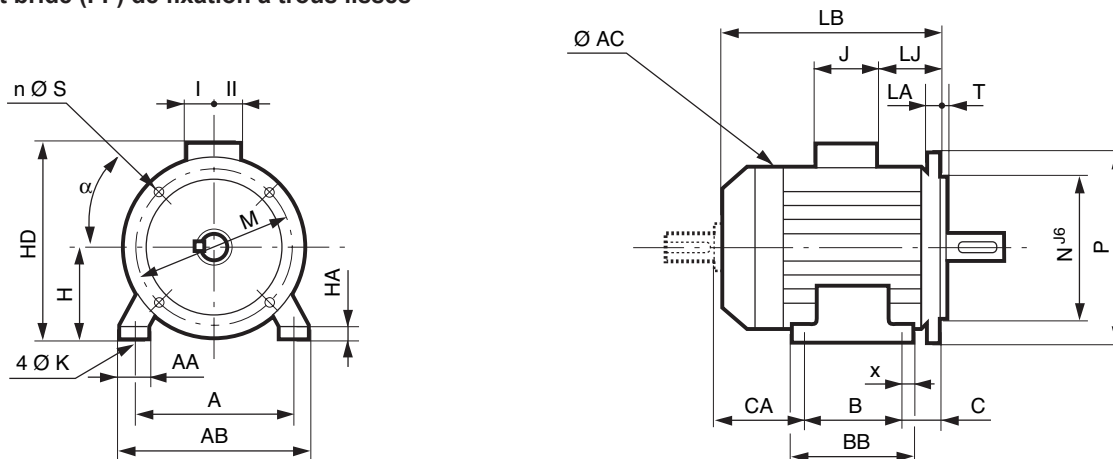

Type	Dimensions principales																	
	A	AB	B	BB	C	x	AA	K	HA	H	AC	HD	LB	LJ	J	I	II	Sym.
FLSE 80 L	125	157	100	130	50	20	32	9	10	80	160	222	214	11	187	63,5	63,5	FF 165
FLSE 90 S	140	172	100	160	56	22	34	10	11	90	185	247	243	15,5	187	63,5	63,5	FF 165
FLSE 90 L	141	173	126	161	57	23	35	11	12	90	186	248	244	16,5	188	64,5	64,5	FF 165
FLSE 90 LU	140	172	125	160	56	22	34	10	11	90	185	247	243	15,5	187	63,5	63,5	FF 165
FLSE 100 LK	160	200	140	174	63	22	42	12	12	100	226	276	323	38	187	63,5	63,5	FF 215
FLSE 112 MU	190	230	140	174	70	22	45	12	12	112	226	288	323	38	187	63,5	63,5	FF 215
FLSE 112 M	190	230	140	174	70	22	45	12	12	112	226	288	323	38	187	63,5	63,5	FF 215
FLSE 132 SM	216	255	178	223	89	31	58	12	15	132	264	323	387	46	114	57	57	FF 265
FLSE 132 M	216	255	178	223	89	31	58	12	15	132	264	323	387	46	114	57	57	FF 265
FLSE 132 MU	216	255	178	223	89	31	58	12	15	132	264	323	387	46	114	57	57	FF 265

Cote CA et cotes des bouts d'arbre identiques à la forme des moteurs à pattes de fixation

Moteurs asynchrones triphasés fermés Atmosphères explosibles GAZ FLSE



**CATÉGORIE 2
ZONE 1**

Dimensions

**Cotes d'encombrement des moteurs asynchrones triphasés fermés FLSE - IP 55
Rotor à cage**

Dimensions en millimètres

– à bride (FF) de fixation à trous lisses

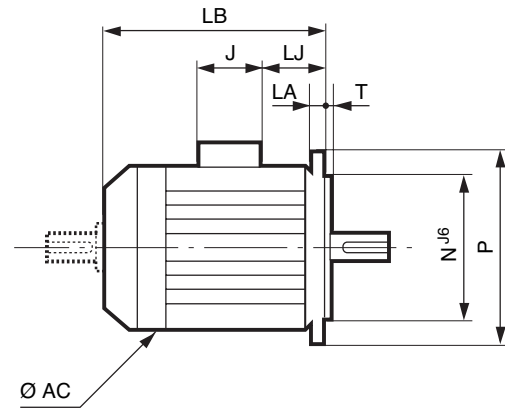
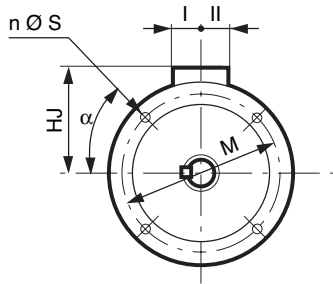

Symbole CEI	Cotes des brides							
	M	N	P	T	n	α	S	LA
FF 165	165	130	200	3,5	4	45	12	10
FF 165	165	130	200	3,5	4	45	12	10
FF 165	165	130	200	3,5	4	45	12	10
FF 165	165	130	200	3,5	4	45	12	10
FF 215	215	180	250	4	4	45	15	12
FF 215	215	180	250	4	4	45	15	12
FF 215	215	180	250	4	4	45	15	12
FF 265	265	230	300	4	4	45	15	14
FF 265	265	230	300	4	4	45	15	14
FF 265	265	230	300	4	4	45	15	14

Type	Dimensions principales						
	AC	LB	HJ	LJ	J	I	II
FLSE 80 L	160	214	159,5	11	187	63,5	63,5
FLSE 90 L	185	263	171	35,5	187	63,5	63,5
FLSE 90 LU	185	263	171	35,5	187	63,5	63,5
FLSE 90 S	185	263	171	35,5	187	63,5	63,5
FLSE 100 LK	226	323	194,5	38	187	63,5	63,5
FLSE 112 M	226	323	194,5	38	187	63,5	63,5
FLSE 112 MU	226	323	194,5	38	187	63,5	63,5
FLSE 132 M	264	387	191	46	114	57	57
FLSE 132 MU	264	387	191	46	114	57	57
FLSE 132 SM	264	387	191	46	114	57	57

Cotes des bouts d'arbre identiques à la forme des moteurs à pattes de fixation.

Moteurs asynchrones triphasés fermés Atmosphères explosibles GAZ FLSE



**CATÉGORIE 2
ZONE 1**

Dimensions

**Cotes d'encombrement des moteurs asynchrones triphasés fermés FLSE - IP 55
Rotor à cage**

Dimensions en millimètres

– à pattes et bride (FT) de fixation à trous taraudés

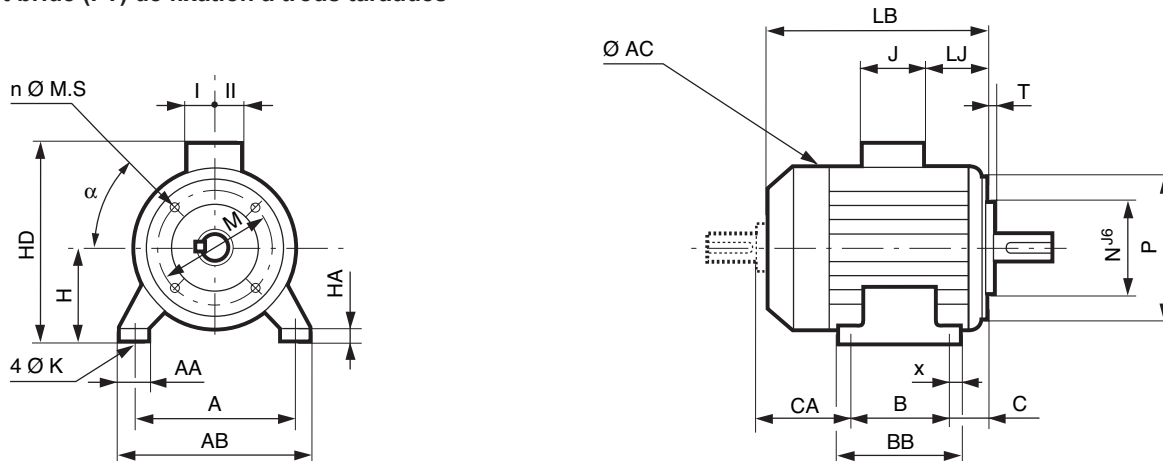

Dimensions principales

Type	A	AB	B	BB	C	x	AA	K	HA	H	AC	HD	LB	LJ	J	I	II	Sym.
FLSE 80 L	125	157	100	130	50	20	32	9	10	80	160	222	214	11	187	63,5	63,5	FT 100
FLSE 90 S	140	172	100	160	56	22	34	10	11	90	185	247	243	15,5	187	63,5	63,5	FT 115
FLSE 90 L	141	173	126	161	57	23	35	11	12	90	186	248	244	16,5	188	64,5	64,5	FT 115
FLSE 90 LU	140	172	125	160	56	22	34	10	11	90	185	247	243	15,5	187	63,5	63,5	FT 115
FLSE 100 LK	160	200	140	174	63	22	42	12	12	100	226	276	323	38	187	63,5	63,5	FT 130
FLSE 112 MU	190	230	140	174	70	22	45	12	12	112	226	288	323	38	187	63,5	63,5	FT 130
FLSE 112 M	190	230	140	174	70	22	45	12	12	112	226	288	323	38	187	63,5	63,5	FT 130
FLSE 132 SM	216	255	178	223	89	31	58	12	15	132	264	323	387	46	114	57	57	FT 215
FLSE 132 M	216	255	178	223	89	31	58	12	15	132	264	323	387	46	114	57	57	FT 215
FLSE 132 MU	216	255	178	223	89	31	58	12	15	132	264	323	387	46	114	57	57	FT 215

Cote CA et cotes des bouts d'arbre identiques à la forme des moteurs à pattes de fixation

Moteurs asynchrones triphasés fermés Atmosphères explosibles GAZ FLSE



**CATÉGORIE 2
ZONE 1**

Dimensions

**Cotes d'encombrement des moteurs asynchrones triphasés fermés FLSE - IP 55
Rotor à cage**

Dimensions en millimètres

– à bride (FT) de fixation à trous taraudés

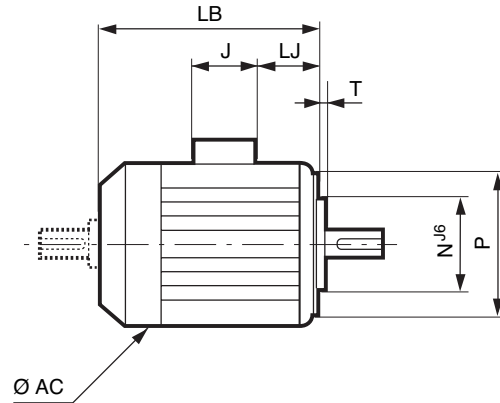
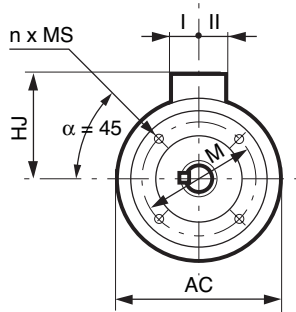

Symbole CEI	Cotes des brides					
	M	N	P	T	n	MS
FT 100	100	80	120	3	4	M6
FT 115	115	95	140	3	4	M8
FT 115	115	95	140	3	4	M8
FT 115	115	95	140	3	4	M8
FT 130	130	110	160	3,5	4	M8
FT 130	130	110	160	3,5	4	M8
FT 130	130	110	160	3,5	4	M8
FT 215	215	180	250	4	4	M12
FT 215	215	180	250	4	4	M12
FT 215	215	180	250	4	4	M12

Type	Dimensions principales						
	AC	LB	HJ	LJ	J	I	II
FLSE 80 L	160	214	142	11	187	63,5	63,5
FLSE 90 L	185	243	157	15,5	187	63,5	63,5
FLSE 90 LU	185	243	157	15,5	187	63,5	63,5
FLSE 90 S	185	243	157	15,5	187	63,5	63,5
FLSE 100 LK	226	323	176	38	187	63,5	63,5
FLSE 112 M	226	323	176	38	187	63,5	63,5
FLSE 112 MU	226	323	176	38	187	63,5	63,5
FLSE 132 M	264	387	191	46	114	57	57
FLSE 132 MU	264	387	191	46	114	57	57
FLSE 132 SM	264	387	191	46	114	57	57

Cotes des bouts d'arbre identiques à la forme des moteurs à pattes de fixation.

