

Pompes PSP

Généralités



Pompes centrifuges monocellulaires, horizontales

Applications

- Refroidissement.
- Arrosage machines outil.
- Lubrification.
- Transfert de liquides de coupe clairs et parfaitement décantés (machines : tour, fraiseuse, etc.).

Conditions d'utilisation

- Pour liquides clairs exclusivement.
- Température du liquide véhiculé comprise entre $-10\text{ }^{\circ}\text{C}$ et $110\text{ }^{\circ}\text{C}$.
- Température ambiante maximum : $40\text{ }^{\circ}\text{C}$.
- Pression de service maximum : 6 bars.
- Viscosité maximum du liquide véhiculé : $20\text{ mm}^2/\text{s}$ (pour autre viscosité, nous consulter).
- Hauteur manométrique d'aspiration maximum : 7 m.
- Alimentation électrique du moteur :
 - monophasé $230\text{V} \pm 10\%$ - 50 Hz
 - triphasé $230/400\text{ V} \pm 10\%$ - 50 Hz

Descriptif des pompes PSP

Désignations	Matières	Commentaires
Moteur	Asynchrone $3\ 000\ \text{min}^{-1}$	<ul style="list-style-type: none"> - Triphasé $230/400\text{ V} \pm 10\%$ - 50 Hz - Monophasé $230\text{ V} \pm 10\%$ - 50 Hz avec protection thermique à réarmement automatique incorporée - Classe F - Service S1 - Protection IP 54
Corps de pompe et couvercle	Matériau de synthèse (ULTEM)	
Turbine	Matériau de synthèse (PES)	
Arbre	Acier inoxydable X33 Cr 13	
Garniture mécanique	Graphite/céramique, joint nitrile	
Joint torique	Nitrile	

Position de montage



Unique possibilité

Pompes PSP

Possibilités d'adaptation

Les pompes PSP peuvent être associées :

- au démarreur électronique DIGISTART D3
- aux variateurs de vitesse DIGIDRIVE et PROXIDRIVE
- au moteur asynchrone triphasé à vitesse variable VARMECA

Les options :

- protection électrique (disjoncteur de protection)
- moteur avec autre tension ou/et vitesse
- moteur de puissance supérieure
- garniture mécanique spéciale

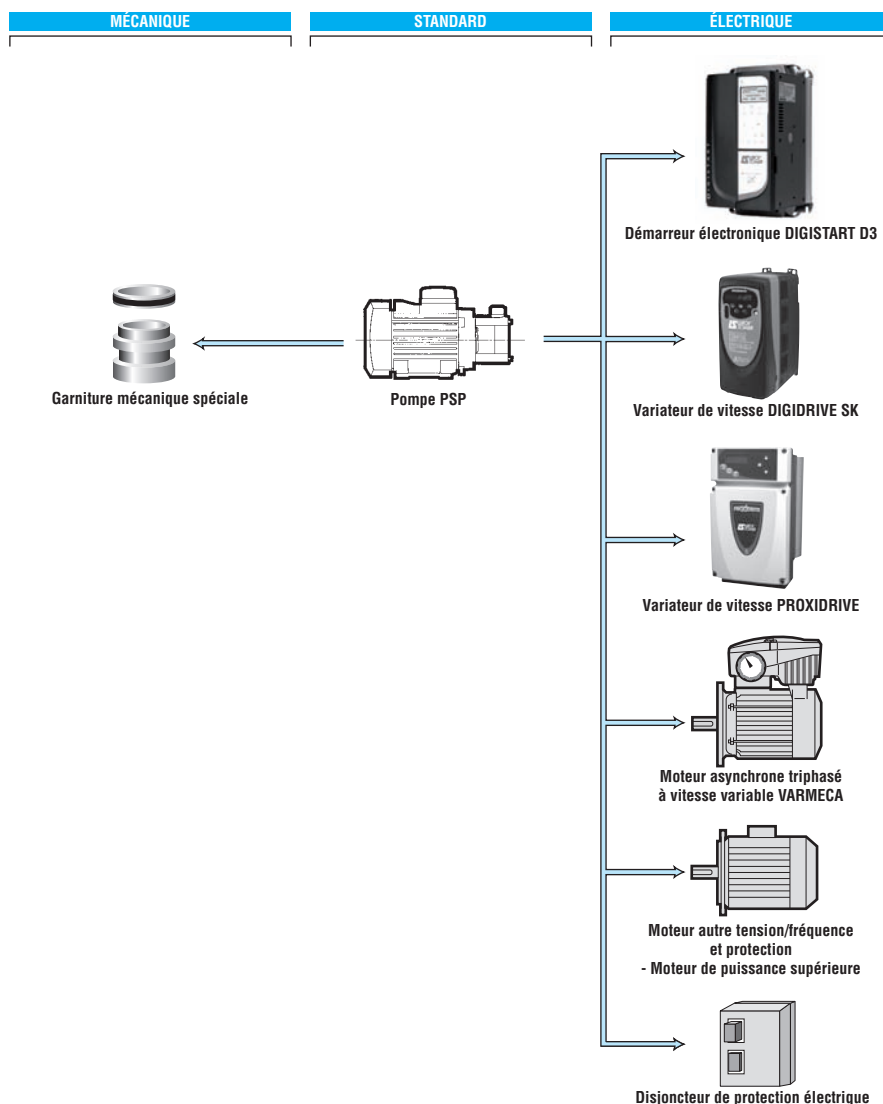

Désignation / Codification

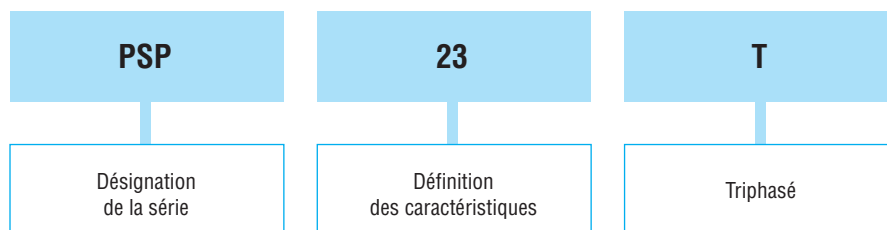

Exemple de codification :

Désignation
PSP 23 T

Code
T 011 PC 41

Tous les produits de ce catalogue sont codifiés.
Le tableau de codification est intégré à la liste de prix avec le rappel des désignations.
Chaque produit est classé par ordre de caractéristiques hydrauliques.

Pompes PSP

Sélection

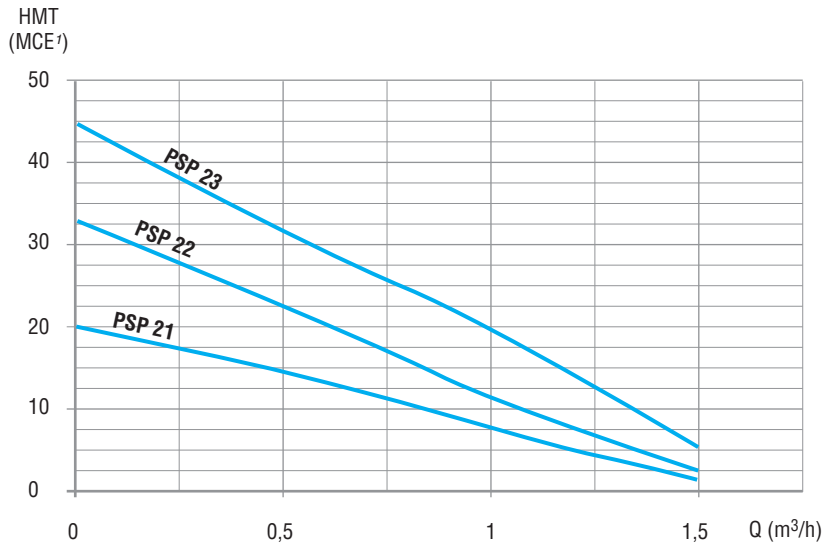

Débit nominal : 0,5 m³/h

Type	Code produit	Débit en m³/h	Débit				kW Utile	Intensité en A		
			0	0,5	1	1,5		Mono 230 V	Tri 230 V	Tri 400 V
PSP 21 M	T 011 PC 30	20	15	8	2	0,12	1,2	-	-	
PSP 21 T	T 011 PC 31	20	15	8	2	0,12	-	0,86	0,5	
PSP 22 M	T 011 PC 33	HMT en MCE¹	33	23	12	3	0,18	1,8	-	-
PSP 22 T	T 011 PC 34	33	23	12	3	0,18	-	0,9	0,52	
PSP 23 M	T 011 PC 39	45	32	20	6	0,25	2,7	-	-	
PSP 23 T	T 011 PC 41	45	32	20	6	0,25	-	1,5	0,9	

1. Hauteur manométrique totale (HMT) en mètres de colonne d'eau (MCE).

Pompes PSP

Dimensions

Cotes d'encombrement des pompes PSP

Dimensions en millimètres

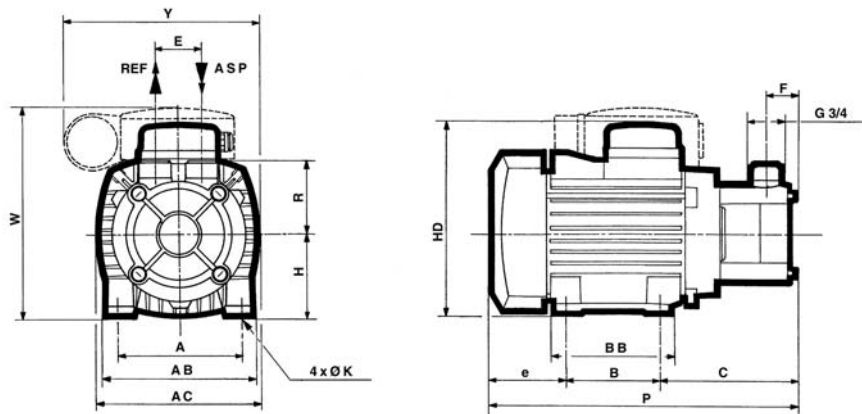

Type	Pompes																Orifices		Masse	
	A	AA	AB	AC	B	BB	C	e	E	F	H	HD	ØK	P	R	W	Y	Aspiration	Refoulement	kg
PSP 21	90	24	104	110	71	89	100	49	36	26	56	140	6	220	56	170	150	3/4" M (20/27)	3/4" M (20/27)	4,5
PSP 22	100	26	115	124	80	96,5	104	52	36	26	63	152	7	236	56	159	150	3/4" M (20/27)	3/4" M (20/27)	6
PSP 23	112	24	126	140	90	104	108	48	36	26	71	164	7	246	56	173	155	3/4" M (20/27)	3/4" M (20/27)	8

F