

MULTIBLOC

Motoréducteur modulaire livrable en kit
pour un maximum d'adaptabilité avec un minimum de stock...



Des solutions étudiées et approuvées pour tous les environnements



LEROY-SOMER™

www.leroy-somer.com

Restons connectés :

twitter.com/Leroy_Somer
facebook.com/leroy-somer.nidec
youtube.com/user/LeroySomerOfficiel
linkedin.com/company/44575



Nidec
All for dreams

© 2017 Moteurs Leroy-Somer SAS. The information contained in this brochure is for guidance only and does not form part of any contract. The accuracy cannot be guaranteed as Moteurs Leroy-Somer SAS have an ongoing process of development and reserve the right to change the specification of their products without notice.

Moteurs Leroy-Somer SAS. Headquarters: Bd Marcellin Leroy, CS 10015, 16915 Angoulême Cedex 9, France. Share Capital: 65 800 512 €, RCS Angoulême 338 567 258.

3625 fr - 2017.11 / f



LEROY-SOMER™

Nidec
All for dreams



Disponible en 6 tailles jusqu'à 9 kW
13 rapports de réductions 1/5 à 1/100
(jusqu'à 2400 en réducteur combiné)

Testé en usine
Livré prêt à l'emploi

Roulements à billes à gorge profonde ou à double rangée de billes à contact oblique (suivant tailles)

Montage multiposition sur cinq faces en standard ; montage à pattes, bride ou bras de réaction en option

Carter en fonte, très compact et rigide, paliers intégrés (paliers rapportés sur Mb26)

Vis en acier trempé, filets et portées de joints rectifiés

Roulements largement dimensionnés (Ø extérieur supérieur à celui de la roue), empattement réduit et flasques paliers supprimés (sur Mb 26 : paliers rapportés, roulements de grand diamètre)
Les efforts ou les charges radiales ne passent pas par des plans de joint

Roue en bronze phosphoreux coulé en coquille insérée sur moyeu en acier (fonte GS sur Mb26)

Etanchéité testée en usine
Lubrification longue durée à l'huile synthétique

Arbre creux traversant en standard

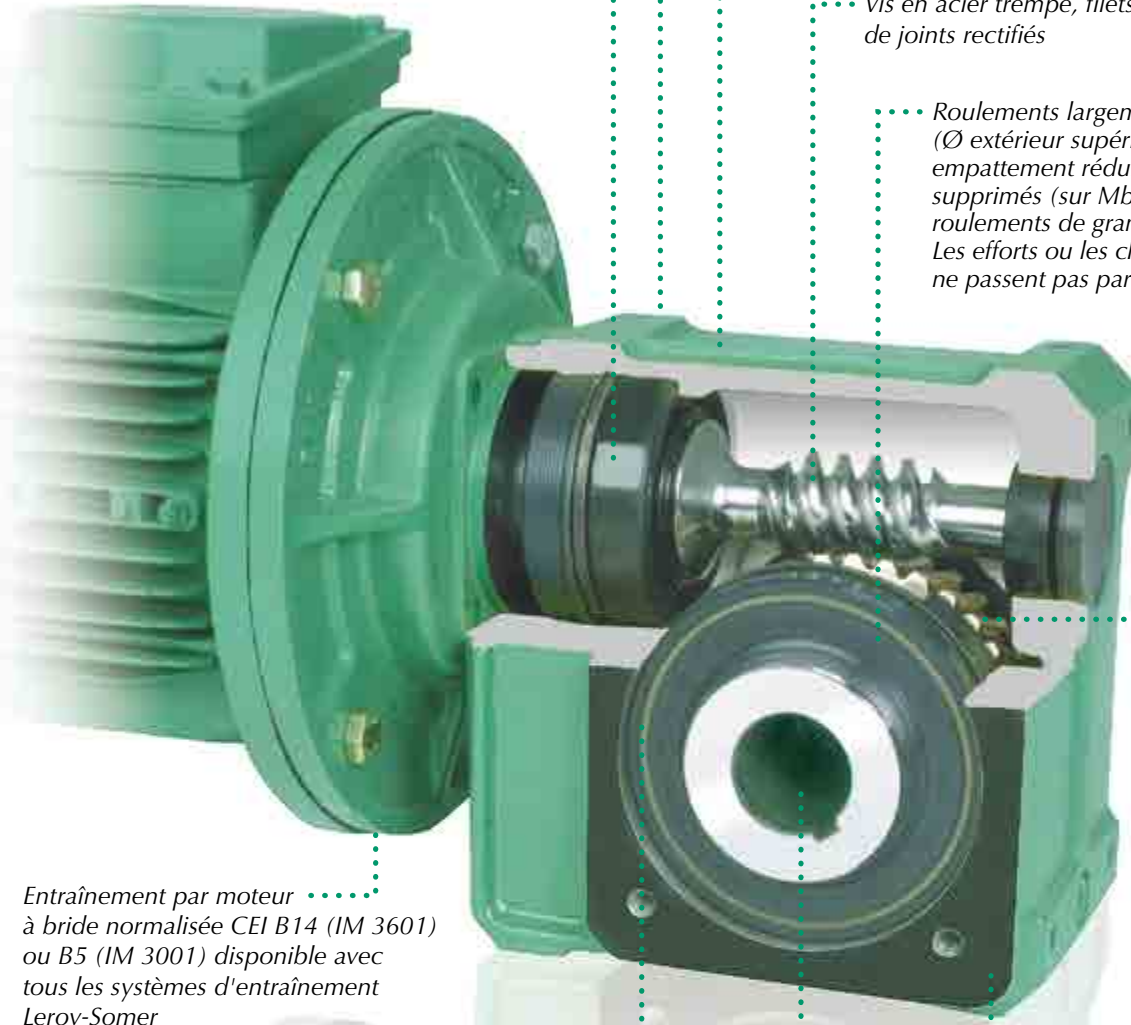

Entraînement par moteur à bride normalisée CEI B14 (IM 3601) ou B5 (IM 3001) disponible avec tous les systèmes d'entraînement Leroy-Somer

Joints à lèvres anti-poussière sur portée rectifiée

Sélection

Réducteur Multibloc (Mb) : forme NU, à pattes NS, ou à bride BS, BN, BD
Moteurs asynchrones IMfinity® : LS, LSES 4 pôles, IP55, 50 Hz, classe F
- multitenion : 230V Δ / 380 V Y / 400 V Y / 415 V Y - 460 V Y ou 400 V Δ
Moteurs asynchrones IMfinity® frein FFB : LS, LSES 4 pôles, IP55, 50 Hz, classe F
- Moment de freinage : 3 à 110 N.m

Montage universel MU

Montage arbre primaire AP

Classe I (Kp = 1)	Motoréducteur MULTIBLOC Mb3101, Mb 2000													
	Moteur 4p IMfinity® : 0,25 à 9 kW IM B14 ou IM B5													
Pn(kW)	0,25	0,37	0,55	0,75	0,9	1,1	1,5	1,8	2,2	3	4	5,5	7,5	9
IE3	71 M	71 M	71 L		80 LG	90 SL	90 LU	100 L	100 LR	100 LG	112 MU	132 SM	132 MU	160 MR
IE2	71 M	71 M	71 L		80 LG	90 SL	90 L	90 LU	100 L	100 LR	112 MU	132 SU	132 M	132 M
Ns min-1														
14,3			Mb 23	Mb 24										
17,9														
23,8			Mb 22											
28,6														
35,8														
47,7														
56,1														
71,5														
95,3			Mb 31											
124														
139														
195														
275														
Moteur Frein														
NIE FFB	71 M FFB1		71 L FFB1		80 L FFB1	90 SL FFB2	90 LU FFB2	100 L FFB2	100 LR FFB2	100 LG FFB3	112 MG FFB3	132 S FFB3	132 M FFB4	132 M FFB4
IE3 FFB	71 M FFB1		71 L FFB1		80 LG FFB1	90 SL FFB2	90 LU FFB2	100 L FFB2	100 LR FFB2	100 LG FFB3	112 MU FFB3	132 SM FFB4	132 MU FFB4	160 MR FFB4

Réductions exactes

Type	Indices de réduction												
	100	80	60	50	40	30	25,5	20	15	11,5	10,3	7,3	5,2
Mb 2601	100	80	60	50	40	30	25,5	20,5	15,5	10,3	7,5		
Mb 2501	100	80	60	50	40	30	25,5	20,5	15,5	10,3	7,25		
Mb 2401	100	80	60	50	40	30	25,5	19,5	14,5	10,3	7,25		
Mb 2301	100	80	60	50	40	30	25,5	20	15	11,5	10,3	7,5	5,2
Mb 2201	100	80	60	50	40	30	25,5	20	15	11,5	10,3	7,33	
Mb 3101	100	80	60	50	40	30	25	20	15	12,5	10	7,5	

Configurations possibles

- Réducteur pour moteur à bride B5 (IM 3001) ou B14 (IM 3601) CEI, ou à arbre d'entrée AP
- Motoréducteur avec ou sans frein à 1 ou 2 vitesses fixes, configuration pour moteurs de séries adaptées, réducteur combiné pour basse vitesse
- Motoréducteur à vitesse variable

Options

- bras de réaction
- bout d'arbre rapide sur réducteur



Servoréducteur pour application nécessitant une grande compacité et une dynamique élevée



Système d'entraînement avec variateur de vitesse intégré ID300



Système d'entraînement avec moteur à vitesse variable LSMV et pilotage centralisé avec variateur



Prémontage

Dimensions

Motoréducteurs Multibloc (Mb), montage universel MU avec moteur IM 3601 (IMB14), IM 3001 (IMB5) forme standard NU, arbre creux H, arbre plein HL, HR ou HLR, Mb 3101, Mb 2201 à Mb 2601

Dimensions en millimètres

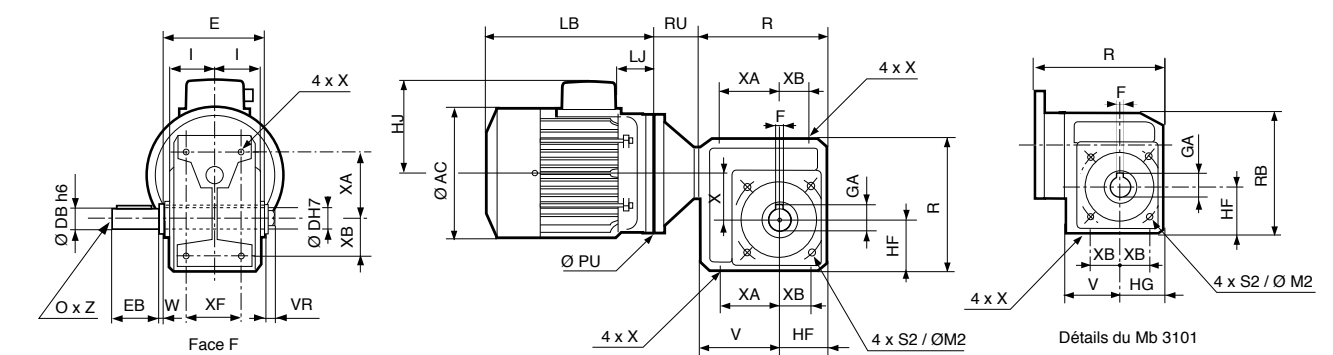

Type	Réducteurs NU													Masse kg		
	D	E	F	GA	HF	I	M2	R	S2	V	x	X	XA		XB	XF
Mb 2601	50	188	14	53,8	100	93,5	-7	260	-7	160	100	M14 x 20	125	65	100	37
Mb 2501	45	168	14	48,8	90	78	180	225	M12 x 20	135	80	M12 x 20	110	65	90	31
Mb 2401	35	138	10	38,3	75	64	130	190	M10 x 15	115	63	M10 x 15	101	61	86	17,5
Mb 2301	30	118	8	33,3	63	54	115	160	M8 x 12	97	55	M8 x 12	77	43	70	10,5
Mb 2201	25	108	8	28,3	56	49	105	140	M8 x 12	84	45	M8 x 12	67	38	60	8
Mb 3101 ²	20	90	6	22,8	50	41	85	120	M8 x 12	54,5	40	M8 x 12	- ²	31,5	63	5

1. Option pour Mb 26 BT : M2 = 165, S2 = 6 x M10 x 15. 2. Voir détails du Mb 3101 : HG = 45 et RB = 127 (perçage sur la face F (S3) sur demande), XA n'existe pas.

Type	Arbre de sortie plein : HR, HL							Arbre de sortie creux : H						
	VR	W	DBh6	EB	EC	F	GA	O	Z	W	DH7	E	F	GA
Mb 2601	16	5	50	100	105	14	53,5	M16	36	5	50	188	14	53,8
Mb 2501	16	5	45	90	95	14	48,5	M16	36	5	45	168	14	48,8
Mb 2401	12	5	35	70	75	10	38	M12	28	5	35	138	10	38,3
Mb 2301	10	5	30	60	65	8	33	M10	22	5	30	118	8	33,3
Mb 2201	10	5	25	50	55	8	28	M10	22	5	25	108	8	28,3
Mb 3101	6,5	5	20	40	45	6	22,5	M6	16	5	20	90	6	22,8

Hauteur d'axe	Moteurs asynchrones, CEI B14 (IM 3601) frein et réducteurs																						
	Moteurs IMfinity® 4 pôles triphasés MUT					Moteurs et frein LS.. FFB MUT					Réducteurs												
	AC	HJ	LB	LJ	Masse kg	Type Frein	AC	HJ	LB	LJ	Masse kg	3101	2201	2401	2501	2601							
LS 71 L	140	109	194	23,5	8,3	FFB1	140	130	286	12	11,3	-	105	31	105	35	105	50	120	50	120	-	-
LSES 80 LG	189	135	247	26	14,1	FFB1	189	151	389	13,5	17,1	-	105	33	120	36	120	50	120	50	120	-	-
LSES 90 LU	189	135	276	26	20,4	FFB2	189	151	389	13,5	26,6	-	-	33	120	38	140	50	140	50	140	-	-
LSES 100 LR	200	140	309	27	25,8	FFB2	200	156	437	13,5	32	-	-	-	-	35	140	50	160	50	160	-	-
LSES 112 MU	235	149	332	36	37	FFB3	235	165	448	23,5	43,6	-	-	-	-	38	140	50	160	50	160	-	-
LSES 132 MU	272	190	412	17	62,6	FFB4	272	186	596	25,5	77,1	-	-	-	-	-	50	160	50	160	51	250	
LSES 160 MR	272	190	495	59	77,8	FFB4	272	186	671	67,5	92,3	-	-	-	-	-	-	50	160	50	160	51	250

Valeurs données à titre d'information

Hauteur d'axe	Moteurs asynchrones, CEI B5 (IM 3001) frein et réducteurs																				
	Moteurs IMfinity® 4 pôles triphasés MUF					Moteurs et frein LS.. FFB MUF					Réducteurs										
	AC	HJ	LB	LJ	Masse kg	Type Frein	AC	HJ	LB	LJ	Masse kg	2201	2301	2401	2501	2601					
LS 71 L	140	109	194	23,5	8,3	FFB1	140	130	286	12	11,3	24	160	24	160	50	200	50	200	-	-
LSES 80 LG	189	135	267	46	14,1	FFB1	189	151	409	33,5	17,1	31	200	31	200	50	200	50	200	50	200
LSES 90 LU	189	135	296	46	20,4	FFB2	189	151	409	33,5	26,6	31	200	31	200	50	200	50	200	50	200
LSES 100 LG	235	149	352	73	31	FFB3	235	165	413	13,5	37,6	-	-	31	200	50	250	50	250	51	250
LSES 112 MU	235	149	332	36	37	FFB3	235	165	448	23,5	43,6	-	-	31	200	50	250	50	250	51	250
LSES 132 MU	272	190	452	57	62,6	FFB4	272	186	636	65,5	77,1	-	-	-	-	50	250	50	250	-	-

Valeurs données à titre d'information