

DIGISTART Controlador electrónico

Guía del usuario

Información general

El fabricante no se hace responsable de ninguna consecuencia producida por una negligente, inapropiada o incorrecta instalación o ajuste de los parámetros opcionales del equipo, o por una mala conexión realizada entre el arrancador y el motor.

Los contenidos de este manual se consideran correctos en el momento de su impresión. Por el compromiso de una política de desarrollo y mejora continua, el fabricante se reserva el derecho de modificar cualquier especificación del producto o su funcionalidad, o el contenido del manual sin previo aviso.

Todos los derechos reservados. Ninguna parte de este manual puede ser reproducida o transmitida por ningún medio eléctrico o mecánico, incluyendo fotocopia, grabación o por un sistema de almacenamiento de información o de recuperación, sin el consentimiento escrito del editor.

Versión del software

Este producto se suministra con la última versión del software de interfaz del usuario y de control de la máquina. Si este producto va a ser utilizado en un sistema nuevo o existente con otros arrancadores, pueden haber algunas diferencias entre sus software y el software de este arrancador. Estas diferencias pueden provocar que el producto funcione de forma diferente. Esto también puede ocurrir con arrancadores devueltos por el Centro de Servicios de LEROY-SOMER.

Si existiera alguna duda, por favor contactar con LEROY-SOMER o con el distribuidor local.

Declaración medioambiental

LEROY-SOMER mantiene el compromiso de minimizar el impacto de sus operaciones de producción. Para ello, nos regimos por un Sistema de Gestión Medioambiental (EMS) certificado con el Estándar Internacional ISO 14001.

Cuando los productos llegan al final de su vida útil, pueden ser desmontados fácilmente en sus componentes principales para un reciclaje más eficiente. Muchas partes encajan a presión entre ellas y se pueden separar sin la necesidad de utilización de herramientas, mientras que otras partes están aseguradas con tornillos convencionales.

El embalaje del producto es de buena calidad y puede ser reutilizado. Los productos grandes se empaquetan en cajas de madera, mientras que los productos más pequeños vienen en fuertes cartulinas con un alto contenido de fibra reciclable. Si no se reutilizan, estos envases se pueden reciclar. El polietileno, utilizado en la película protectora o bolsas del envoltorio del producto, se pueden reciclar de la misma manera.

Cuando se prepare para el reciclaje o desecho de algún producto o empaquetamiento, por favor cumplir con la legislación local y buena práctica.

Legislación sobre REACH

La Regulación CE 1907/2006 sobre el Registro, Evaluación, Autorización y restricciones de las Sustancias y Preparados Químicos (REACH) requiere al suministrador un apartado para informar al destinatario si contiene, en una proporción mayor que la especificada, alguna sustancia que se considera por la Agencia Europea de Sustancias y Preparados Químicos (ECHA) una Sustancia Altamente Preocupante (SVHC) y es, por tanto, clasificada por ellos como una candidata a necesitar una autorización obligatoria.

Para obtener información actual sobre cómo aplicar este requerimiento en los productos específicos de LEROY-SOMER, por favor contactar con su contacto más próximo lo antes posible.

Para obtener los manuales y software más recientes, por favor visite nuestra página web.

Contenido

1.	Información de seguridad	5
1.1	Advertencias, precauciones y notas	5
1.2	Seguridad eléctrica - advertencia general	5
1.3	Diseño del sistema y seguridad personal	5
1.4	Condiciones ambientales límites	5
1.5	Conformidad con las normativas	5
1.6	Motor	5
1.7	Ajuste de parámetros	5
1.8	Instalación eléctrica	6
2.	Datos nominales	7
2.1	Código de modelo	7
2.2	Rangos de intensidad	7
3.	Instalación mecánica	12
3.1	Dimensiones y pesos	12
3.2	Instalación física	15
3.3	Procedimiento de ajuste de la barra colectora	15
4.	Instalación eléctrica	17
4.1	Disposición de terminales	17
4.2	Conexiones de control	22
4.3	Conexiones de potencia	23
4.4	Información de fusibles	27
4.5	Interruptor del bypass	31
4.6	Interruptor principal	31
4.7	Interruptor automático	31
4.8	Corrección del factor de potencia	31
4.9	EMC (compatibilidad electromagnética)	31
5.	Teclado y estado	32
5.1	Teclado	32
5.2	Extraer y reemplazar el teclado	32
5.3	Sincronizar el teclado y el arrancador	33
5.4	Pantallas	33
6.	Puesta en marcha del arranque rápido	35
6.1	Cableado de control	35
6.2	Procedimiento de configuración	36
7.	Funcionamiento	37
7.1	Órdenes de arranque, parada y reinicio	37
7.2	Métodos de arranque suave	37
7.3	Métodos de parada	40
7.4	Funcionamiento Jog	44
7.5	Funcionamiento en triángulo interno	44
8.	Programación	45
8.1	Menú de Programación	45
8.2	Código de acceso	45
8.3	Bloqueo de ajustes	46
8.4	Cargar ajustes predeterminados	46
8.5	Detalles de la configuración rápida	47
8.6	Menú estándar	48
8.7	Menú avanzado	49
8.8	Descripción de parámetros	53
8.9	Herramientas de mantenimiento	68
9.	Diagnósticos	72
9.1	Respuesta de las protecciones	72
9.2	Mensajes de disparo	72
9.3	Fallos generales	76
10.	Ejemplos de aplicación	78
10.1	Instalación con interruptor principal	78
10.2	Instalación con interruptor de bypass externo	79
10.3	Funcionamiento de emergencia	80
10.4	Circuito de disparo auxiliar	81

10.5	Freno DC con sensor externo de rotación del eje	82
10.6	Frenado suave	83
10.7	Motor de dos velocidades	84
10.8	Motor de anillos rozantes	85
11.	Datos técnicos	87
12.	Mantenimiento.....	89
12.1	Cuidados	89
12.2	Medición de la intensidad del motor	89
12.3	Medición de la potencia de entrada y salida.....	89
12.4	Intercambio de productos.....	89
13.	Opciones	90

Información de Seguridad	Datos Nominales	Instalación Mecánica	Instalación Eléctrica	Teclado y Estado	Puesta en Marcha del Arranque Rápido	Funcionamiento	Programación	Diagnósticos	Ejemplos de aplicación	Datos Técnicos	Mantenimiento	Opciones
--------------------------	-----------------	----------------------	-----------------------	------------------	--------------------------------------	----------------	--------------	--------------	------------------------	----------------	---------------	----------

1. Información de seguridad

1.1 Advertencias, precauciones y notas



Un Aviso contiene información que es esencial para evitar una amenaza de seguridad.



Una Precaución contiene información que es necesaria para evitar un posible daño al producto u otro equipo.

NOTA

Una Nota contiene información que ayuda a asegurar un correcto funcionamiento del producto.

1.2 Seguridad eléctrica - advertencia general

Las tensiones utilizadas en el arrancador pueden causar fuertes descargas eléctricas y/o quemaduras, y podrían ser letal. Es necesario un cuidado extremo siempre que se trabaje con o junto al arrancador.

A lo largo de este manual se dan advertencias específicas según sea necesario destacar en cada momento.

1.3 Diseño del sistema y seguridad personal

El arrancador está previsto como un componente para su integración profesional en un equipo completo o un sistema. Si se instala incorrectamente, el arrancador podrá presentar una amenaza de seguridad.

El arrancador utiliza altas tensiones e intensidades, lleva energía eléctrica almacenada, y se utiliza para controlar equipos que pueden causar daños.

Se requiere una atención especial en la instalación eléctrica y en el diseño del sistema para evitar peligros tanto en el funcionamiento normal como en las situaciones de mal funcionamiento del equipo. El diseño del sistema, la instalación, la puesta en marcha y el mantenimiento se deben realizar por personal con suficiente experiencia y formación. Deben leer cuidadosamente esta información de seguridad y este manual.

Ninguna de las funciones del arrancador se deben utilizar para garantizar la seguridad personal, es decir, no se deben utilizar para funciones relacionadas con la seguridad.

Se debe tener atención especial con las funciones del arrancador que pueden resultar peligrosas, bien sea por su comportamiento previsto o bien por un funcionamiento incorrecto producido por un fallo. En cualquier aplicación donde un mal funcionamiento del arrancador o de su sistema de control pueda permitir o llevar a daño, pérdida o lesión, se debe realizar un análisis de riesgo, y donde fuera necesario, tomar más medidas para reducir el riesgo.

El diseñador del sistema es responsable de garantizar que el sistema completo es seguro y está diseñado correctamente según los correspondientes estándares de seguridad.

1.4 Condiciones ambientales límites

Se deben cumplir las instrucciones referentes al transporte, almacenamiento, instalación y uso del arrancador, incluyendo los límites de las condiciones ambientales especificados. Los arrancadores no se deben someter a un excesivo esfuerzo físico.

1.5 Conformidad con las normativas

El instalador es responsable del cumplimiento de las normativas pertinentes, tales como las normas nacionales de cableado, reglamentos de prevención de accidentes y normas de compatibilidad electromagnética (EMC). Se debe prestar una atención particular al área de la sección transversal de los conductores, la selección de fusibles u otras protecciones, y a las conexiones de protección de las tomas a tierra.

En la Unión Europea, toda maquinaria en la que se utilice este producto debe cumplir con las siguientes directivas:

2006/42/EC: Seguridad en máquinas.

2004/108/EC: Compatibilidad Electromagnética.

1.6 Motor

Garantizar que el motor se instala según las recomendaciones del fabricante. Garantizar que el eje del motor no está expuesto.

Los valores de los parámetros del motor ajustados en el arrancador afectan a la protección del motor. Los valores predeterminados en el arrancador no deben ser dependientes. Es importante que se introduzca el valor correcto en el Pr **1A FLC del Motor**. Esto afecta a la protección térmica del motor.

1.7 Ajuste de parámetros

Algunos parámetros tienen un gran efecto en el funcionamiento del arrancador. No se deben modificar sin considerar cuidadosamente su impacto en el sistema controlado. Se deben tomar medidas para prevenir modificaciones no deseadas debidas a un error o manipulación no autorizada.

Información de Seguridad	Datos Nominales	Instalación Mecánica	Instalación Eléctrica	Teclado y Estado	Puesta en Marcha del Arranque Rápido	Funcionamiento	Programación	Diagnósticos	Ejemplos de aplicación	Datos Técnicos	Mantenimiento	Opciones
--------------------------	-----------------	----------------------	-----------------------	------------------	--------------------------------------	----------------	--------------	--------------	------------------------	----------------	---------------	----------

1.8 Instalación eléctrica

1.8.1 Riesgo de descarga eléctrica

Las tensiones presentes en las siguientes localizaciones pueden provocar fuertes descargas eléctricas y pueden ser letales:

- Cables y conexiones de alimentación en CA
- Cables y conexiones de salida
- Una gran variedad de partes internas del arrancador, y unidades externas opcionales

Se debe desconectar la alimentación de CA del arrancador utilizando un dispositivo de aislamiento adecuado antes de quitar cualquier tapa del arrancador o antes de realizar cualquier trabajo.

Modelos D3-1x-0500-B a D3-16-1600-N: Las barras colectoras y el sumidero de calor deben tratarse como si tuviesen tensión siempre que la unidad tenga conectada la tensión de red (incluyendo cuando el arrancador ha disparado o está esperando un comando).

1.8.2 Procedimiento de encendido

Aplicar siempre la tensión de control antes de (o con) la tensión de red.

D3-1x-0023-B a D3-1x-0105-B: Después del transporte, golpes o un manejo descuidado, existe la posibilidad de que el interruptor del bypass quede bloqueado en estado encendido. Para evitar la posibilidad de que el motor arranque inmediatamente, durante la primera puesta en marcha o el primer uso después del transporte, asegurar siempre que la alimentación de control se conecta antes que la alimentación principal, para inicializar el estado del interruptor.

1.8.3 Función PARADA

La función PARADA no quita las tensiones peligrosas del arrancador, el motor o cualquier unidad externa opcional.

1.8.4 Carga almacenada

El arrancador contiene condensadores que permanecen cargados con tensiones potencialmente peligrosas después de que la alimentación de CA se haya desconectado. Si el arrancador se ha alimentado, la alimentación CA debe estar aislada al menos dos minutos antes de que el trabajo pueda continuar.

Normalmente, los condensadores se descargan a través de una resistencia interna. Bajo ciertas pero inusuales condiciones de fallo, los condensadores pueden no descargarse. No suponer que los condensadores se han descargado. Para proteger al usuario y al equipo, tener mucho cuidado cuando se esté llevando a cabo cualquier trabajo en el arrancador.

1.8.5 Equipo alimentado por enchufe y toma

Los terminales de alimentación de control del arrancador están conectados a condensadores internos a través de diodos rectificadores los cuales no están previstos para proporcionar un aislamiento de seguridad. Si se pueden tocar los terminales del enchufe cuando éste se desconecta de la toma, se debe utilizar un mecanismo para aislar automáticamente el enchufe del arrancador (por ejemplo un relé con enclavamiento).

1.8.6 Cortocircuito

El Digistart D3 no es a prueba de cortocircuitos. Después de una gran sobrecarga o cortocircuito, debería comprobarse completamente el funcionamiento del Digistart D3 por un agente del servicio autorizado.

1.8.7 Arranque automático

Utilizar la función arranque automático con precaución Leer todas las notas relacionadas con el arranque automático antes del manejo.

Información de Seguridad	Datos Nominales	Instalación Mecánica	Instalación Eléctrica	Teclado y Estado	Puesta en Marcha del Arranque Rápido	Funcionamiento	Programación	Diagnósticos	Ejemplos de aplicación	Datos Técnicos	Mantenimiento	Opciones
--------------------------	-----------------	----------------------	-----------------------	------------------	--------------------------------------	----------------	--------------	--------------	------------------------	----------------	---------------	----------

2. Datos nominales

2.1 Código de modelo

Figura 2-1 Explicación del código de modelo

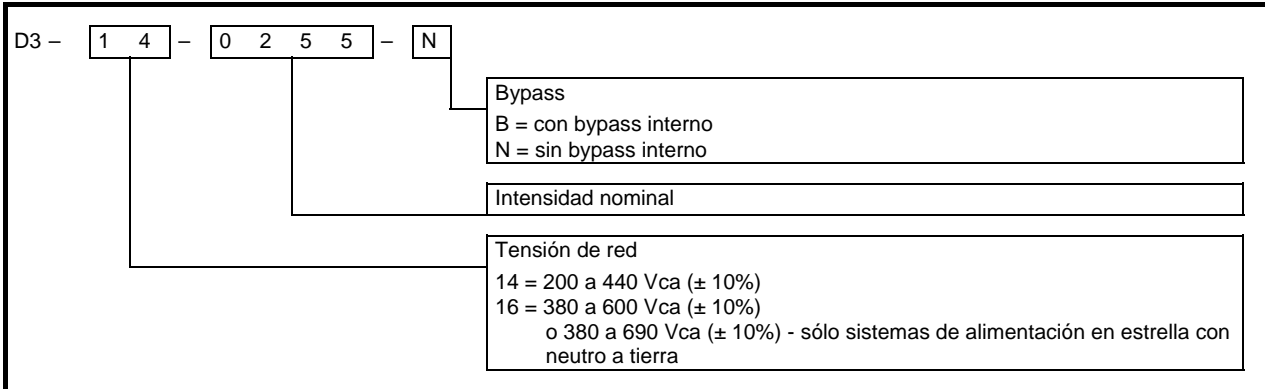

Digistart D3 sólo se puede utilizar con alimentación 690V IT equipada con protectores de sobretensión. Por favor, póngase en contacto con la LEROY-SOMER o con su distribuidor local.

2.2 Rangos de intensidad

Contacte con su distribuidor local para conocer valores correspondientes a condiciones de funcionamiento no cubiertos por esta tabla.

2.2.1 Rango de intensidad para funcionamiento de bypass

Código de utilización AC53b

El código de utilización AC53b define la intensidad nominal y las condiciones de funcionamiento estándar para un arrancador suave con bypass (con bypass interno, o instalado con un interruptor de bypass externo).

La intensidad nominal del arrancador suave determina el tamaño máximo del motor con el que puede ser utilizado. La intensidad nominal del arrancador suave depende del número de arranques por hora y de la longitud y nivel de corriente en el arranque.

La intensidad nominal del arrancador suave es válida sólo si se utiliza en las condiciones especificadas en el código de utilización. El arrancador suave puede tener una intensidad nominal mayor o menor en condiciones de funcionamiento diferentes.

Figura 2-2 Código de utilización AC53b

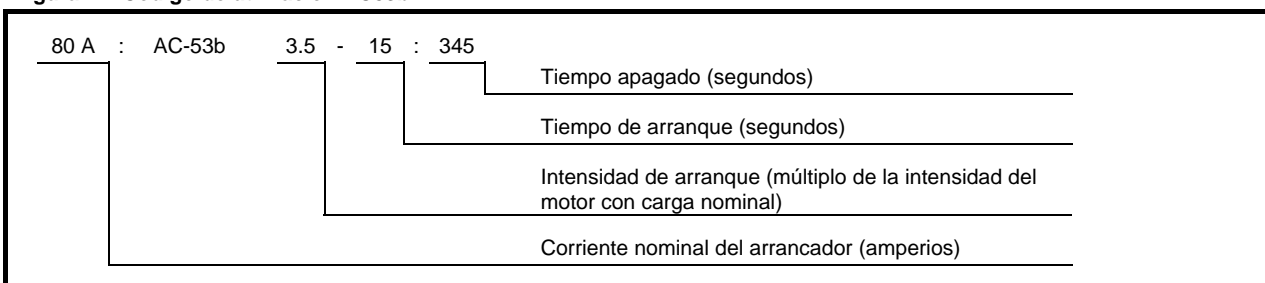

Corriente nominal del arrancador: La intensidad nominal de carga nominal del arrancador suave proporciona los parámetros detallados en las restantes secciones del código de utilización.

Intensidad de arranque: La máxima intensidad de arranque disponible.

Tiempo de arranque: El máximo tiempo de arranque permisible.

Tiempo apagado: El mínimo tiempo permisible entre el final de un arranque y el inicio del siguiente arranque.

Información de Seguridad	Datos Nominales	Instalación Mecánica	Instalación Eléctrica	Teclado y Estado	Puesta en Marcha del Arranque Rápido	Funcionamiento	Programación	Diagnósticos	Ejemplos de aplicación	Datos Técnicos	Mantenimiento	Opciones
--------------------------	-----------------	----------------------	-----------------------	------------------	--------------------------------------	----------------	--------------	--------------	------------------------	----------------	---------------	----------

Tabla 2-1 Intensidad nominal - conexión directa de tres cables (en línea), con bypass

Modelo	AC53b 3.0-10:350 40 °C <1000 metros	AC53b 3.5-15:345 40 °C <1000 metros	AC53b 4.0-20:340 40 °C <1000 metros	AC53b 4.5-30:330 40 °C <1000 metros
D3-1x-0023-B	23 A	20 A	17 A	15 A
D3-1x-0043-B	43 A	37 A	31 A	26 A
D3-1x-0053-B	53 A	53 A	46 A	37 A
Modelo	AC53b 3.0-10:590 40 °C <1000 metros	AC53b 3.5-15:585 40 °C <1000 metros	AC53b 4.0-20:580 40 °C <1000 metros	AC53b 4.5-30:570 40 °C <1000 metros
D3-1x-0076-B	76 A	64 A	55 A	47 A
D3-1x-0097-B	97 A	82 A	69 A	58 A
D3-1x-0105-B	105 A	105 A	95 A	78 A
D3-1x-0145-B	145 A	123 A	106 A	90 A
D3-1x-0170-B	170 A	145 A	121 A	97 A
D3-1x-0200-B	200 A	189 A	160 A	134 A
D3-1x-0220-B	220 A	210 A	178 A	148 A
D3-1x-0255-B	255 A	231 A	201 A	176 A
D3-1x-0350-B	350 A	329 A	284 A	244 A
D3-1x-0425-B	425 A	411 A	355 A	305 A
D3-1x-0500-B	500 A	445 A	383 A	326 A
D3-1x-0700-B	700 A	592 A	512 A	438 A
D3-1x-0820-B	820 A	705 A	606 A	516 A
D3-1x-0920-B	920 A	804 A	684 A	571 A
D3-1x-1000-B	1000 A	936 A	796 A	664 A

NOTA Para los modelos D3-1x-0255-N a D3-16-1600-N, estos valores son válidos sólo con bypass externo mediante un interruptor adecuado.

Tabla 2-2 Intensidad nominal - conexión directa de tres cables (en línea), con bypass externo

Modelo	AC53b 3.0-10:590 40 °C <1000 metros	AC53b 3.5-15:585 40 °C <1000 metros	AC53b 4.0-20:580 40 °C <1000 metros	AC53b 4.5-30:570 40 °C <1000 metros
D3-1x-0255-N	255 A	231 A	201 A	176 A
D3-1x-0360-N	360 A	360 A	310 A	263 A
D3-1x-0430-N	430 A	430 A	368 A	309 A
D3-1x-0650-N	650 A	650 A	561 A	455 A
D3-1x-0790-N	790 A	790 A	714 A	579 A
D3-1x-0930-N	930 A	930 A	829 A	661 A
D3-16-1200-N	1200 A	1200 A	1200 A	1071 A
D3-16-1410-N	1410 A	1410 A	1319 A	1114 A
D3-16-1600-N	1600 A	1600 A	1600 A	1353 A

Información de Seguridad	Datos Nominales	Instalación Mecánica	Instalación Eléctrica	Teclado y Estado	Puesta en Marcha del Arranque Rápido	Funcionamiento	Programación	Diagnósticos	Ejemplos de aplicación	Datos Técnicos	Mantenimiento	Opciones
--------------------------	-----------------	----------------------	-----------------------	------------------	--------------------------------------	----------------	--------------	--------------	------------------------	----------------	---------------	----------

Tabla 2-3 Intensidad nominal - conexión en triángulo interno de seis cables, con bypass

Modelo	AC53b 3.0-10:350 40 °C <1000 metros	AC53b 3.5-15:345 40 °C <1000 metros	AC53b 4.0-20:340 40 °C <1000 metros	AC53b 4.5-30:330 40 °C <1000 metros
D3-1x-0023-B	34 A	30 A	26 A	22 A
D3-1x-0043-B	64 A	59 A	51 A	44 A
D3-1x-0053-B	79 A	79 A	69 A	55 A
Modelo	AC53b 3.0-10:590 40 °C <1000 metros	AC53b 3.5-15:585 40 °C <1000 metros	AC53b 4.0-20:580 40 °C <1000 metros	AC53b 4.5-30:570 40 °C <1000 metros
D3-1x-0076-B	114 A	96 A	83 A	70 A
D3-1x-0097-B	145 A	123 A	104 A	87 A
D3-1x-0105-B	157 A	157 A	143 A	117 A
D3-1x-0145-B	217 A	184 A	159 A	136 A
D3-1x-0170-B	255 A	217 A	181 A	146 A
D3-1x-0200-B	300 A	283 A	241 A	200 A
D3-1x-0220-B	330 A	315 A	268 A	223 A
D3-1x-0255-B	382 A	346 A	302 A	264 A
D3-1x-0350-B	525 A	494 A	427 A	366 A
D3-1x-0425-B	638 A	617 A	533 A	458 A
D3-1x-0500-B	750 A	668 A	575 A	490 A
D3-1x-0700-B	1050 A	889 A	768 A	658 A
D3-1x-0820-B	1230 A	1058 A	910 A	774 A
D3-1x-0920-B	1380 A	1206 A	1026 A	857 A
D3-1x-1000-B	1500 A	1404 A	1194 A	997 A

NOTA Para los modelos D3-1x-0255-N a D3-16-1600-N, estos valores son válidos sólo con bypass externo mediante un interruptor adecuado.

Tabla 2-4 Intensidad nominal - conexión en triángulo interno de seis cables, con bypass externo

Modelo	AC53b 3.0-10:590 40 °C <1000 metros	AC53b 3.5-15:585 40 °C <1000 metros	AC53b 4.0-20:580 40 °C <1000 metros	AC53b 4.5-30:570 40 °C <1000 metros
D3-1x-0255-N	382 A	346 A	302 A	264 A
D3-1x-0360-N	540 A	540 A	465 A	395 A
D3-1x-0430-N	645 A	645 A	552 A	464 A
D3-1x-0650-N	975 A	975 A	842 A	683 A
D3-1x-0790-N	1185 A	1185 A	1071 A	868 A
D3-1x-0930-N	1395 A	1395 A	1244 A	992 A
D3-16-1200-N	1800 A	1800 A	1800 A	1606 A
D3-16-1410-N	2115 A	2115 A	1979 A	1671 A
D3-16-1600-N	2400 A	2400 A	2400 A	2030 A

Información de Seguridad	Datos Nominales	Instalación Mecánica	Instalación Eléctrica	Teclado y Estado	Puesta en Marcha del Arranque Rápido	Funcionamiento	Programación	Diagnósticos	Ejemplos de aplicación	Datos Técnicos	Mantenimiento	Opciones
--------------------------	-----------------	----------------------	-----------------------	------------------	--------------------------------------	----------------	--------------	--------------	------------------------	----------------	---------------	----------

2.2.2 Rango de intensidad para funcionamiento continuo (sin bypass)

Código de utilización AC53a

El Código de Utilización AC53a determina la intensidad nominal y las condiciones de funcionamiento estándar de un arrancador suave sin bypass.

La intensidad nominal del arrancador suave determina el tamaño máximo del motor con el que puede ser utilizado. El tipo de arrancador suave depende del número de arranques por hora, la duración y el nivel de intensidad del arranque, y el tiempo total que el arrancador suave estará apagado (sin circulación de intensidad) entre arranques.

La intensidad nominal del arrancador suave es válida sólo si se utiliza en las condiciones especificadas en el código de utilización. El arrancador suave puede tener una intensidad nominal mayor o menor en condiciones de funcionamiento diferentes.

Figura 2-3 Código de utilización AC53a

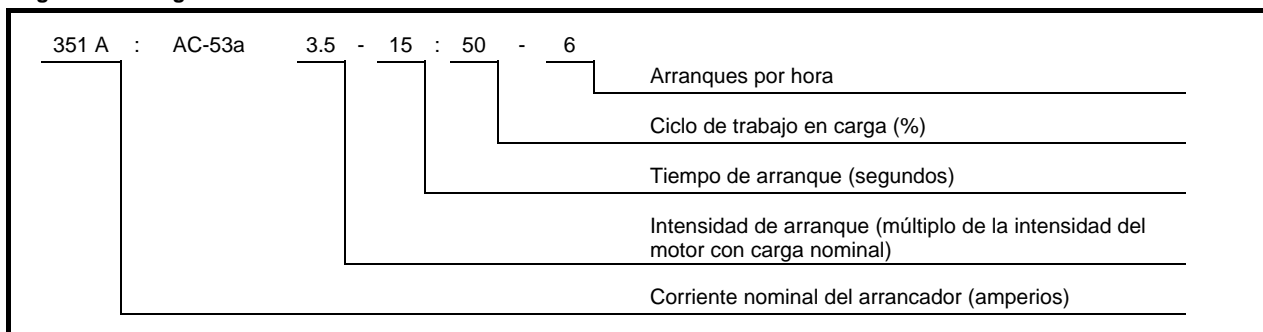

Corriente nominal del arrancador: La intensidad nominal de carga nominal del arrancador suave proporciona los parámetros detallados en las restantes secciones del código de utilización.

Intensidad de arranque: La máxima intensidad de arranque disponible.

Tiempo de arranque: El máximo tiempo de arranque permisible.

Ciclo de trabajo en carga: El máximo porcentaje de cada ciclo de operación con el que el arrancador suave puede funcionar.

Arranques por hora: El máximo número de arranques por hora permisibles.

Tabla 2-5 Intensidad nominal - conexión directa de tres cables (en línea), funcionamiento sin bypass

Modelo	AC53a 3-10:50-6 40 °C <1000 metros	AC53a 3.5-15:50-6 40 °C <1000 metros	AC53a 4-20:50-6 40 °C <1000 metros	AC53a 4.5-30:50-6 40 °C <1000 metros
D3-1x-0255-N	255 A	222 A	195 A	171 A
D3-1x-0360-N	360 A	351 A	303 A	259 A
D3-1x-0430-N	430 A	413 A	355 A	301 A
D3-1x-0650-N	650 A	629 A	532 A	437 A
D3-1x-0790-N	790 A	790 A	694 A	567 A
D3-1x-0930-N	930 A	930 A	800 A	644 A
D3-16-1200-N	1200 A	1200 A	1135 A	983 A
D3-16-1410-N	1410 A	1355 A	1187 A	1023 A
D3-16-1600-N	1600 A	1600 A	1433 A	1227 A

Tabla 2-6 Intensidad nominal - conexión en triángulo interno de seis cables, funcionamiento sin bypass

Modelo	AC53a 3-10:50-6 40 °C <1000 metros	AC53a 3.5-15:50-6 40 °C <1000 metros	AC53a 4-20:50-6 40 °C <1000 metros	AC53a 4.5-30:50-6 40 °C <1000 metros
D3-1x-0255-N	382 A	334 A	293 A	257 A
D3-1x-0360-N	540 A	527 A	455 A	388 A
D3-1x-0430-N	645 A	620 A	533 A	451 A
D3-1x-0650-N	975 A	943 A	798 A	656 A
D3-1x-0790-N	1185 A	1185 A	1041 A	850 A
D3-1x-0930-N	1395 A	1395 A	1200 A	966 A
D3-16-1200-N	1800 A	1800 A	1702 A	1474 A
D3-16-1410-N	2115 A	2033 A	1780 A	1535 A
D3-16-1600-N	2400 A	2400 A	2149 A	1840 A

Información de Seguridad	Datos Nominales	Instalación Mecánica	Instalación Eléctrica	Teclado y Estado	Puesta en Marcha del Arranque Rápido	Funcionamiento	Programación	Diagnósticos	Ejemplos de aplicación	Datos Técnicos	Mantenimiento	Opciones
--------------------------	-----------------	----------------------	-----------------------	------------------	--------------------------------------	----------------	--------------	--------------	------------------------	----------------	---------------	----------

2.2.3 Ajustes de corriente mínima y máxima

Tabla 2-7 Ajustes de intensidad máxima y mínima, modelos con bypass interno

Modelo	Conexión directa		Conexión en triángulo interno	
	Mínimo	Máximo	Mínimo	Máximo
D3-1x-0023-B	5 A	23 A	5 A	34 A
D3-1x-0043-B	9 A	43 A	9 A	64 A
D3-1x-0053-B	11 A	53 A	11 A	79 A
D3-1x-0076-B	15 A	76 A	15 A	114 A
D3-1x-0097-B	19 A	97 A	19 A	145 A
D3-1x-0105-B	21 A	105 A	21 A	157 A
D3-1x-0145-B	29 A	145 A	29 A	217 A
D3-1x-0170-B	34 A	170 A	34 A	255 A
D3-1x-0200-B	40 A	200 A	40 A	300 A
D3-1x-0220-B	44 A	220 A	44 A	330 A
D3-1x-0255-B	51 A	255 A	51 A	382 A
D3-1x-0350-B	70 A	350 A	70 A	525 A
D3-1x-0425-B	85 A	425 A	85 A	638 A
D3-1x-0500-B	100 A	500 A	100 A	750 A
D3-1x-0700-B	140 A	700 A	140 A	1050 A
D3-1x-0820-B	164 A	820 A	164 A	1230 A
D3-1x-0920-B	184 A	920 A	184 A	1380 A
D3-1x-1000-B	200 A	1000 A	200 A	1500 A

Tabla 2-8 Ajustes de intensidad máxima y mínima, modelos con bypass externo

Modelo	Conexión directa		Conexión en triángulo interno	
	Mínimo	Máximo	Mínimo	Máximo
D3-1x-0255-N	51 A	255 A	51 A	382 A
D3-1x-0360-N	72 A	360 A	72 A	540 A
D3-1x-0430-N	86 A	430 A	86 A	645 A
D3-1x-0650-N	130 A	650 A	130 A	975 A
D3-1x-0790-N	158 A	790 A	158 A	1185 A
D3-1x-0930-N	186 A	930 A	186 A	1395 A
D3-16-1200-N	240 A	1200 A	240 A	1800 A
D3-16-1410-N	282 A	1410 A	282 A	2115 A
D3-16-1600-N	320 A	1600 A	320 A	2400 A

Información de Seguridad	Datos Nominales	Instalación Mecánica	Instalación Eléctrica	Teclado y Estado	Puesta en Marcha del Arranque Rápido	Funcionamiento	Programación	Diagnósticos	Ejemplos de aplicación	Datos Técnicos	Mantenimiento	Opciones
--------------------------	-----------------	-----------------------------	-----------------------	------------------	--------------------------------------	----------------	--------------	--------------	------------------------	----------------	---------------	----------

3. Instalación mecánica



Los modelos de Digistart D3 D3-1x-0145-B a D3-16-1600-N pesan más de 15 kg (33 lb). Utilizar protección apropiada cuando se eleven estos modelos.



Los modelos D3-1x-0145-B a D3-1x-1000-B y D3-1x-0255-N a D3-16-1600-N están previstos para montarse en un recinto con acceso restringido excepto al personal autorizado y cualificado, y que impide la entrada de contaminación. El rango completo está diseñado para la utilización en un entorno clasificado según IEC60664-1 como Grado de Contaminación 3. Esto significa que es aceptable la contaminación conductiva o seca, contaminación no conductiva que puede llegar a ser conductiva debido a condensación.

Es responsabilidad del instalador asegurarse de que cualquier recinto que permita el acceso a los modelos D3-1x-0145-B a D3-1x-1000-B y D3-1x-0255-N a D3-16-1600-N cuando el producto está activado proporciona protección contra contactos y restricción de acceso de nivel IP20.

Los modelos D3-1x-0145-B a D3-1x-1000-B se pueden instalar con protector de dedos opcional, en cuyo caso no es necesario montarlos en un recinto.

3.1 Dimensiones y pesos

NOTA Para más detalles sobre las dimensiones del Digistart D3 y los correspondientes dibujos CAD, por favor visite www.leroy-somer.com.

Tabla 3-1 Dimensiones y pesos

Modelo	Tamaño	A mm (pul.)	B mm (pul.)	C mm (pul.)	D mm (pul.)	E mm (pul.)	F mm (pul.)	G mm (pul.)	H mm (pul.)	I mm (pul.)	Peso kg (lb)
D3-1x-0023-B	G1B	156.4 (6.16)	124.0 (4.88)	294.6 (11.60)	278.0 (10.94)	196.2 (7.72)	n/a	n/a	n/a	n/a	3.2 (7.05)
D3-1x-0043-B						226.7 (8.92)					3.5 (7.72)
D3-1x-0053-B											4.8 (10.58)
D3-1x-0076-B											
D3-1x-0097-B											
D3-1x-0105-B											
D3-1x-0145-B	G2B	282 (11.10)	250 (9.84)	438 (17.24)	380 (14.96)	254 (10.00)	n/a	n/a	n/a	n/a	16 (35.27)
D3-1x-0170-B											
D3-1x-0200-B											
D3-1x-0220-B											
D3-1x-0255-B	G3B	424 (16.54)	376 (14.8)	440 (17.32)	392 (15.43)	303 (11.93)	n/a	n/a	n/a	n/a	26 (57.2)
D3-1x-0350-B											30.2 (66.58)
D3-1x-0425-B											
D3-1x-0500-B	G4B	433 (17.05)	320 (12.60)	640 (25.20)	600 (23.62)	300 (11.79)	n/a	n/a	n/a	n/a	49.5 (109.13)
D3-1x-0700-B											60.0 (132.3)
D3-1x-0820-B											
D3-1x-0920-B											
D3-1x-1000-B											
D3-1x-0255-N	G3N	394 (15.51)	320 (12.60)	460 (18.11)	400 (15.75)	284 (11.18)	n/a	n/a	n/a	n/a	25 (55.12)
D3-1x-0360-N	G4N	430 (16.93)	320 (12.60)	545 (21.45)	522 (20.55)	302 (11.89)	104.5 (4.11)	104.5 (4.11)	5.5 (0.22)	8.5 (0.33)	50.5 (111.33)
D3-1x-0430-N											53.5 (117.95)
D3-1x-0650-N											
D3-1x-0790-N											
D3-1x-0930-N											
D3-16-1200-N	G5N	574 (22.60)	500 (19.69)	750 (29.53)	727 (28.62)	364 (14.33)	132.5 (5.22)	129 (5.08)	5 (0.20)	8.5 (0.33)	140 (308.65)
D3-16-1410-N											
D3-16-1600-N											

Información de Seguridad	Datos Nominales	Instalación Mecánica	Instalación Eléctrica	Teclado y Estado	Puesta en Marcha del Arranque Rápido	Funcionamiento	Programación	Diagnósticos	Ejemplos de aplicación	Datos Técnicos	Mantenimiento	Opciones
--------------------------	-----------------	----------------------	-----------------------	------------------	--------------------------------------	----------------	--------------	--------------	------------------------	----------------	---------------	----------

NOTA

Las dimensiones F, G e H representan el espacio adicional necesario para las barras colectoras de salida y entrada, además de la dimensión (C) total de la carcasa.

Figura 3-1 Dimensiones de la unidad (modelos con bypass)

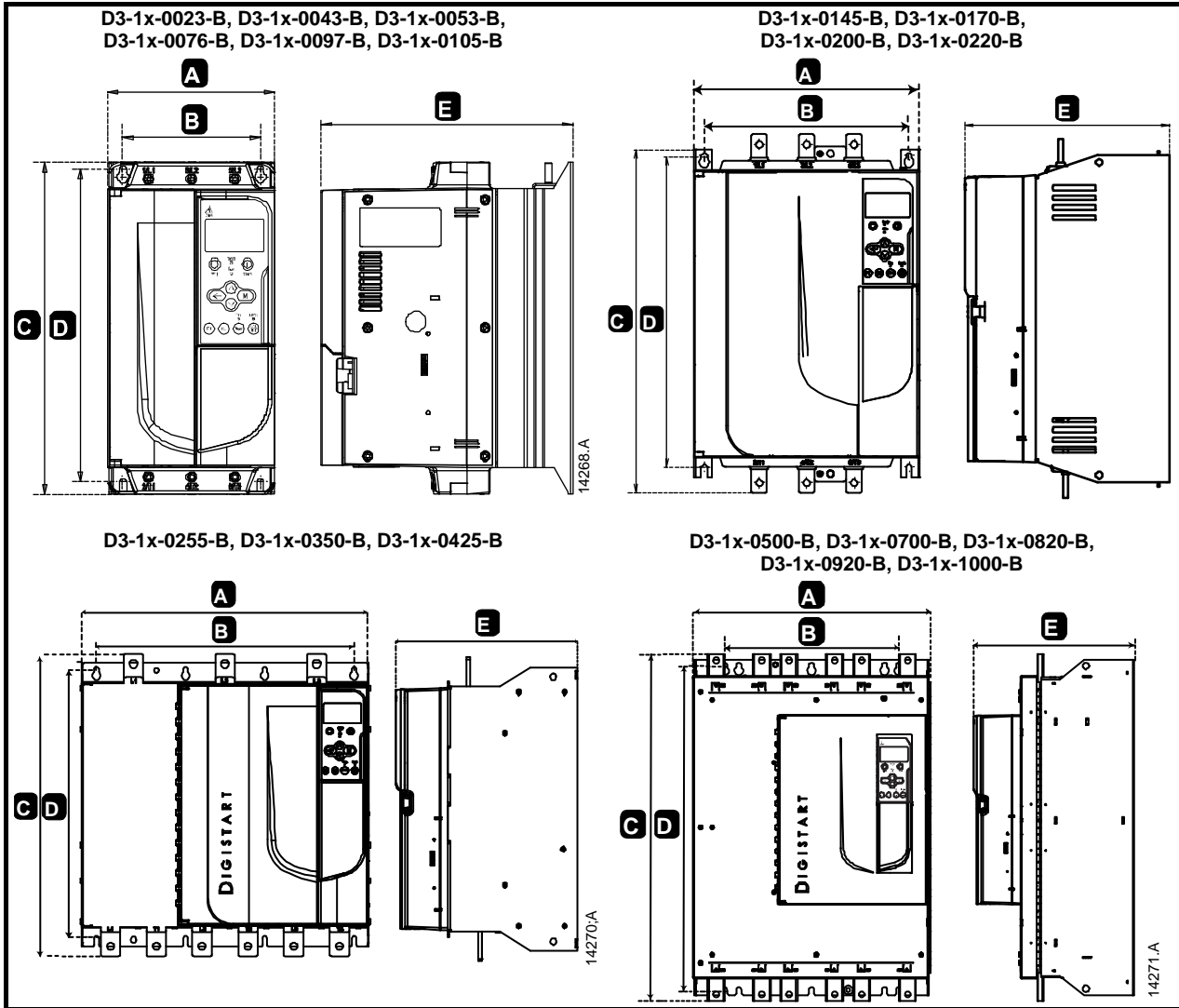

Información de Seguridad	Datos Nominales	Instalación Mecánica	Instalación Eléctrica	Teclado y Estado	Puesta en Marcha del Arranque Rápido	Funcionamiento	Programación	Diagnósticos	Ejemplos de aplicación	Datos Técnicos	Mantenimiento	Opciones
--------------------------	-----------------	-----------------------------	-----------------------	------------------	--------------------------------------	----------------	--------------	--------------	------------------------	----------------	---------------	----------

Figura 3-2 Dimensiones de la unidad (modelos sin bypass)

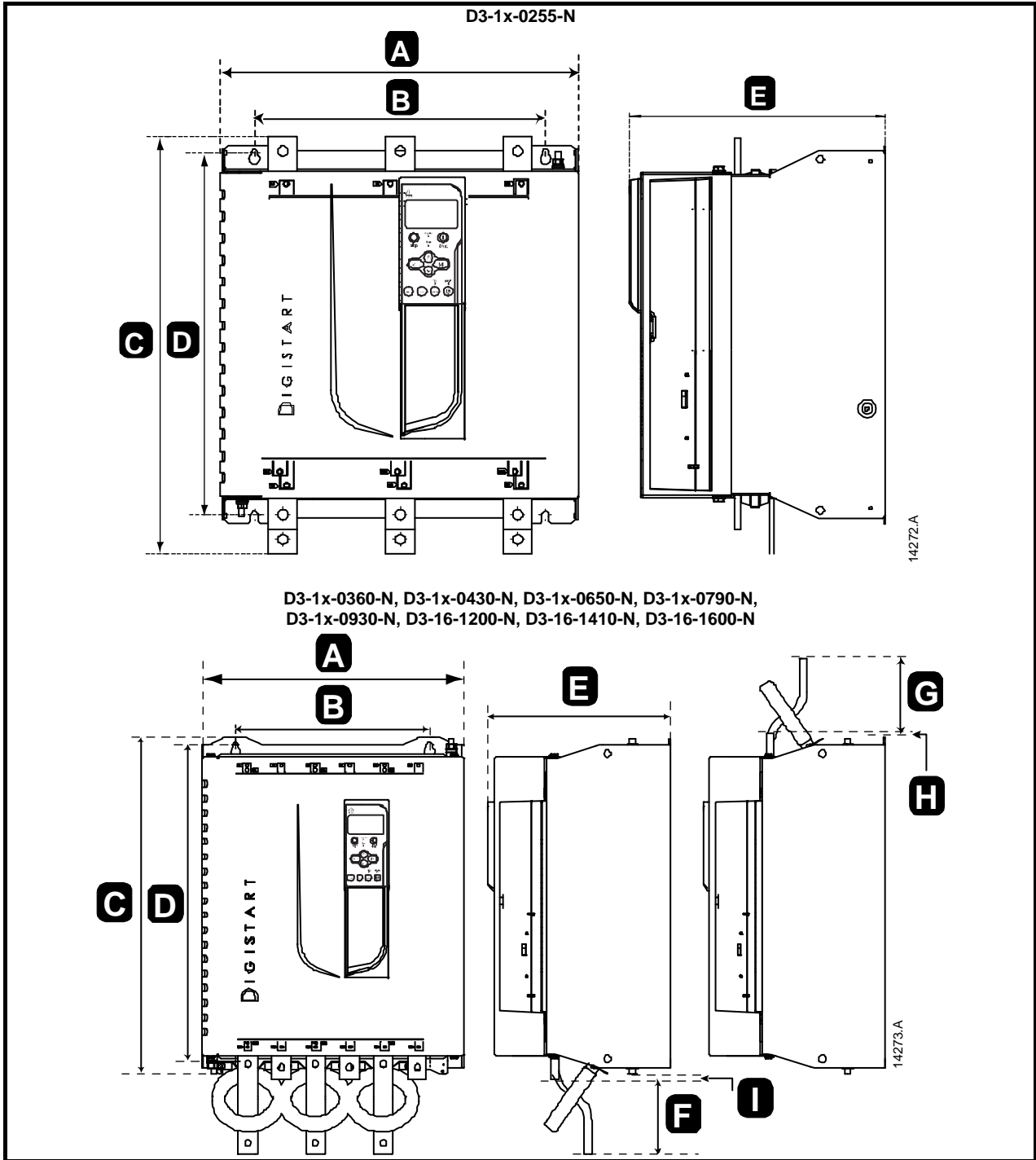

Información de Seguridad	Datos Nominales	Instalación Mecánica	Instalación Eléctrica	Teclado y Estado	Puesta en Marcha del Arranque Rápido	Funcionamiento	Programación	Diagnósticos	Ejemplos de aplicación	Datos Técnicos	Mantenimiento	Opciones
--------------------------	-----------------	-----------------------------	-----------------------	------------------	--------------------------------------	----------------	--------------	--------------	------------------------	----------------	---------------	----------

3.2 Instalación física

Figura 3-3 Tolerancias de montaje

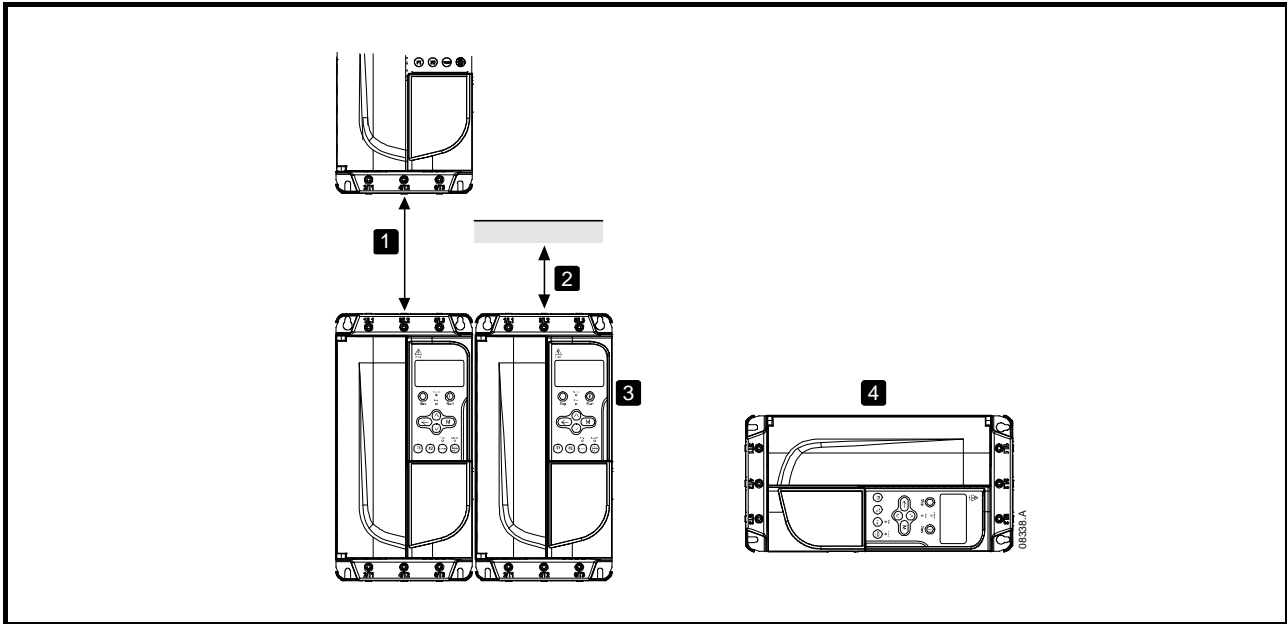

1	D3-1x-0023-B a D3-1x-0220-B: Permite 100 mm (3.94 pulgadas) entre arrancadores suaves. D3-1x-0255-B a D3-1x-1000-B: Permite 200 mm (7.88 pulgadas) entre arrancadores suaves. D3-1x-0255-N: Permite 100 mm (3.94 pulgadas) entre arrancadores suaves. D3-1x-0360-N a D3-16-1600-N: Permite 200 mm (7.88 pulgadas) entre arrancadores suaves.
2	D3-1x-0023-B a D3-1x-0220-B: Permite 50 mm (1.97 pulgadas) entre el arrancador suave y superficies sólidas. D3-1x-0255-B a D3-1x-1000-B: Permite 200 mm (7.88 pulgadas) entre el arrancador suave y superficies sólidas. D3-1x-0255-N: Permite 100 mm (3.94 pulgadas) entre el arrancador suave y superficies sólidas. D3-1x-0360-N a D3-16-1600-N: Permite 200 mm (7.88 pulgadas) entre el arrancador suave y superficies sólidas.
3	Los arrancadores suaves se pueden montar uno al lado del otro sin dejar ninguna distancia entre ellos (esto es, si se montan sin módulos de comunicación).
4	El arrancador suave se puede montar de lado. Reduzca la intensidad nominal del arrancador suave un 15%.

3.3 Procedimiento de ajuste de la barra colectora

En los modelos D3-1x-0360-N a D3-16-1600-N sin bypass se pueden ajustar las barras colectoras para que las entradas y salidas estén arriba o abajo según se requiera.



Es responsabilidad del usuario seguir correctamente estas instrucciones. LEROY-SOMER no se hace responsable de ningún daño al arrancador o equipo asociado por un uso incorrecto.

Figura 3-4 Opciones de configuración de las barras colectoras (D3-1x-0360-N a D3-16-1600-N)

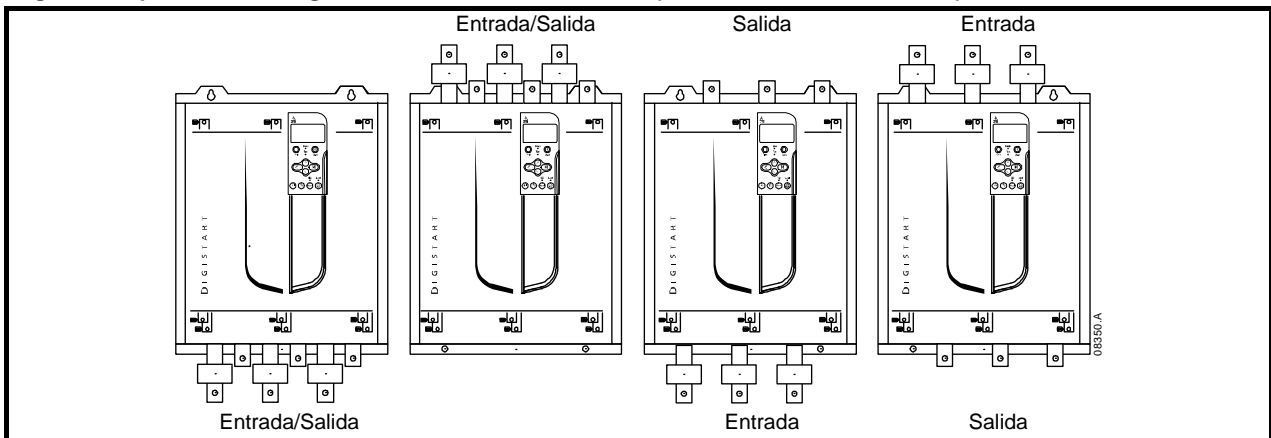

Información de Seguridad	Datos Nominales	Instalación Mecánica	Instalación Eléctrica	Teclado y Estado	Puesta en Marcha del Arranque Rápido	Funcionamiento	Programación	Diagnósticos	Ejemplos de aplicación	Datos Técnicos	Mantenimiento	Opciones
--------------------------	-----------------	----------------------	-----------------------	------------------	--------------------------------------	----------------	--------------	--------------	------------------------	----------------	---------------	----------

NOTA Muchos componentes electrónicos son sensibles a la electricidad estática. Las tensiones demasiado bajas, que no se pueden sentir, ver o escuchar, pueden reducir la vida, afectar al funcionamiento, o destruir completamente los componentes electrónicos sensibles. Durante la actuación de una revisión se debe utilizar un dispositivo ESD adecuado para prevenir los posibles daños que puedan ocurrir.

Todas las unidades están fabricadas con barras colectoras de entrada y salida en la parte inferior de la unidad como estándar. Las barras colectoras de entrada y/o salida se pueden mover a la parte superior de la unidad si fuera necesario.

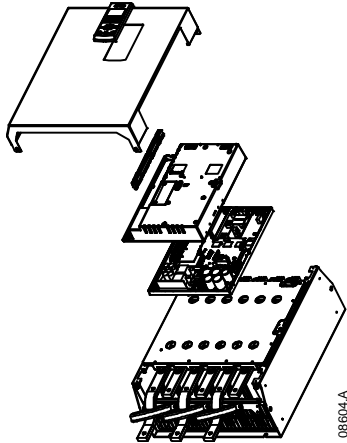

1. Quitar todo el cableado y conexiones del arrancador suave antes de desarmar la unidad.
2. Quitar la cubierta de la unidad (4 tornillos).
3. Quitar la carcasa del teclado, después quitar con cuidado el teclado (2 tornillos).
4. Quitar las bornas enchufables de control.
5. Doblar cuidadosamente la carcasa principal de plástico del arrancador (12 tornillos).
6. Desenchufar la cinta del teclado del CON 1 (ver nota).
7. Etiquetar cada cinta de los SCR con el número del terminal correspondiente en el PCB de la placa base, y posteriormente desenchufar las cintas.
8. Desenchufar los cables del termistor, ventilador y transformador de intensidad de la placa base.
9. Quitar la bandeja de plástico del arrancador (cuatro tornillos).

NOTA Quitar la carcasa principal de plástico lentamente para evitar daños a las cintas de conexión del teclado que van entre la carcasa principal de plástico y el PCB de la placa base.

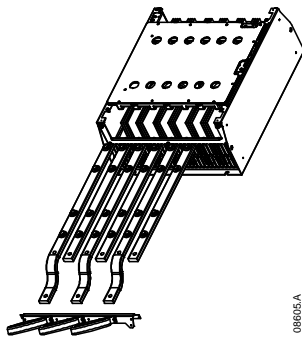

10. Desatornillar y quitar las pletinas de bypass magnéticas (sólo modelos D3-1x-0430-N a D3-16-1600-N).
11. Quitar el soporte de los transformadores de intensidad (tres tornillos).
12. Identificar qué barras colectoras se han movido. Quitar los tornillos que mantienen estas barras colectoras en su sitio y después deslizar las barras colectoras hacia afuera por la parte inferior del arrancador (cuatro tornillos por barra colectora).

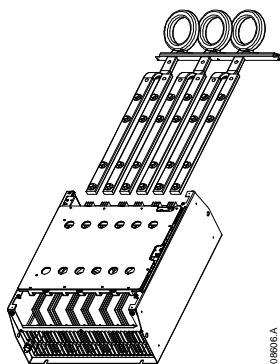

13. Deslizar las barras colectoras a través de la parte superior del arrancador. Para las barras colectoras de entrada, la parte final curvada y corta debe estar en la parte exterior del arrancador. Para las barras colectoras de salida, el agujero sin rosca debe estar en la parte exterior del arrancador.
14. Cambiar las arandelas con la cara plana hacia la barra colectora, después apretar los tornillos manteniendo las barras colectoras en su sitio a 20 Nm.
15. Situar el soporte de los transformadores de intensidad sobre las barras colectoras de entrada y atornillar el soporte al cuerpo del arrancador (ver nota).
16. Organizar todo el cableado en el lado del arrancador y asegurarlos con lazos.

NOTA Si se mueven las barras colectoras de entrada, los transformadores de intensidad (TI) se deben volver a configurar.

1. Etiquetar las L1, L2 y L3 de los TI (L1 es el de más a la izquierda mirando desde el frontal del arrancador). Quitar los lazos de los cables y desatornillar los TI de su soporte.
2. Mover el soporte de los TI a la parte superior del arrancador. Colocar los TI en las fases correctas, y después atornillar los TI al soporte. Para los modelos D3-1x-0360-N a D3-1x-0930-N, los TI se deben situar en un ángulo (el soporte izquierdo de cada TI debe estar en la fila superior de los agujeros y el soporte derecho en la aleta inferior).

Información de Seguridad	Datos Nominales	Instalación Mecánica	Instalación Eléctrica	Teclado y Estado	Puesta en Marcha del Arranque Rápido	Funcionamiento	Programación	Diagnósticos	Ejemplos de aplicación	Datos Técnicos	Mantenimiento	Opciones
--------------------------	-----------------	----------------------	------------------------------	------------------	--------------------------------------	----------------	--------------	--------------	------------------------	----------------	---------------	----------

4. Instalación eléctrica



Aplicar siempre la tensión de control antes de (o con) la tensión de red.



Seguir siempre las especificaciones del par de apriete para cada potencia y conexiones de tierra.

Para las especificaciones y datos técnicos detallados, consultar *Datos Técnicos* en la página 87.

4.1 Disposición de terminales

4.1.1 Configuraciones de entrada y salida de potencia

Modelos con bypass interno (D3-1x-0023-B a D3-1x-1000-B)

Los modelos D3-1x-0023-B a D3-1x-0220-B tienen entradas de potencia en la parte superior de la unidad y salidas en la parte inferior de la unidad.

Los modelos con bypass interno D3-1x-0255-B a D3-1x-0425-B tienen barras colectoras de salida en la parte inferior de la unidad y barras colectoras de entrada tanto en la parte superior como inferior de la unidad. La alimentación de CA se puede montar con la "Parte superior dentro, Parte inferior fuera" o bien "Parte inferior dentro, Parte inferior fuera".

Los modelos con bypass interno D3-1x-0500-B a D3-1x-1000-B tienen colectores de entrada y salida tanto en la parte superior como en la inferior de la unidad. La alimentación de CA se puede montar con la "Parte superior dentro, Parte inferior fuera", "Parte superior dentro, Parte superior fuera", "Parte inferior dentro, Parte inferior fuera" o "Parte inferior dentro, Parte superior fuera".

Figura 4-1 Terminales de entrada y salida de potencia (D3-1x-0023-B a D3-1x-1000-B)

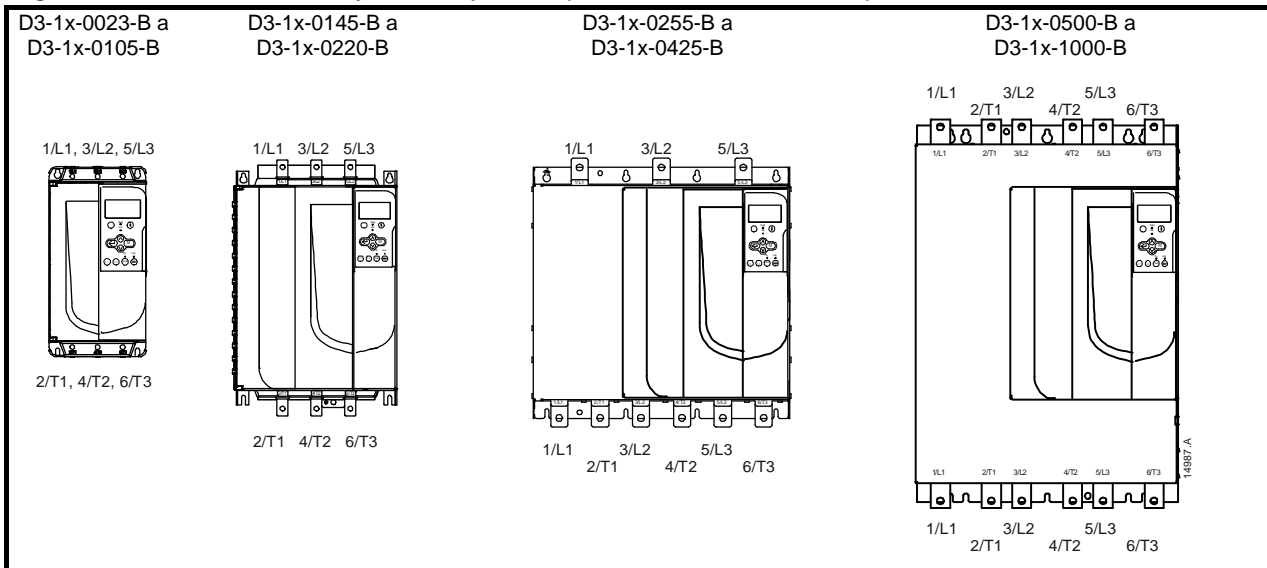

D3-1x-0255-N

D3-1x-0255-N tiene terminales de bypass dedicados en la parte inferior de la unidad. Los terminales del bypass son T1B, T2B, T3B.

Figura 4-2 Terminales de potencia de entrada y salida (D3-1x-0255-N)

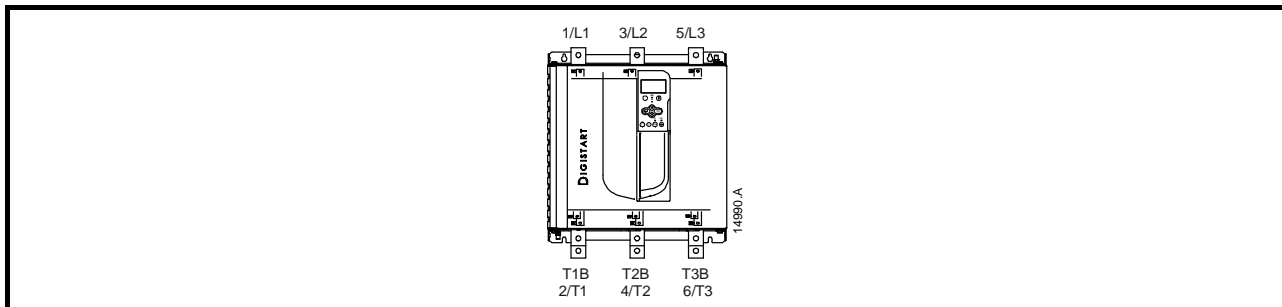

Información de Seguridad	Datos Nominales	Instalación Mecánica	Instalación Eléctrica	Teclado y Estado	Puesta en Marcha del Arranque Rápido	Funcionamiento	Programación	Diagnósticos	Ejemplos de aplicación	Datos Técnicos	Mantenimiento	Opciones
--------------------------	-----------------	----------------------	------------------------------	------------------	--------------------------------------	----------------	--------------	--------------	------------------------	----------------	---------------	----------

D3-1x-0360-N a D3-16-1600-N

D3-1x-0360-N a D3-16-1600-N tienen terminales de bypass dedicados en los colectores de entrada. Los terminales de bypass son L1B, L2B, L3B.

En los modelos D3-1x-0360-N a D3-16-1600-N sin bypass se pueden ajustar las barras colectoras para que las entradas y salidas estén arriba o abajo según se requiera. Consultar Procedimiento de Ajuste de la Barra Colectora para obtener instrucciones paso a paso. Todas las unidades se fabrican con la parte superior dentro/parte inferior fuera.

4.1.2 Terminales de potencia

Utilizar sólo cables trenzados de cobre o conductores sólidos que soporten 75 °C o más.

NOTA Algunas unidades utilizan colectores de aluminio. Antes de conectar los terminales de potencia, se recomienda limpiar las superficies de contacto minuciosamente (mediante una lima o un cepillo de acero inoxidable) y utilizando una resina adecuada para evitar la corrosión.

NOTA Por seguridad personal, los terminales de potencia en los modelos hasta el D3-1x-0105-B se protegen con lengüetas arrancables. Cuando se usan cables grandes puede que sea necesario romper estas lengüetas.

Figura 4-3 Los tamaños de cable, dimensiones de barra colectora y ajustes de par máximo

D3-1x-0023-B a D3-1x-0105-B 4 Nm (2.9 ft-lb)	
<p>14 mm (0.55 pulgadas) 5-60 mm² (10-1/0 AWG)</p>	<p>T20 x 150 7 mm x 150</p>
<p>D3-1x-0145-B 19 Nm (14.0 ft-lb)</p> <p>8.5 mm (M8) 12.5 mm 19 mm 6 mm 08351.B</p>	<p>D3-1x-0170-B a D3-1x-0220-B 38 Nm (28.0 ft-lb)</p> <p>10.5 mm (M10) 12.5 mm 19 mm 6 mm 08352.B</p>
<p>D3-1x-0255-B 38 Nm (28.0 ft-lb)</p> <p>11 mm (M10) 15 mm 28 mm 5 mm 13181.B</p>	<p>D3-1x-0350-B a D3-1x-0425-B 38 Nm (28.0 ft-lb)</p> <p>11 mm (M10) 15 mm 28 mm 6 mm 14543.A</p>
<p>D3-1x-0500-B a D3-1x-1000-B 38 Nm (28.0 ft-lb)</p> <p>11 mm (M10) 12 mm 32 mm 13 mm 09386.B</p>	<p>D3-1x-0255-N 38 Nm (28.0 ft-lb)</p> <p>10.5 mm (M10) 16 mm 32 mm 6 mm 08353.B</p>
<p>D3-1x-0360-N a D3-1x-0930-N 38 Nm (28.0 ft-lb)</p> <p>10.5 mm (M10) 23 mm 32 mm 13 mm 08354.B</p>	<p>D3-16-1200-N a D3-16-1600-N 66 Nm (48.7 ft-lb)</p> <p>12.5 mm (M12) 25 mm 51 mm 16 mm 08355.B</p>

Información de Seguridad	Datos Nominales	Instalación Mecánica	Instalación Eléctrica	Teclado y Estado	Puesta en Marcha del Arranque Rápido	Funcionamiento	Programación	Diagnósticos	Ejemplos de aplicación	Datos Técnicos	Mantenimiento	Opciones
--------------------------	-----------------	----------------------	------------------------------	------------------	--------------------------------------	----------------	--------------	--------------	------------------------	----------------	---------------	----------

4.1.3 Terminales de tierra

Los terminales de tierra se encuentran en la parte trasera del arrancador suave.

- D3-1x-0023-B a D3-1x-0105-B tienen un terminal en el lado de entrada (arriba).
- D3-1x-0145-B a D3-1x-1000-B y D3-1x-0255-N a D3-16-1600-N tienen dos terminales, uno en el lado de entrada (arriba) y otro en el lado de salida (abajo).

El terminal de tierra se puede utilizar para conectar una pantalla de tierra si es necesario.

Apretar los cables según:

Tabla 4-1 Ajustes de par máximo para los terminales de tierra

Modelos	Tamaño del terminal	Par
D3-1x-0023-B a D3-1x-0105-B	M6	3 Nm
D3-1x-0145-B a D3-1x-0255-B	M8	5 Nm
D3-1x-0255-N	M8	5 Nm
D3-1x-0350-B a D3-1x-1000-B	M10	8.5 Nm
D3-1x-0360-N a D3-16-1600-N	M10	8.5 Nm

Figura 4-4 Localizaciones de los terminales de tierra

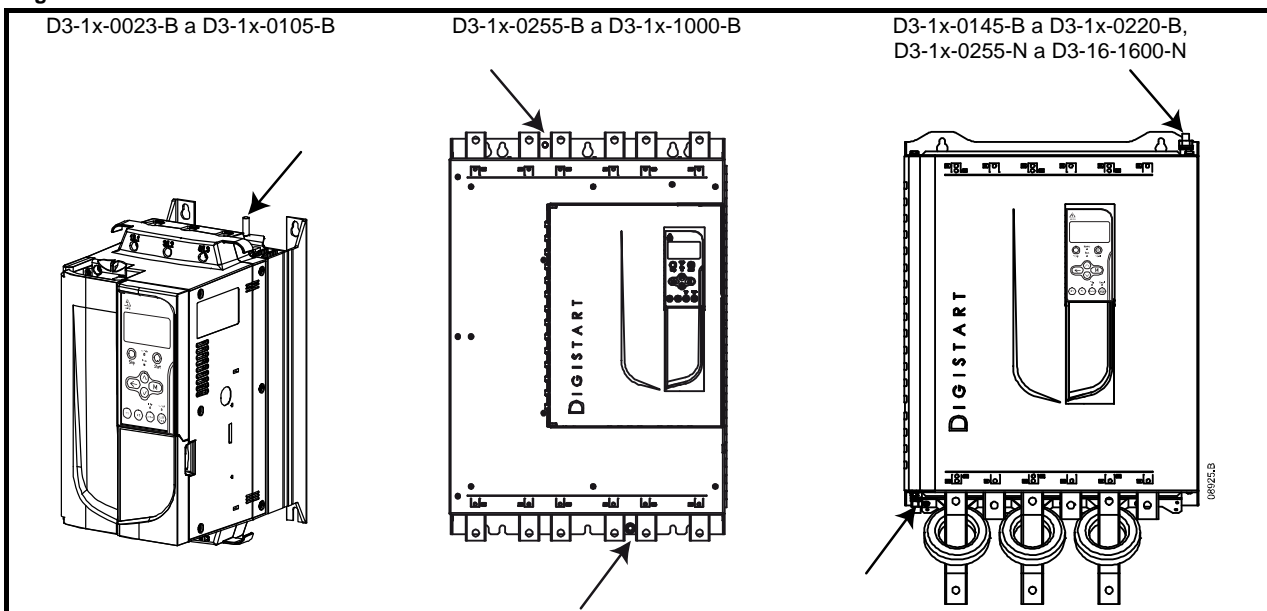

4.1.4 Terminales de control



Conectar siempre la tensión de control a los terminales correctos:

- 110 a 210 Vca: CSL-CSR o
- 220 a 440 Vca: CSH-CSR



El instalador debe asegurar que los circuitos de control externos están aislados del contacto humano al menos por una capa de aislamiento (aislamiento adicional) para el uso de la tensión alterna de alimentación.

Información de Seguridad	Datos Nominales	Instalación Mecánica	Instalación Eléctrica	Teclado y Estado	Puesta en Marcha del Arranque Rápido	Funcionamiento	Programación	Diagnósticos	Ejemplos de aplicación	Datos Técnicos	Mantenimiento	Opciones
--------------------------	-----------------	----------------------	------------------------------	------------------	--------------------------------------	----------------	--------------	--------------	------------------------	----------------	---------------	----------

Los terminales de control utilizan bornas enchufables de 2.5 mm². Desenchufar cada borna, completar el cableado, y luego volver a enchufar la borna.

Figura 4-5 Disposición de terminales de control

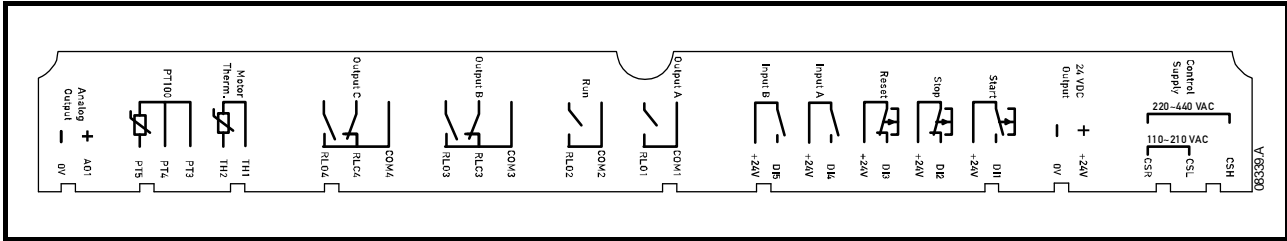

4.1.5 Lógica de control Arranque/Parada

El Digistart D3 tiene tres entradas preparadas para el control remoto. Estas entradas deben ser controladas por contactos específicos para baja tensión y baja corriente (baño de oro o similar).

La máxima longitud de cable está determinada por el tipo de cable utilizado, suponiendo que la resistencia máxima de dicho cable no supere los 100 Ohms. Los cables deben estar trenzados en pares y apantallados. El apantallamiento debe estar puesto a tierra únicamente en un extremo, concretamente el extremo del arrancador suave. Para evitar interferencias electromagnéticas de los cables de potencia del motor, el cable del termistor debe estar separado de los cables de potencia del motor una distancia en paralelo mínima de 300 mm.

Figura 4-6 Opciones del cableado de control

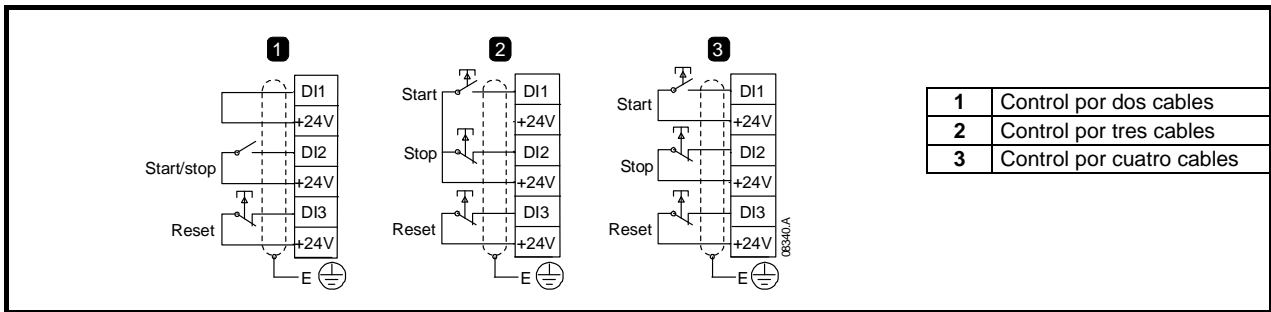

NOTA Para recibir información completa sobre la conexión de control, consultar *Conexiones de control* en la página 22.



No aplicar tensiones incorrectas a los terminales de entrada de control. Son entradas activas de 24 Vcc y se deben controlar con contactos libres de tensión.

Los cables a las entradas de control deben ser separados del cableado de tensión de red y del motor.

NOTA Es posible ajustar la entrada Reiniciar a NA o NC (predeterminada). Consultar Pr **3N** *Lógica Reinicio Remoto*.

4.1.6 Salidas de relé

El Digistart D3 proporciona cuatro salidas de relé, una fija y tres programables.

La salida de Funcionamiento se cierra cuando el arranque suave se completa (cuando la intensidad de arranque cae por debajo del 120% de la intensidad de carga nominal programada del motor) y permanece cerrada hasta el comienzo de una parada (tanto una parada suave como una parada por inercia).

El funcionamiento de las salidas programables está determinado por los ajustes de los Pr **4A** a **4I**.

- Si se asigna a Interruptor Principal, la salida se activa tan pronto como el arrancador suave recibe una orden de arranque y permanece activa mientras el arrancador suave está controlando el motor (hasta que el motor inicia una parada por inercia, o hasta finalizar una parada suave).
- Si se asigna a una función de disparo, la salida se activa cuando se produce un disparo.
- Si se asigna a un aviso, la salida se activa cuando se activa el aviso (Pr **7A** a **7C**).



Algunas bobinas de interruptores electrónicos no son adecuadas para conmutación directa con relés de montaje en PCB. Consultar al fabricante/distribuidor del interruptor para confirmar su idoneidad.

Hay tres salidas adicionales disponibles en la tarjeta de expansión de entrada/salida.

Información de Seguridad	Datos Nominales	Instalación Mecánica	Instalación Eléctrica	Teclado y Estado	Puesta en Marcha del Arranque Rápido	Funcionamiento	Programación	Diagnósticos	Ejemplos de aplicación	Datos Técnicos	Mantenimiento	Opciones
--------------------------	-----------------	----------------------	------------------------------	------------------	--------------------------------------	----------------	--------------	--------------	------------------------	----------------	---------------	----------

4.1.7 Termistores del motor

Los termistores del motor se pueden conectar directamente al Digistart D3. El arrancador suave disparará cuando la resistencia del circuito del termistor sobrepase aproximadamente los 3.6 k Ω o caiga por debajo de 20 Ω .

Figura 4-7 Conexión del termistor del motor

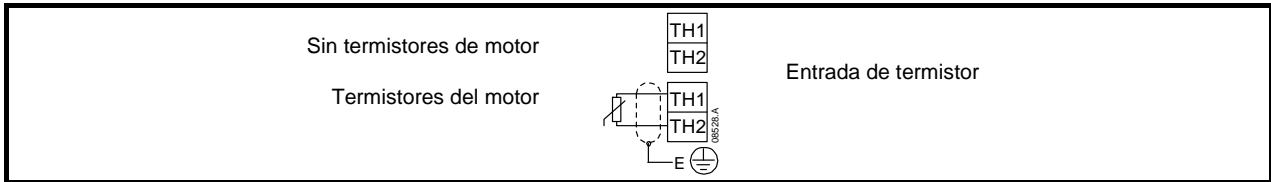

NOTA Si no se conecta al Digistart D3 ningún termistor los terminales de entrada de termistor TH1, TH2 se deben dejar en circuito abierto. Si los TH1, TH2 están en cortocircuito, el Digistart D3 disparará. Para el circuito del termistor se debe utilizar cable apantallado y debe estar aislado eléctricamente de tierra y de cualquier otra alimentación y circuitos de control.

4.1.8 Entradas programables

El ajuste predeterminado de la entrada programable A es 'Desactivar arrancador' (parámetro **3A**). **Si función 'Desactivar Arrancador' no es necesaria, modificar la configuración del parámetro 3A o conectar un puente en DI4, +24V.**

Si la entrada programable A se ajusta a 'Desactivar arrancador', el circuito debe cerrarse para que funcione el arrancador. Un circuito abierto en DI4, +24V deshabilitará el arrancador. El Digistart D3 no responderá a órdenes de arranque. En funcionamiento, el arrancador suave permitirá al motor que realice una parada por inercia, ignorando el modo de parada suave establecido en el parámetro **2H**.

4.2 Conexiones de control

Figura 4-8 esquema eléctrico de Digistart D3

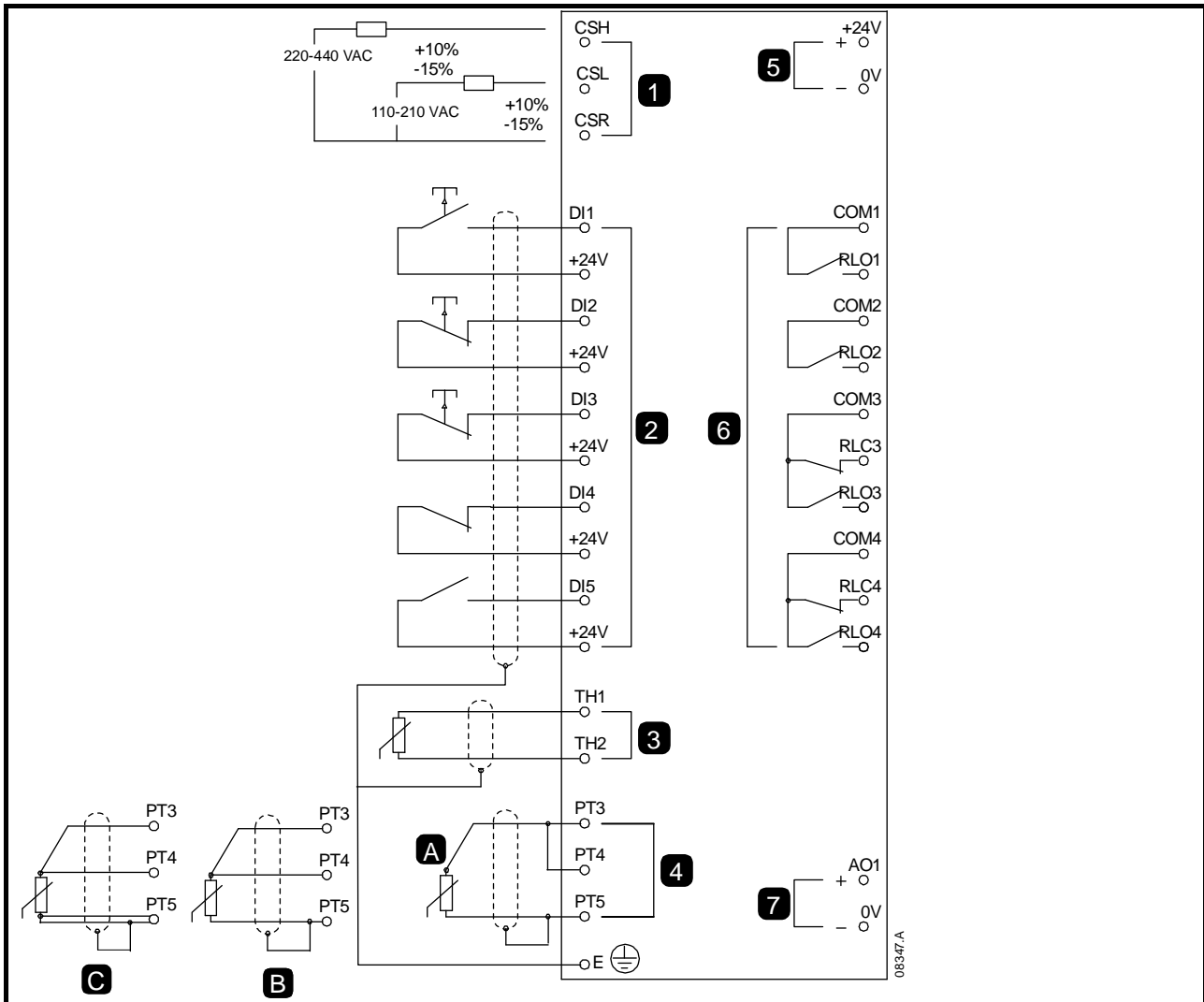

1	Alimentación de control	DI1, +24V	Arranque
2	Entradas de control remoto	DI2, +24V	Parada
3	Entrada de termistor	DI3, +24V	Reinicio
4A	Entrada RTD/PT100 - 2 Hilos	DI4, +24V	Entrada programable A
4B	Entrada RTD/PT100 - 3 Hilos	DI5, +24V	Entrada programable B
4C	Entrada RTD/PT100 - 4 Hilos	COM1, RLO1	Salida de relé A
5	Salida de 24 Vcc	COM2, RLO2	Salida de relé de funcionamiento
6	Salidas de relé	COM3, RLC3, RLO3	Salida de relé B
7	Salida analógica	COM4, RLC4, RLO4	Salida de relé C

El Digistart D3 se puede deshabilitar por medio de las entradas de control. Un circuito abierto en DI4, +24V deshabilitará el arrancador. El Digistart D3 no responderá a órdenes de arranque. En funcionamiento, el arrancador suave permitirá al motor que realice una parada por inercia, ignorando el modo de parada suave establecido en el parámetro 2H.

Para utilizar la función de deshabilitar el arrancador, ajustar el parámetro 3A a 'Desactivar arrancador' (este es el ajuste predeterminado).

Si función 'Desactivar Arrancador' no es necesaria, modificar la configuración del parámetro 3A o conectar un puente en DI4, +24V.

Información de Seguridad	Datos Nominales	Instalación Mecánica	Instalación Eléctrica	Teclado y Estado	Puesta en Marcha del Arranque Rápido	Funcionamiento	Programación	Diagnósticos	Ejemplos de aplicación	Datos Técnicos	Mantenimiento	Opciones
--------------------------	-----------------	----------------------	------------------------------	------------------	--------------------------------------	----------------	--------------	--------------	------------------------	----------------	---------------	----------

Para el control del teclado, el arrancador suave requiere:

- conexiones de alimentación de control (terminales CSH, CSL, CSR dependiendo del control de tensión)
- entrada programable A (DI4, +24V) debe estar cerrada o el parámetro **3A Función de Entrada A** debe modificarse de Desactivar arrancador

4.3 Conexiones de potencia

4.3.1 Conexión del motor

Los arrancadores suaves Digistart D3 se pueden conectar al motor en configuración directa o configuración en triángulo interno (denominadas también conexión a tres cables y conexión a seis cables, respectivamente). Al conectar un triángulo interno, introducir la corriente del motor a plena carga (FLC) para Pr **1A**. El Digistart D3 detectará automáticamente si el motor tiene conexión directa (en línea) o con triángulo interno y calculará el nivel de corriente de triángulo interno correcto.

NOTA Por seguridad personal, los terminales de potencia en los modelos hasta el D3-1x-0105-B se protegen con lengüetas arrancables. Cuando se usan cables grandes puede que sea necesario romper estas lengüetas.

Los modelos que tienen bypass interno no requieren un interruptor de bypass externo.

Modelos con bypass interno:

D3-1x-0023-B, D3-1x-0043-B, D3-1x-0053-B, D3-1x-0076-B, D3-1x-0097-B, D3-1x-0105-B, D3-1x-0145-B, D3-1x-0170-B, D3-1x-0200-B, D3-1x-0220-B, D3-1x-0255-B, D3-1x-0350-B, D3-1x-0425-B, D3-1x-0500-B, D3-1x-0700-B, D3-1x-0820-B, D3-1x-0920-B, D3-1x-1000-B

Modelos sin bypass:

D3-1x-0255-N, D3-1x-0360-N, D3-1x-0430-N, D3-1x-0650-N, D3-1x-0790-N, D3-1x-0930-N, D3-16-1200-N, D3-16-1410-N, D3-16-1600-N

4.3.2 Instalación directa (en línea)

- Instalación directa, con bypass

Figura 4-9 Conexiones de potencia - instalación directa (en línea), con bypass interno

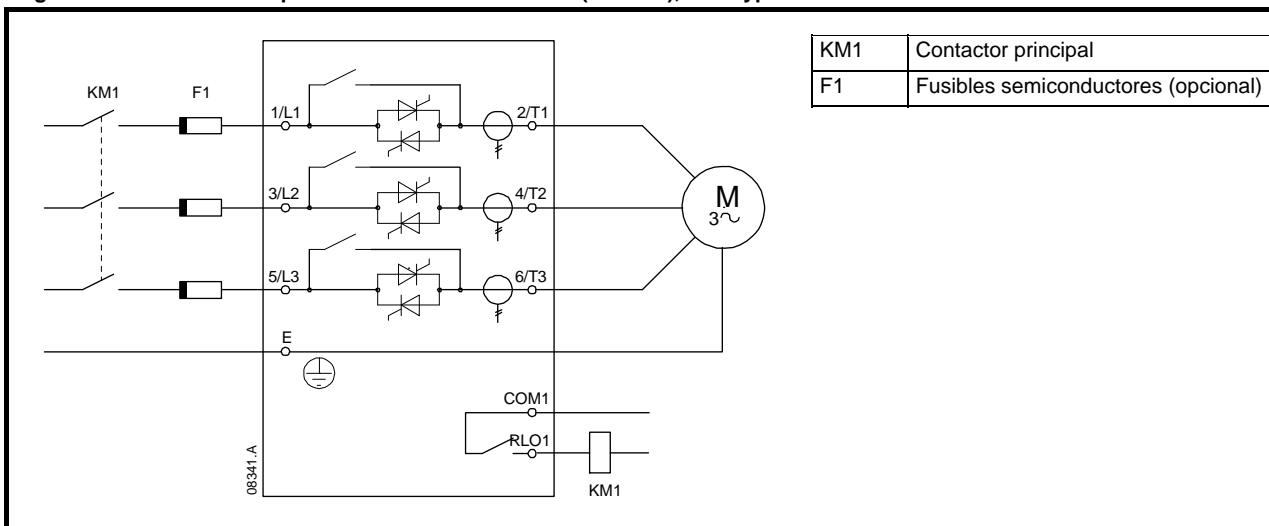

NOTA Interruptor principal es el ajuste predeterminado para el Pr **4A Acción relé A** COM1, RLO1.

Información de Seguridad	Datos Nominales	Instalación Mecánica	Instalación Eléctrica	Teclado y Estado	Puesta en Marcha del Arranque Rápido	Funcionamiento	Programación	Diagnósticos	Ejemplos de aplicación	Datos Técnicos	Mantenimiento	Opciones
--------------------------	-----------------	----------------------	------------------------------	------------------	--------------------------------------	----------------	--------------	--------------	------------------------	----------------	---------------	----------

- Instalación directa, con bypass externo

Los modelos sin bypass tienen terminales dedicados para el bypass, que permiten al Digistart D3 continuar proporcionando protección y funciones de monitorización incluso cuando está activado el bypass a través de un interruptor de bypass externo. El interruptor del bypass se debe conectar a los terminales del bypass y estar controlado por la salida de funcionamiento del arrancador suave (terminales COM2, RLO2).

Figura 4-10 Conexiones de potencia - instalación directa (en línea), con bypass externo (D3-1x-0255-N)



Figura 4-11 Conexiones de potencia - instalación directa (en línea), con bypass externo (D3-1x-0360-N a D3-16-1600-N)



NOTA Los terminales del bypass en D3-1x-0255-N son T1B, T2B, T3B. Los terminales del bypass en D3-1x-0360-N a D3-16-1600-N son L1B, L2B, L3B.

Los fusibles se pueden instalar en la entrada si es necesario.

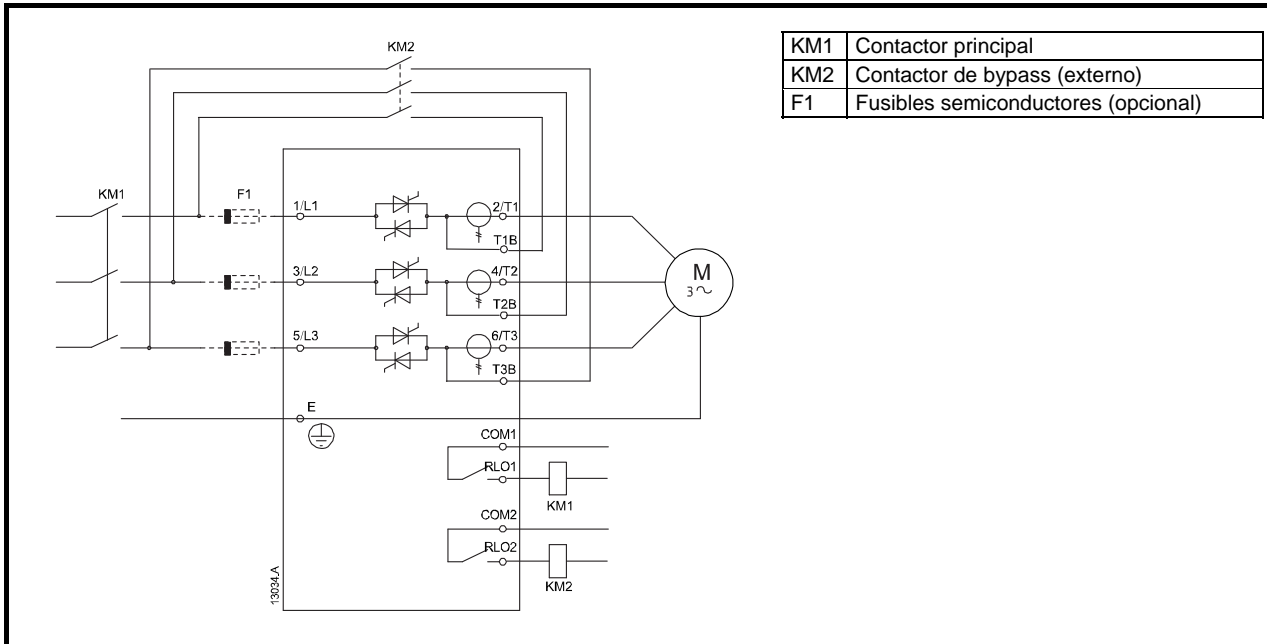
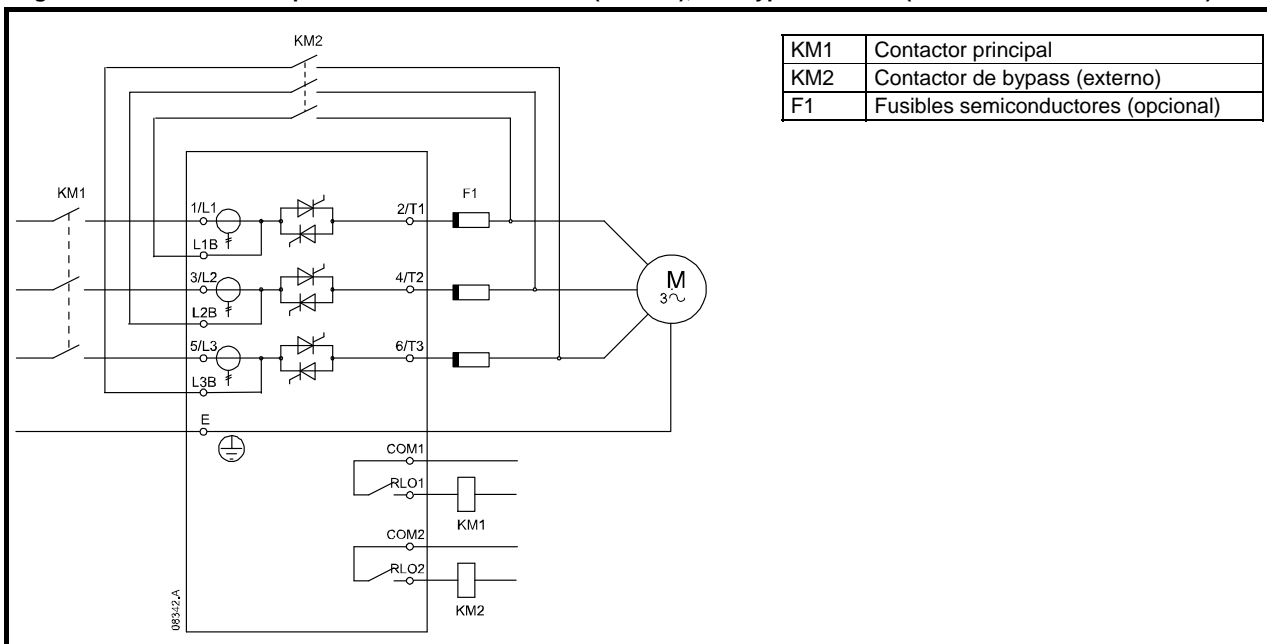
NOTA Interruptor principal es el ajuste predeterminado para el Pr **4A Acción relé A** COM1, RLO1. El relé de salida COM2, RLO2 está destinado a señalar el estado de funcionamiento y es ideal para gestionar un interruptor de bypass externo.

- Instalación directa, sin bypass

Figura 4-12 Conexiones de potencia - instalación directa (en línea), sin bypass

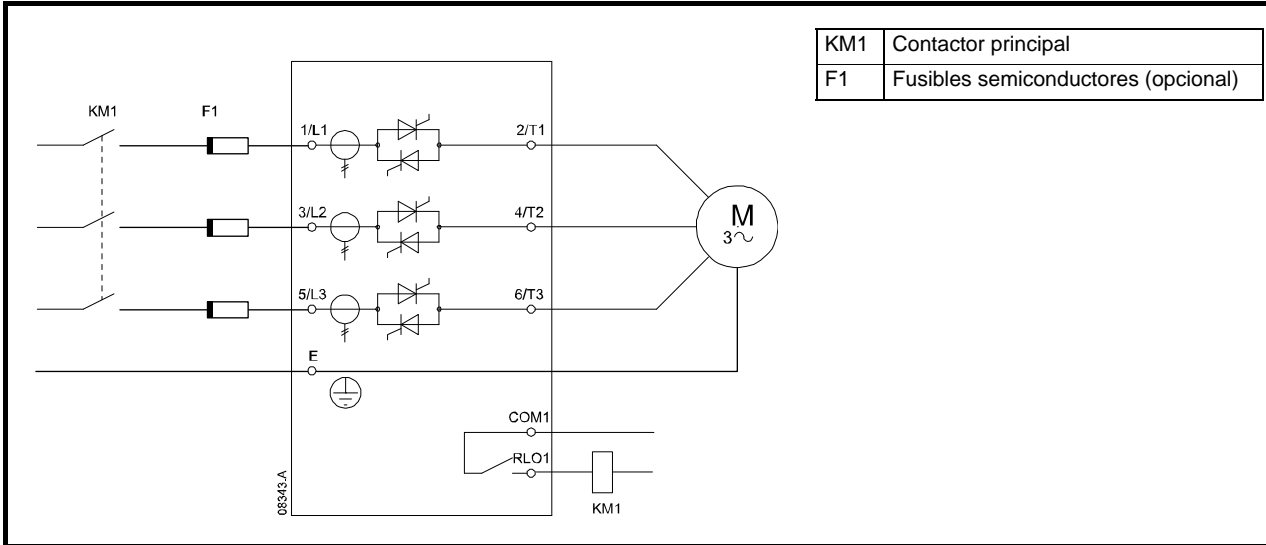

4.3.3 Instalación en triángulo interno



Cuando se conecta el Digistart D3 en configuración en triángulo interno, siempre se debe instalar un interruptor principal o un interruptor automático con bobina de emisión.

NOTA Al conectar un triángulo interno, introducir la corriente del motor a plena carga (FLC) para Pr **1A**. El Digistart D3 detectará automáticamente si el motor tiene conexión directa (en línea) o con triángulo interno y calculará el nivel de corriente de triángulo interno correcto.

- Instalación en triángulo interno, con bypass

Figura 4-13 Conexiones de potencia - instalación en triángulo interno, con bypass interno

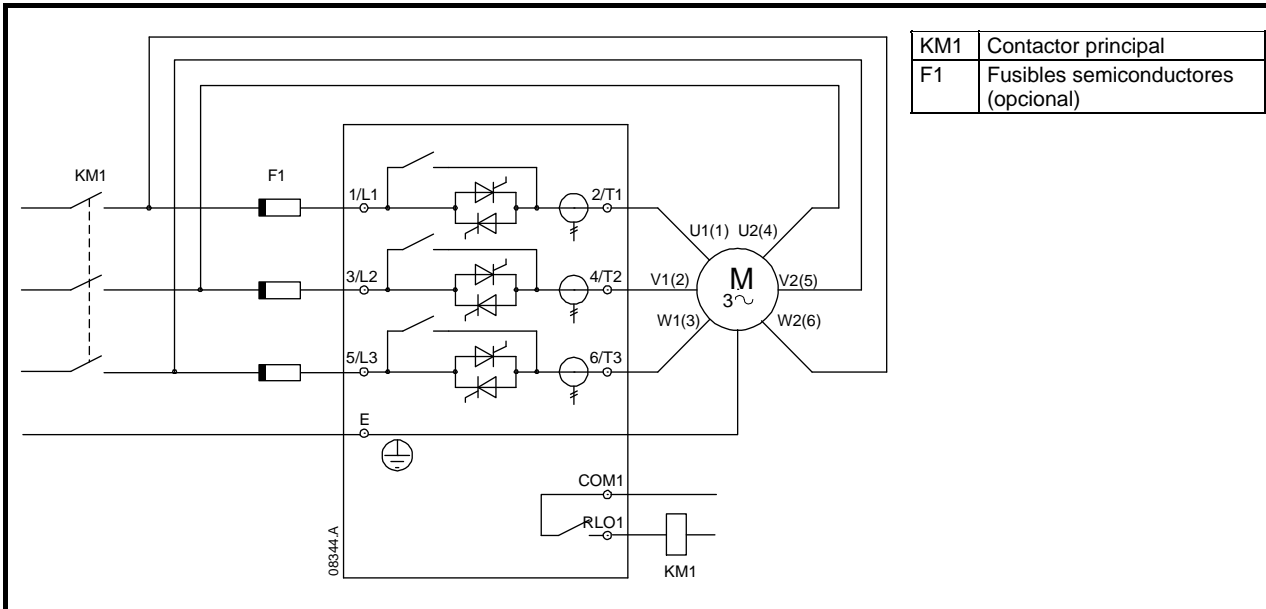

Información de Seguridad	Datos Nominales	Instalación Mecánica	Instalación Eléctrica	Teclado y Estado	Puesta en Marcha del Arranque Rápido	Funcionamiento	Programación	Diagnósticos	Ejemplos de aplicación	Datos Técnicos	Mantenimiento	Opciones
--------------------------	-----------------	----------------------	------------------------------	------------------	--------------------------------------	----------------	--------------	--------------	------------------------	----------------	---------------	----------

- Instalación en triángulo interno, con bypass externo

Los modelos sin bypass tienen terminales dedicados para el bypass, que permiten al Digistart D3 continuar proporcionando protección y funciones de monitorización incluso cuando está activado el bypass a través de un interruptor de bypass externo. El interruptor del bypass se debe conectar a los terminales del bypass y estar controlado por la salida de funcionamiento del arrancador suave (terminales COM2, RLO2).

Figura 4-14 Conexiones de potencia - instalación en triángulo interno, con bypass externo (D3-1x-0255-N)



Figura 4-15 Conexiones de potencia - instalación en triángulo interno, con bypass externo (D3-1x-0360-N a D3-16-1600-N)



NOTA Los terminales del bypass en D3-1x-0255-N son T1B, T2B, T3B. Los terminales del bypass en D3-1x-0360-N a D3-16-1600-N son L1B, L2B, L3B.

Los fusibles se pueden instalar en la entrada si es necesario.

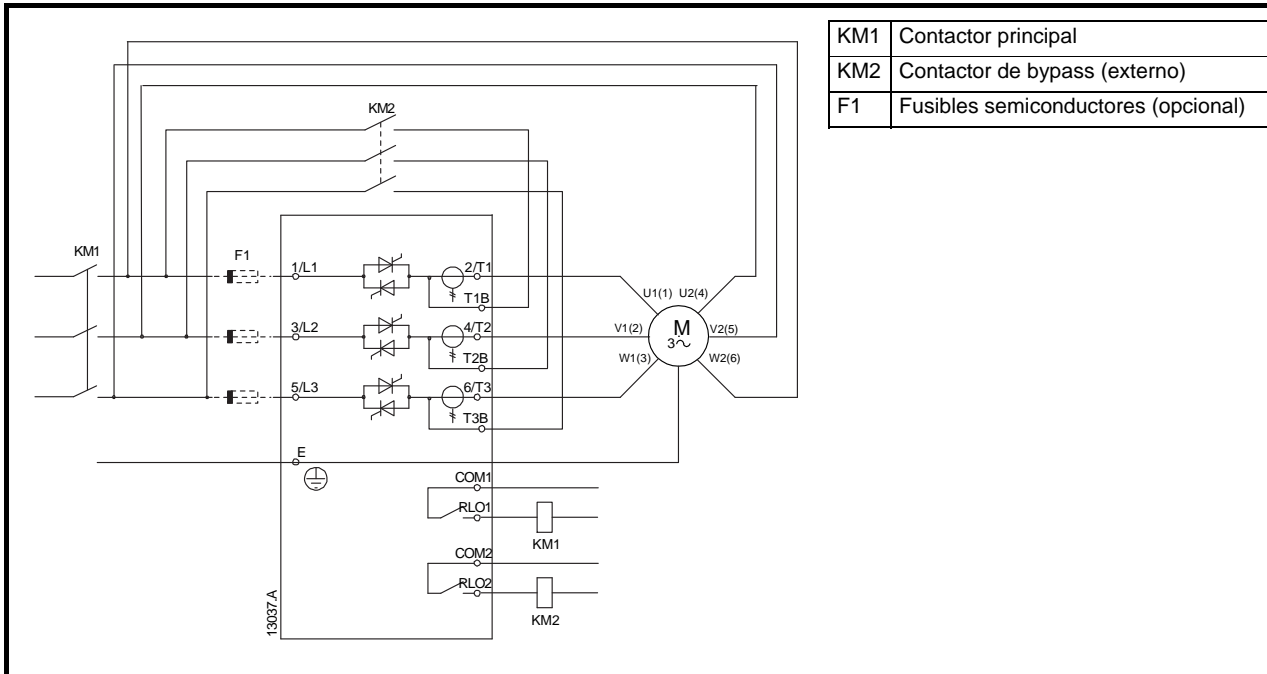
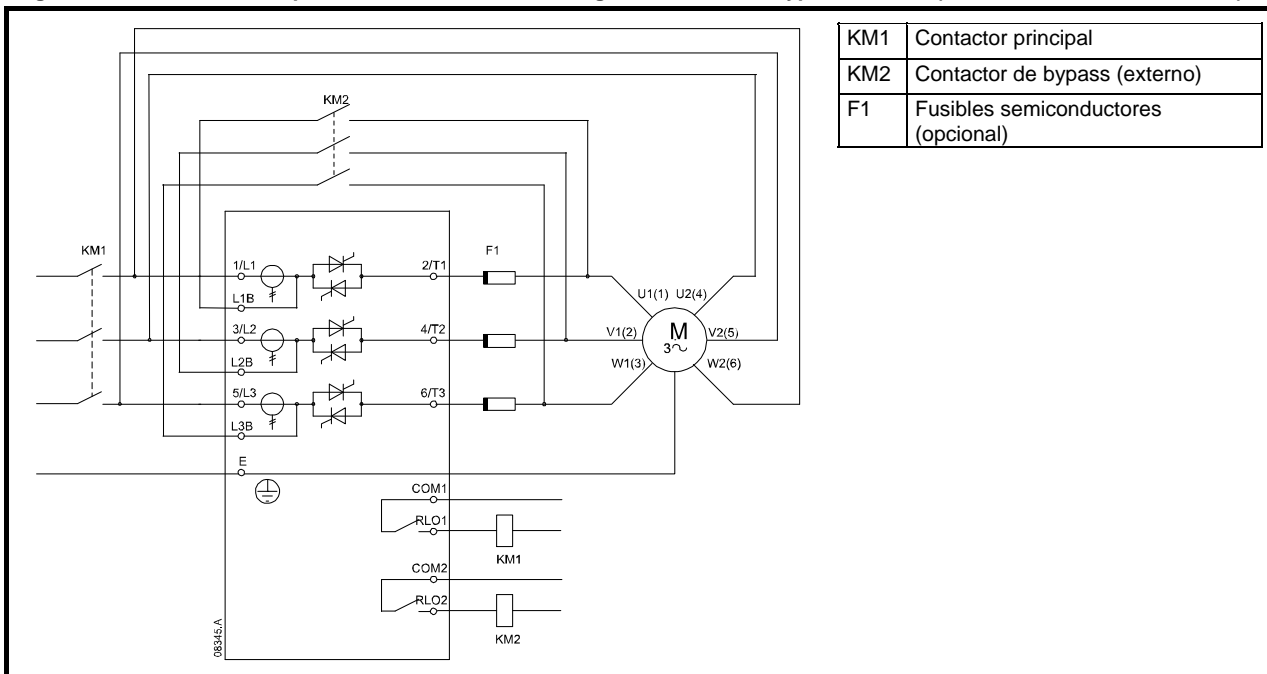
Información de Seguridad	Datos Nominales	Instalación Mecánica	Instalación Eléctrica	Teclado y Estado	Puesta en Marcha del Arranque Rápido	Funcionamiento	Programación	Diagnósticos	Ejemplos de aplicación	Datos Técnicos	Mantenimiento	Opciones
--------------------------	-----------------	----------------------	------------------------------	------------------	--------------------------------------	----------------	--------------	--------------	------------------------	----------------	---------------	----------

- Instalación en triángulo interno, sin bypass

Figura 4-16 Conexiones de potencia - instalación en triángulo interno, sin bypass

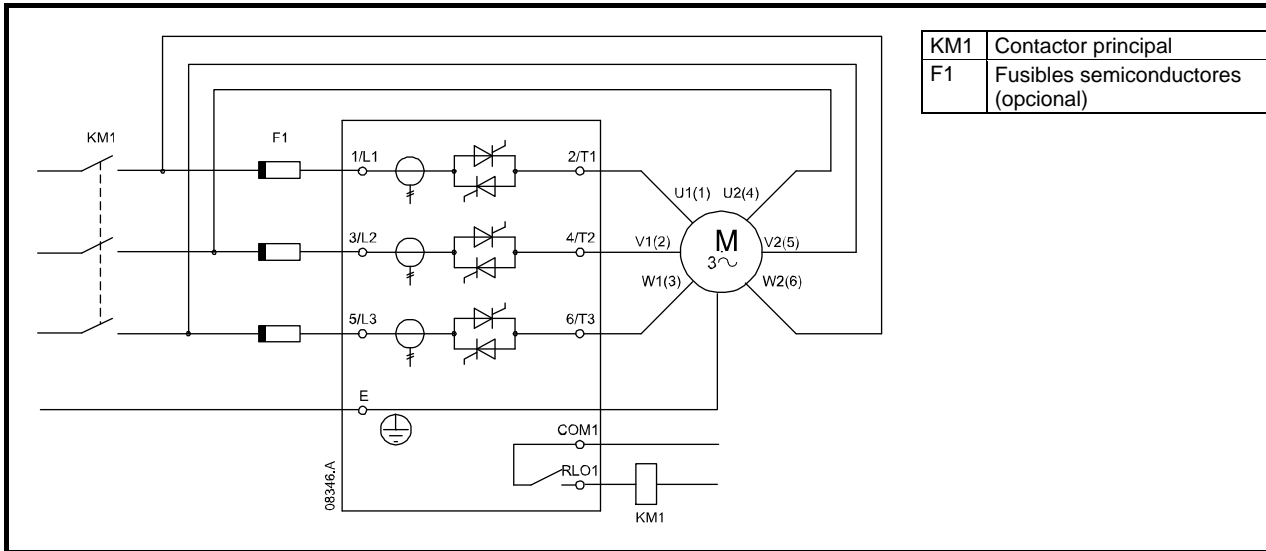

4.4 Información de fusibles

4.4.1 Fusibles de la alimentación de potencia

Se pueden utilizar fusibles de semiconductor para una coordinación Tipo 2 (según el estándar IEC 60947-4-2) para reducir el riesgo de daños a los SCRs debido a intensidades transitorias de sobrecarga.

Se pueden utilizar fusibles HRC (como los fusibles Ferraz AJT) para una coordinación Tipo 1 según el estándar IEC 60947-4-2.

NOTA Los fusibles no se suministran con los arrancadores suaves Digistart D3.



El Control Adaptativo controla el perfil de velocidad del motor dentro del límite de tiempo programado. Esto puede dar como resultado un mayor nivel de intensidad que con los métodos tradicionales de control.

Para aplicaciones que utilicen el Control Adaptativo para una parada suave del motor con tiempos de parada mayores de 30 segundos, se debe seleccionar una protección en derivación del motor según:

- fusibles HRC estándar: mínimo 150% de la intensidad de carga nominal del motor
- fusibles de línea: rango mínimo de 100/150% de la intensidad del motor a carga nominal
- ajuste de larga duración mínimo del interruptor automático de control del motor: 150% de la intensidad del motor a carga nominal
- ajuste de corta duración mínimo del interruptor automático de control del motor: 400% de la intensidad del motor a carga nominal durante 30 segundos

NOTA La selección de fusible se basa en un 400% de la FLC para el arranque durante 20 segundos junto con las condiciones estándar de arranque por hora, ciclo de trabajo, temperatura ambiente de 40°C y hasta 1000 m de altitud. Para unas instalaciones en condiciones diferentes de las anteriores, consultar al distribuidor local.

Estas tablas de fusibles son sólo recomendaciones. Consultar siempre al distribuidor local para confirmar la selección en cada aplicación particular.

Información de Seguridad	Datos Nominales	Instalación Mecánica	Instalación Eléctrica	Teclado y Estado	Puesta en Marcha del Arranque Rápido	Funcionamiento	Programación	Diagnósticos	Ejemplos de aplicación	Datos Técnicos	Mantenimiento	Opciones
--------------------------	-----------------	----------------------	-----------------------	------------------	--------------------------------------	----------------	--------------	--------------	------------------------	----------------	---------------	----------

Tabla 4-2 Fusibles Bussmann - cuerpo cuadrado (170M)

Modelo	SCR I ² T (A ² S)	Tensión de Alimentación (≤ 440 Vca)	Tensión de Alimentación (≤ 575 Vca)	Tensión de Alimentación (≤ 690 Vca)
D3-1x-0023-B	1150	170M1314	170M1314	170M1314
D3-1x-0043-B	8000	170M1316	170M1316	170M1316
D3-1x-0053-B	15000	170M1318	170M1318	170M1318
D3-1x-0076-B	15000	170M1319	170M1319	170M1318
D3-1x-0097-B	51200	170M1321	170M1321	170M1319
D3-1x-0105-B	125000	170M1321	170M1321	170M1321
D3-1x-0145-B	125000	170M1321	170M1321	170M1321
D3-1x-0170-B	320000	170M2621	170M2621	170M2621
D3-1x-0200-B	320000	170M2621	170M2621	170M2621
D3-1x-0220-B	320000	170M2621	170M2621	170M2621
D3-1x-0255-B	320000	170M2621	170M2621	170M2621
D3-1x-0350-B	202000	170M5011	170M5011	—
D3-1x-0425-B	320000	170M6011	—	—
D3-1x-0500-B	320000	170M6008*	—	—
D3-1x-0700-B	781000	170M5015	170M5015	—
D3-1x-0820-B	1200000	170M5017	170M6015	—
D3-1x-0920-B	2530000	170M6017	170M6017	—
D3-1x-1000-B	2530000	170M6018	170M6013*	—
D3-1x-0255-N	320000	170M2621	170M2621	170M2621
D3-1x-0360-N	320000	170M6010	170M6010	170M6010
D3-1x-0430-N	320000	170M6011	170M6011	—
D3-1x-0650-N	1200000	170M6015	170M6015	170M6014
D3-1x-0790-N	2530000	170M6017	170M6017	170M6016
D3-1x-0930-N	4500000	170M6019	170M6019	170M6019
D3-16-1200-N	4500000	170M6021	—	—
D3-16-1410-N	6480000	—	—	—
D3-16-1600-N	12500000	170M6019*	—	—

Tabla 4-3 Fusibles Bussmann - estilo Británico (BS88)

Modelo	SCR I ² T (A ² S)	Tensión de Alimentación (≤ 440 Vca)	Tensión de Alimentación (≤ 575 Vca)	Tensión de Alimentación (≤ 690 Vca)
D3-1x-0023-B	1150	63FE	63FE	63FE
D3-1x-0043-B	8000	120FEE	120FEE	120FEE
D3-1x-0053-B	15000	200FEE	200FEE	200FEE
D3-1x-0076-B	15000	200FEE	200FEE	200FEE
D3-1x-0097-B	51200	200FEE	200FEE	200FEE
D3-1x-0105-B	125000	280FM	280FM	280FM
D3-1x-0145-B	125000	280FM	280FM	280FM
D3-1x-0170-B	320000	450FMM	450FMM	450FMM
D3-1x-0200-B	320000	450FMM	450FMM	450FMM
D3-1x-0220-B	320000	450FMM	450FMM	450FMM
D3-1x-0255-B	320000	450FMM	450FMM	450FMM
D3-1x-0350-B	202000	315FM*	—	—
D3-1x-0425-B	320000	400FMM*	—	—
D3-1x-0500-B	320000	450FMM*	—	—
D3-1x-0700-B	781000	630FMM*	—	—
D3-1x-0820-B	1200000	—	—	—
D3-1x-0920-B	2530000	—	—	—
D3-1x-1000-B	2530000	—	—	—
D3-1x-0255-N	320000	450FMM	450FMM	450FMM
D3-1x-0360-N	320000	—	—	—
D3-1x-0430-N	320000	—	—	—
D3-1x-0650-N	1200000	630FMM*	630FMM*	—
D3-1x-0790-N	2530000	—	—	—
D3-1x-0930-N	4500000	—	—	—
D3-16-1200-N	4500000	—	—	—
D3-16-1410-N	6480000	—	—	—
D3-16-1600-N	12500000	—	—	—

* Se requiere conectar dos fusibles en paralelo por fase.

Información de Seguridad	Datos Nominales	Instalación Mecánica	Instalación Eléctrica	Teclado y Estado	Puesta en Marcha del Arranque Rápido	Funcionamiento	Programación	Diagnósticos	Ejemplos de aplicación	Datos Técnicos	Mantenimiento	Opciones
--------------------------	-----------------	----------------------	-----------------------	------------------	--------------------------------------	----------------	--------------	--------------	------------------------	----------------	---------------	----------

Tabla 4-4 Fusibles Ferraz - HSJ

Modelo	SCR I ² T (A ² S)	Tensión de Alimentación (≤ 440 Vca)	Tensión de Alimentación (≤ 575 Vca)	Tensión de Alimentación (≤ 690 Vca)			
D3-1x-0023-B	1150	HSJ40**	HSJ40**	No apropiado			
D3-1x-0043-B	8000	HSJ80**	HSJ80**				
D3-1x-0053-B	15000	HSJ110**	HSJ110**				
D3-1x-0076-B	15000	HSJ125**	HSJ125**				
D3-1x-0097-B	51200	HSJ175	HSJ175**				
D3-1x-0105-B	125000	HSJ225	HSJ225				
D3-1x-0145-B	125000	HSJ250	HSJ250**				
D3-1x-0170-B	320000	HSJ300	HSJ300				
D3-1x-0200-B	320000	HSJ350	HSJ350				
D3-1x-0220-B	320000	HSJ400**	HSJ400**				
D3-1x-0255-B	320000	HSJ450*	HSJ450**				
D3-1x-0350-B	202000	HSJ500**	No apropiado				
D3-1x-0425-B	320000	No apropiado			No apropiado		
D3-1x-0500-B	320000						
D3-1x-0700-B	781000						
D3-1x-0820-B	1200000						
D3-1x-0920-B	2530000						
D3-1x-1000-B	2530000						
D3-1x-0255-N	320000					HSJ450**	HSJ450**
D3-1x-0360-N	320000					No apropiado	No apropiado
D3-1x-0430-N	320000						
D3-1x-0650-N	1200000						
D3-1x-0790-N	2530000						
D3-1x-0930-N	4500000						
D3-16-1200-N	4500000						
D3-16-1410-N	6480000						
D3-16-1600-N	12500000						

* Se requiere conectar dos fusibles en paralelo por fase.

** Se requiere conectar dos fusibles en serie por fase.

Tabla 4-5 Fusibles Ferraz - (estilo Norteamericano) (PSC 690)

Modelo	SCR I ² T (A ² S)	Tensión de Alimentación (≤ 440 Vca)	Tensión de Alimentación (≤ 575 Vca)	Tensión de Alimentación (≤ 690 Vca)
D3-1x-0023-B	1150	A070URD30XXX0063	A070URD30XXX0063	—
D3-1x-0043-B	8000	A070URD30XXX0125	A070URD30XXX0125	A070URD30XXX0125
D3-1x-0053-B	15000	A070URD30XXX0125	A070URD30XXX0125	A070URD30XXX0125
D3-1x-0076-B	15000	A070URD30XXX0160	A070URD30XXX0160	A070URD30XXX0160
D3-1x-0097-B	51200	A070URD30XXX0200	A070URD30XXX0200	A070URD30XXX0200
D3-1x-0105-B	125000	A070URD30XXX0315	A070URD30XXX0315	A070URD30XXX0315
D3-1x-0145-B	125000	A070URD30XXX0315	A070URD30XXX0315	A070URD30XXX0315
D3-1x-0170-B	320000	A070URD30XXX0315	A070URD30XXX0315	A070URD30XXX0315
D3-1x-0200-B	320000	A070URD30XXX0450	A070URD30XXX0450	A070URD30XXX0450
D3-1x-0220-B	320000	A070URD30XXX0450	A070URD30XXX0450	A070URD30XXX0450
D3-1x-0255-B	320000	A070URD30XXX0450	A070URD30XXX0450	A070URD30XXX0450
D3-1x-0350-B	202000	A070URD31XXX0550	—	—
D3-1x-0425-B	320000	A070URD32XXX0630	—	—
D3-1x-0500-B	320000	A070URD32XXX0700	—	—
D3-1x-0700-B	781000	A070URD33XXX0900	—	—
D3-1x-1000-B	2530000	A070URD33XXX1400	—	—
D3-1x-0255-N	320000	A070URD30XXX0450	A070URD30XXX0450	A070URD30XXX0450
D3-1x-0360-N	320000	A070URD33XXX0630	A070URD33XXX0630	A070URD33XXX0630
D3-1x-0430-N	320000	A070URD33XXX0700	A070URD33XXX0700	—
D3-1x-0650-N	1200000	A070URD33XXX1000	A070URD33XXX1000	A070URD33XXX1000
D3-1x-0790-N	2530000	A070URD33XXX1400	A070URD33XXX1400	A070URD33XXX1250
D3-1x-0930-N	4500000	A070URD33XXX1400	A070URD33XXX1400	A070URD33XXX1400
D3-16-1200-N	4500000	A055URD33XXX2250	—	—
D3-16-1410-N	6480000	A055URD33XXX2250	—	—
D3-16-1600-N	12500000	—	—	—

Información de Seguridad	Datos Nominales	Instalación Mecánica	Instalación Eléctrica	Teclado y Estado	Puesta en Marcha del Arranque Rápido	Funcionamiento	Programación	Diagnósticos	Ejemplos de aplicación	Datos Técnicos	Mantenimiento	Opciones
--------------------------	-----------------	----------------------	-----------------------	------------------	--------------------------------------	----------------	--------------	--------------	------------------------	----------------	---------------	----------

Tabla 4-6 Fusibles Ferraz - estilo Europeo (PSC 690)

Modelo	SCR I ² T (A ² S)	Tensión de Alimentación (≤ 440 Vca)	Tensión de Alimentación (≤ 575 Vca)	Tensión de Alimentación (≤ 690 Vca)
D3-1x-0023-B	1150	6.9URD30XXXX0050	6.9URD30XXXX0050	6.9URD30XXXX0050
D3-1x-0043-B	8000	6.9URD30XXXX0125	6.9URD30XXXX0125	6.9URD30XXXX0125
D3-1x-0053-B	15000	6.9URD30XXXX0125	6.9URD30XXXX0125	6.9URD30XXXX0125
D3-1x-0076-B	15000	6.9URD30XXXX0160	6.9URD30XXXX0160	6.9URD30XXXX0160
D3-1x-0097-B	51200	6.9URD30XXXX0200	6.9URD30XXXX0200	6.9URD30XXXX0200
D3-1x-0105-B	125000	6.9URD30XXXX0315	6.9URD30XXXX0315	6.9URD30XXXX0315
D3-1x-0145-B	125000	6.9URD30XXXX0315	6.9URD30XXXX0315	6.9URD30XXXX0315
D3-1x-0170-B	320000	6.9URD30XXXX0315	6.9URD30XXXX0315	6.9URD30XXXX0315
D3-1x-0200-B	320000	6.9URD31XXXX0450	6.9URD31XXXX0450	6.9URD31XXXX0450
D3-1x-0220-B	320000	6.9URD31XXXX0450	6.9URD31XXXX0450	6.9URD31XXXX0450
D3-1x-0255-B	320000	6.9URD31XXXX0450	6.9URD31XXXX0450	6.9URD31XXXX0450
D3-1x-0350-B	202000	6.9URD31XXXX0550	—	—
D3-1x-0425-B	320000	6.9URD32XXXX0630	—	—
D3-1x-0500-B	320000	6.9URD32XXXX0700	—	—
D3-1x-0700-B	781000	6.9URD33XXXX0900	—	—
D3-1x-0820-B	1200000	6.9URD33XXXX1100	—	—
D3-1x-0920-B	2530000	6.9URD33XXXX1250	—	—
D3-1x-1000-B	2530000	6.9URD33XXXX1400	—	—
D3-1x-0255-N	320000	6.9URD31XXXX0450	6.9URD31XXXX0450	6.9URD31XXXX0450
D3-1x-0360-N	320000	6.9URD33XXXX0630	6.9URD33XXXX0630	6.9URD33XXXX0630
D3-1x-0430-N	320000	6.9URD33XXXX0700	6.9URD33XXXX0700	6.9URD33XXXX0700
D3-1x-0650-N	1200000	6.9URD33XXXX1000	6.9URD33XXXX1000	6.9URD33XXXX1000
D3-1x-0790-N	2530000	6.6URD33XXXX1400	6.6URD33XXXX1400	—
D3-1x-0930-N	4500000	6.6URD33XXXX1400	6.6URD33XXXX1400	—
D3-16-1200-N	4500000	6URD233PLAF2200	6URD233PLAF2200	—
D3-16-1410-N	6480000	6URD233PLAF2200	6URD233PLAF2200	—
D3-16-1600-N	12500000	6URD233PLAF2800	6URD233PLAF2800	—

XXX = Tipo de Cuchilla. Consultar el catálogo de Ferraz para más detalles.

Tabla 4-7 Fusibles Ferraz - AJT

Modelo	SCR I ² T (A ² S)	Tensión de Alimentación (≤ 440 Vca)	Tensión de Alimentación (≤ 575 Vca)	Tensión de Alimentación (≤ 690 Vca)
D3-1x-0023-B	1150	AJT25	AJT25	No apropiado
D3-1x-0043-B	8000	AJT50	AJT50	
D3-1x-0053-B	15000	AJT60	AJT60	
D3-1x-0076-B	15000	AJT80	AJT80	
D3-1x-0097-B	512000	AJT100	AJT100	
D3-1x-0105-B	125000	AJT125	AJT125	
D3-1x-0145-B	125000	AJT150	AJT150	
D3-1x-0170-B	320000	AJT175	AJT175	
D3-1x-0200-B	320000	AJT200	AJT200	
D3-1x-0220-B	320000	AJT250	AJT250	
D3-1x-0255-B	320000	AJT300	AJT300	
D3-1x-0350-B	202000	AJT400	AJT400	
D3-1x-0425-B	238000	AJT450	AJT450	
D3-1x-0500-B	320000	AJT500	AJT500	
D3-1x-0700-B	781000	A4BQ800	A4BQ800	
D3-1x-0820-B	1200000	A4BQ1200	A4BQ1200	
D3-1x-0920-B	2530000	A4BQ1200	A4BQ1200	
D3-1x-1000-B	2530000	A4BQ1200	A4BQ1200	
D3-1x-0255-N	320000	AJT300	AJT300	
D3-1x-0360-N	320000	AJT400	AJT400	
D3-1x-0430-N	320000	AJT450	AJT450	
D3-1x-0650-N	1200000	A4BQ800	A4BQ800	
D3-1x-0790-N	2530000	A4BQ1200	A4BQ1200	
D3-1x-0930-N	4500000	A4BQ1200 / A4BT1100	A4BQ1200 / A4BT1100	
D3-16-1200-N	4500000	A4BQ1600	A4BQ1600	
D3-16-1410-N	6480000	A4BQ2000	A4BQ2000	
D3-16-1600-N	12500000	A4BQ2500 / A4BT1800	A4BQ2500 / A4BT1800	

Información de Seguridad	Datos Nominales	Instalación Mecánica	Instalación Eléctrica	Teclado y Estado	Puesta en Marcha del Arranque Rápido	Funcionamiento	Programación	Diagnósticos	Ejemplos de aplicación	Datos Técnicos	Mantenimiento	Opciones
--------------------------	-----------------	----------------------	------------------------------	------------------	--------------------------------------	----------------	--------------	--------------	------------------------	----------------	---------------	----------

4.4.2 Fusibles de alimentación de control

La siguiente tabla detalla los fusibles recomendados para la alimentación de control. Se recomienda no utilizar fusibles de acción retardada que permitan un segundo impulso de 10A, 0.01.

Tabla 4-8 Fusibles de alimentación de control

Tipo de fusible		Número de Pieza
Ferraz Shawmut	Clase J 1A	AJT1 (Norteamérica)
	IEC aM 1A	16511-G (10x38)
		17511-G (14x51) 15511-G (8x31)
Bussman	Clase J 1A	LPJ-1SP (Norteamérica)
	IEC aM 1A	C08M1 (8x32)
		C10M1 (10x38)
		C14M1 (14x51)

4.5 Interruptor del bypass

Algunos arrancadores suaves Digistart D3 tienen bypass interno y no necesitan un interruptor de bypass externo.

Los arrancadores suaves sin bypass se deben instalar con un interruptor de bypass externo. Seleccionar un interruptor con una calificación AC1 mayor o igual a la intensidad a para carga nominal del motor conectado.

Modelos con bypass interno:

D3-1x-0023-B, D3-1x-0043-B, D3-1x-0053-B, D3-1x-0076-B, D3-1x-0097-B, D3-1x-0105-B, D3-1x-0145-B, D3-1x-0170-B, D3-1x-0200-B, D3-1x-0220-B, D3-1x-0255-B, D3-1x-0350-B, D3-1x-0425-B, D3-1x-0500-B, D3-1x-0700-B, D3-1x-0820-B, D3-1x-0920-B, D3-1x-1000-B

Modelos sin bypass:

D3-1x-0255-N, D3-1x-0360-N, D3-1x-0430-N, D3-1x-0650-N, D3-1x-0790-N, D3-1x-0930-N, D3-16-1200-N, D3-16-1410-N, D3-16-1600-N

4.6 Interruptor principal

Seleccionar un interruptor con una calificación AC3 mayor o igual a la intensidad nominal para carga nominal del motor conectado.

4.7 Interruptor automático

Se puede utilizar un interruptor automático con bobina de emisión en vez de un interruptor principal para aislar el circuito del motor en cualquier disparo del arrancador suave. El mecanismo de bobina de emisión debe alimentarse desde el lado de la alimentación del interruptor automático o desde una alimentación de control independiente.

4.8 Corrección del factor de potencia

Si se corrige el factor de potencia, se debe utilizar un interruptor dedicado para conectar los condensadores.



Los condensadores de corrección del factor de potencia se deben conectar a la entrada del arrancador suave. Conectar condensadores de corrección del factor de potencia a la salida dañará el arrancador suave

4.9 EMC (compatibilidad electromagnética)

4.9.1 Inmunidad

El Digistart D3 cumple con las siguientes normas internacionales de inmunidad tal y como se exige por IEC60947-4-2:

Tabla 4-9 Inmunidad EMC

Estándar	Tipo de Inmunidad	Aplicación	Nivel
IEC61000-2-4	Armónicos		Clase 3
IEC61000-4-2	Descarga Electrostática	Alojamiento del equipo	Nivel 3
IEC61000-4-3	Campo de radiofrecuencia radiada	Alojamiento del equipo	Nivel 3
IEC61000-4-4	Transitorios rápidos	Cables de control y potencia	Nivel 4
IEC61000-4-5	Impulsos	Cables de potencia	Nivel 4
IEC61000-4-6	Radiofrecuencia conducida	Cables de control y potencia	Nivel 3
IEC61000-4-11	Microcortes y caídas de tensión		Clase 2

4.9.2 Emisiones conducidas y radiadas

Si el Digistart D3 se instala según las instrucciones de cableado, el Digistart D3 cumple con los siguientes estándares de inmunidad internacionales:

Tabla 4-10 Emisiones conducidas y radiadas

Estándar	Emisiones	Nivel
IEC60947-4-2	Conducida en fuente de alimentación desde 150 kHz hasta 30MHz	Conforme
IEC60947-4-2	Emisiones radiadas desde 30 hasta 1000 MHz (CISPR 11 Grupo 1 clase B)	Conforme

5. Teclado y estado

5.1 Teclado

Figura 5-1 Teclado y pantalla



Tabla 5-1 LEDs de Estado

Nombre de LED	Encendido	Parpadeando	Apagado
Ready (Listo)	Listo	Retardo de re arranque o comprobación de temperatura del motor o DI4 no cerrado (predeterminado)	Sin control de potencia
Run (En marcha)	En marcha	Arrancando/ parando	No en marcha, arrancando o parando
Trip (Disparo)	Arrancador disparado	Advertencia	Funcionamiento normal
Local	Modo de control local	n/a	Modo de control remoto

5.2 Extraer y reemplazar el teclado

El teclado se puede extraer del arrancador suave y montar remotamente en un panel utilizando el equipo de montaje remoto. El teclado almacena una copia de seguridad de los parámetros del arrancador suave, de modo que puede utilizarse un teclado para programar múltiples arrancadores Digistart D3.

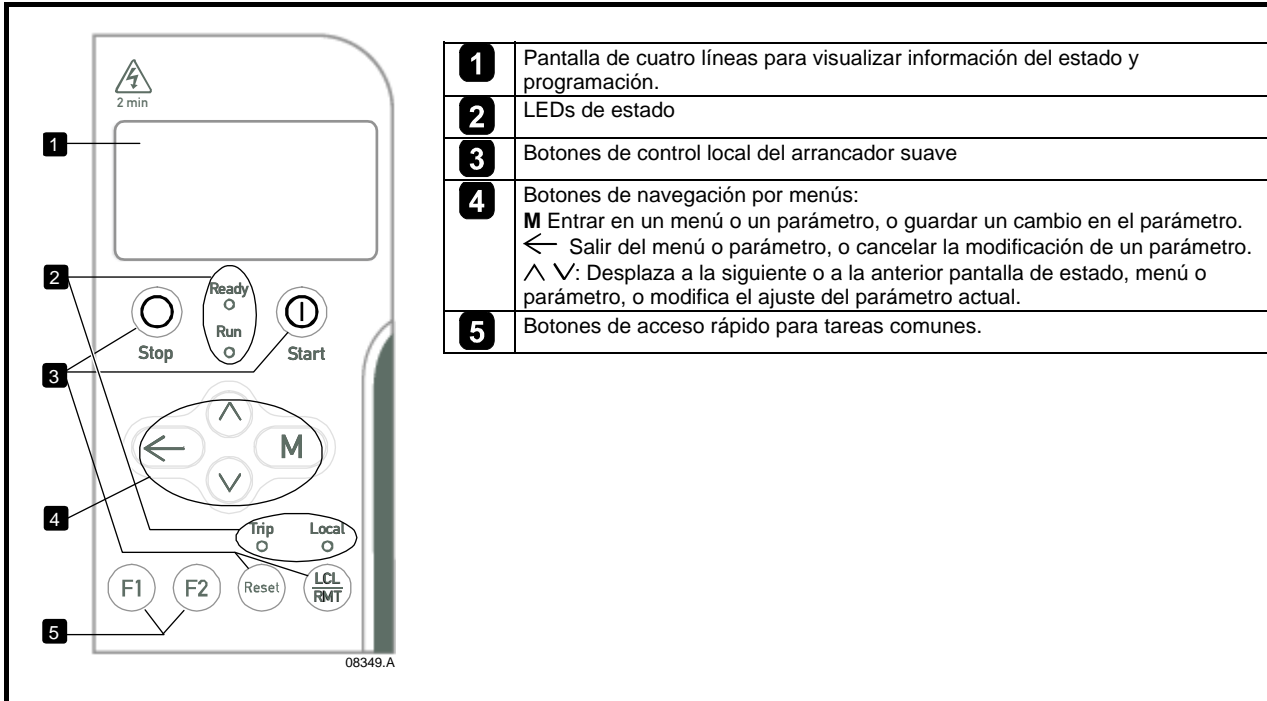
NOTA El teclado se puede quitar o reemplazar mientras el arrancador está en marcha. No es necesario quitar la tensión principal o de control.



Es responsabilidad del instalador asegurarse de que cualquier recinto que permita el acceso a los modelos D3-1x-0145-B a D3-1x-1000-B y D3-1x-0255-N a D3-16-1600-N cuando el producto está activado proporciona protección contra contactos y restricción de acceso de nivel IP20.

Información de Seguridad	Datos Nominales	Instalación Mecánica	Instalación Eléctrica	Teclado y Estado	Puesta en Marcha del Arranque Rápido	Funcionamiento	Programación	Diagnósticos	Ejemplos de aplicación	Datos Técnicos	Mantenimiento	Opciones
--------------------------	-----------------	----------------------	-----------------------	------------------	--------------------------------------	----------------	--------------	--------------	------------------------	----------------	---------------	----------

5.2.1 Extraer el teclado

El teclado está conectado al cuerpo del arrancador suave por un conector serie DB9 y dos tornillos. Los tornillos están ocultos detrás de una placa delantera fijada a presión.

Para extraer el teclado:

1. En modelos D3-1x-0023-B a D3-1x-1000-B: abrir la puerta del Digistart D3.
En modelos D3-1x-0255-N a D3-16-1600-N: quitar la tapa frontal del Digistart D3.
2. Insertar un pequeño destornillador debajo de la placa delantera, en la base del teclado, y usar el destornillador para hacer palanca y levantar la placa delantera del teclado.
3. Levantar la carátula hacia fuera completamente.
4. Quitar los dos tornillos manteniendo el teclado en su sitio.
5. Levantar cuidadosamente el teclado para separarlo del arrancador suave. Tirar hacia adelante del teclado, para evitar dañar el conector DB9.

5.2.2 Reconectar el teclado

Para reconectar el teclado:

1. Alinear el conector de la parte trasera del teclado con el enchufe del arrancador suave y presionar el teclado firmemente en su sitio. El teclado se fija en su sitio mediante el conector y dos cabezales de posicionamiento localizados en las esquinas superior derecha e inferior izquierda.
Para una instalación temporal (por ejemplo durante la puesta en servicio) no es necesario atornillar el teclado en su sitio.
2. Colocar los dos tornillos manteniendo el teclado en su sitio.
3. Deslizar el borde inferior de la placa delantera sobre el cuerpo del teclado, a continuación colocar el borde superior de la placa delantera en su sitio y presionar sobre el teclado. Las lengüetas de retención de la parte posterior de la placa delantera se fijarán a presión.

5.3 Sincronizar el teclado y el arrancador

Cuando un teclado se conecta a un Digistart D3, éste sincroniza sus ajustes de parámetros con los ajustes del arrancador suave.

Cada vez que se conecta un teclado diferente al arrancador, aparece un mensaje de reconocimiento en la pantalla.

Nuevo display detect

Seleccionar la opción requerida utilizando los botones \wedge y \vee . Presionar **M** para continuar con la selección.

Copiar parámetros Display a arrancador Arrancador a display

Si alguno de los ajustes del teclado no es válido para el arrancador, el teclado carga los valores predeterminados.

NOTA Si un ajuste en el teclado no es válido para el arrancador, el teclado mostrará el mensaje "Par. xx Fuera de Rango".

5.4 Pantallas

El teclado muestra un amplio rango de información del funcionamiento del arrancador suave.

La mitad superior de la pantalla muestra en tiempo real la información del estado del arrancador, la temperatura del motor y la potencia del motor.

Utilizar los botones \wedge y \vee para seleccionar la información que se muestra en la mitad inferior de la pantalla.

- Intensidad
- Información del último arranque
- Fecha y hora

5.4.1 Estado del arrancador

La pantalla del estado del arrancador muestra los detalles del estado de funcionamiento del arrancador, la temperatura del motor y la potencia del motor.

Listo M1 000% 000.0kW

5.4.2 Intensidad media

La pantalla de intensidad media muestra la intensidad media en tiempo real.

0.0A

Información de Seguridad	Datos Nominales	Instalación Mecánica	Instalación Eléctrica	Teclado y Estado	Puesta en Marcha del Arranque Rápido	Funcionamiento	Programación	Diagnósticos	Ejemplos de aplicación	Datos Técnicos	Mantenimiento	Opciones
--------------------------	-----------------	----------------------	-----------------------	------------------	--------------------------------------	----------------	--------------	--------------	------------------------	----------------	---------------	----------

5.4.3 Pantalla programable

La pantalla programable por el usuario del Digistart D3 se puede configurar para se muestre la información más importante para cada aplicación determinada. Utilizar los Pr **9B** a **9E** para seleccionar la información que se desea visualizar.

000.0A	0.0pf
00000hrs	000kWh

5.4.4 Intensidad

La pantalla de intensidad muestra en tiempo real la intensidad de línea de cada fase. Si la tarjeta de protección por RTD/PT100 y falta a tierra está instalada, la pantalla mostrará también la corriente a tierra.

Corrientes de fase		
000.0A	000.0A	000.0A

5.4.5 Información del último arranque

La pantalla de la información del último arranque muestra los detalles del arranque con éxito más reciente.

- duración del arranque (segundos)
- máxima intensidad de arranque (en porcentaje de la intensidad del motor a carga nominal).
- aumento calculado de la temperatura del motor

Último arranque	010 s
350 % FLC	Δ Temp 5%

5.4.6 Fecha y hora

La pantalla de fecha/hora muestra la fecha y hora actuales del sistema (formato de 24 horas). Para más detalles del ajuste de la fecha y la hora, consultar *Ajustar la fecha y hora* en la página 68.

DD MMM YYYY
HH:MM:SS

5.4.7 Gráfico de funcionamiento

El gráfico de funcionamiento proporciona una visión en tiempo real del funcionamiento. Utilizar los Pr **9F** a **9I** para seleccionar la información que se desea visualizar.

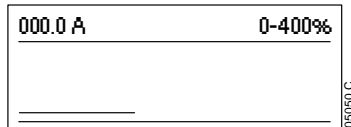

Información de Seguridad	Datos Nominales	Instalación Mecánica	Instalación Eléctrica	Teclado y Estado	Puesta en Marcha del Arranque Rápido	Funcionamiento	Programación	Diagnósticos	Ejemplos de aplicación	Datos Técnicos	Mantenimiento	Opciones
--------------------------	-----------------	----------------------	-----------------------	------------------	---	----------------	--------------	--------------	------------------------	----------------	---------------	----------

6. Puesta en marcha del arranque rápido

Este procedimiento está escrito con los ajustes predeterminados de los parámetros tal y como debe entregarse el arrancador desde fábrica.



Aplicar siempre la tensión de control antes de (o con) la tensión de red.

6.1 Cableado de control

Figura 6-1 Terminales de control para una conexión básica

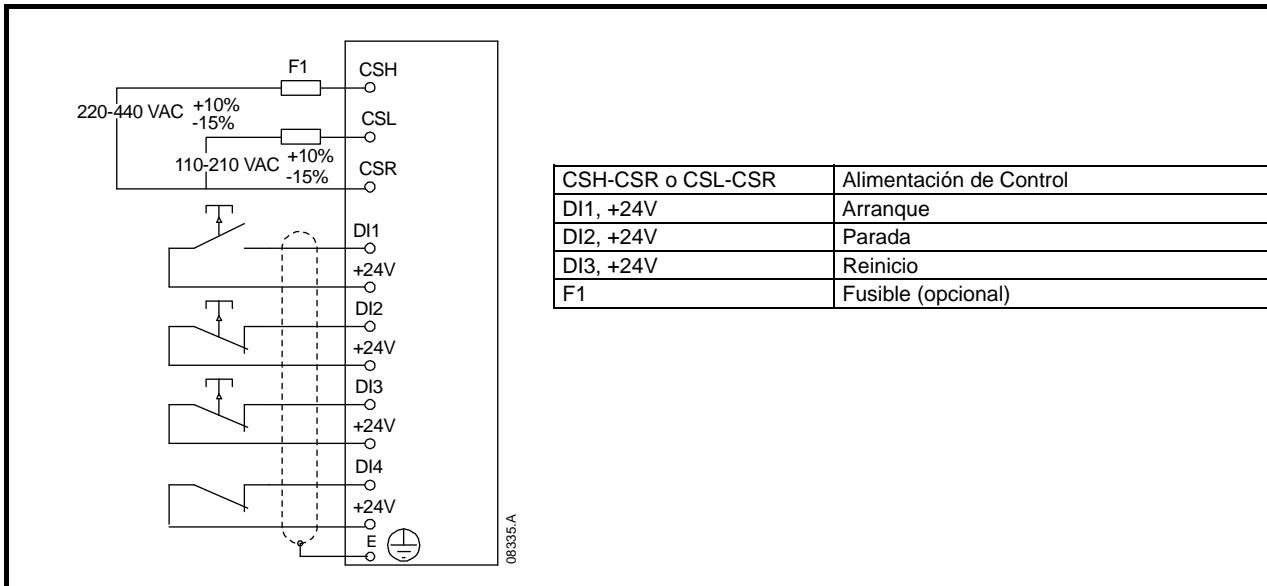

Para el control del teclado, el arrancador suave requiere:

- conexiones de alimentación de control (terminales CSH, CSL, CSR dependiendo del control de tensión)
- entrada programable A (DI4, +24V) debe estar cerrada o el parámetro **3A Función de Entrada A** debe modificarse de Desactivar arrancador

Información de Seguridad	Datos Nominales	Instalación Mecánica	Instalación Eléctrica	Teclado y Estado	Puesta en Marcha del Arranque Rápido	Funcionamiento	Programación	Diagnósticos	Ejemplos de aplicación	Datos Técnicos	Mantenimiento	Opciones
--------------------------	-----------------	----------------------	-----------------------	------------------	--------------------------------------	----------------	--------------	--------------	------------------------	----------------	---------------	----------

6.2 Procedimiento de configuración

Tabla 6-1 Procedimiento de configuración básico

Acción	Detalle
Antes del encendido	<p>Asegurarse de que:</p> <ul style="list-style-type: none"> • El arrancador no está recibiendo una señal de arranque • El motor está conectado al arrancador • La conexión al motor es correcta • Está disponible la tensión de alimentación correcta
Encender el arrancador	<p>Asegurarse de que:</p> <ul style="list-style-type: none"> • Se activa el LED Listo
Parámetros programables	<p>Mediante el Menú de Configuración Rápida es fácil configurar el Digistart D3 para aplicaciones comunes. El Digistart D3 selecciona el parámetro relevante para la aplicación y sugiere un valor típico, pudiendo ajustarse cada parámetro para adaptarlo a los requerimientos exactos. Presionar el botón M. Para validar el Menú de Configuración Rápida, presionar de nuevo M. Seleccionar la aplicación deseada de la lista.</p> <p>Mediante el Menú de Configuración Rápida se dispone de las siguientes aplicaciones:</p> <ul style="list-style-type: none"> • Bomba (centrífuga, sumergible) • Ventilador (amortiguado, no amortiguado) • Compresor (de tornillo, alternativo) • Cinta transportadora • Trituradora (rotativa, de mandíbula) <p>Utilice el botón M para seleccionar las características que desea modificar y ajuste el valor utilizando \wedge y \vee. Para confirmar la selección, presione la tecla M. Para salir del Menú de Configuración Rápida y volver a la pantalla estándar, presione \leftarrow repetidas veces. Para más información sobre el Menú de Configuración Rápida, consultar <i>Detalles de la configuración rápida</i>. Para aplicaciones no cubiertas por el Menú de Configuración Rápida, seleccionar el Menú Estándar, luego Menú 1 - Conjunto de Motor Primario y Menú 2 - Modos Arranque/Parada- 1. Presione M para entrar en el menú deseado.</p> <p>Los siguientes parámetros se deberían establecer para ajustarse a los requerimientos de la aplicación:</p> <ul style="list-style-type: none"> • 1A FLC del Motor • 2A Modo de Arranque • 2B Límite de intensidad • 2D Tiempo de Rampa de Arranque • 2I Tiempo de Parada • 2H Modo de Parada (si es necesario) <p>Para más detalles de los parámetros, consultar <i>Descripción de parámetros</i> en la página 53.</p>
Arrancar el motor	<p>Asegurarse de que:</p> <ul style="list-style-type: none"> • La pantalla de estado se muestra en la pantalla del arrancador • Los siguientes terminales están cerrados: DI4, +24V, DI2, +24V y DI3, +24V <p>Para arrancar el motor, cierre el terminal DI1, +24V. Para detener el motor, abrir el terminal DI2, +24V.</p>

Información de Seguridad	Datos Nominales	Instalación Mecánica	Instalación Eléctrica	Teclado y Estado	Puesta en Marcha del Arranque Rápido	Funcionamiento	Programación	Diagnósticos	Ejemplos de aplicación	Datos Técnicos	Mantenimiento	Opciones
--------------------------	-----------------	----------------------	-----------------------	------------------	--------------------------------------	-----------------------	--------------	--------------	------------------------	----------------	---------------	----------

7. Funcionamiento

7.1 Órdenes de arranque, parada y reinicio

El arrancador suave se puede controlar de tres formas:

- utilizando los botones del teclado
- a través de las entradas remotas
- a través de un enlace de comunicaciones serie

El botón **LCL/RMT (LOCAL/REMOTO)** controla si el Digistart D3 responde al control local (a través del teclado) o al control remoto (a través de las entradas remotas).

- El LED Local del teclado está encendido cuando el arrancador suave está en modo de control local y está apagado cuando el arrancador suave está en modo de control remoto.
- El LED Remoto del Digistart D3 está encendido cuando el arrancador suave está en modo Remoto y está apagado cuando está en modo Local. El LED Remoto se encuentra en el cuerpo principal del arrancador (detrás del teclado) y sólo es visible si el teclado está montado en remoto.

En el modo de control local está siempre habilitado el control a través de la red de comunicaciones serie, y se puede habilitar o deshabilitar en el modo de control remoto (parámetro **30 Comunicaciones en Remoto**). El control a través de la red de comunicaciones serie requiere de un módulo de comunicaciones opcional.

El botón **STOP (PARADA)** del teclado está habilitado siempre.

Para reiniciar un disparo en el arrancador suave, presionar el botón **RESET (REINICIO)** del teclado o activar la entrada remota Reiniciar.

NOTA Las funciones de Control Adaptativo, Jog, Freno y PowerThrough no están soportadas para funcionamiento con configuración en triángulo interno (seis cables). Consultar *Funcionamiento en triángulo interno* en la página 44.

7.2 Métodos de arranque suave

Los arrancadores suaves ofrecen una gran variedad de métodos para controlar el arranque del motor. Cada método de arranque suave utiliza un parámetro de control primario diferente.

Tabla 7-1 Métodos de arranque suave

Método de Arranque Suave	Parámetro Controlado	Parámetros de Funcionamiento Afectados
Rampa de Tensión Temporizada	Tensión	Intensidad de arranque, par de arranque, aceleración
Intensidad constante	Intensidad	Par de arranque, aceleración
Control de Par	Par	Intensidad de arranque, aceleración
Control Adaptativo	Aceleración	Intensidad de arranque, par de arranque

Los mejores resultados se obtienen seleccionando el método de arranque suave que controla directamente el parámetro de mayor importancia de la aplicación. Normalmente se utilizan arrancadores suaves para limitar la intensidad de arranque del motor o para controlar la aceleración y/o desaceleración de la carga.

El Digistart D3 dispone de Intensidad Constante o Control Adaptativo. Utilizar el parámetro **2A** para seleccionar el método de arranque suave.

Tabla 7-2 Funciones de control de los métodos de arranque suave

Para Controlar	Utilizar
Intensidad de Arranque del Motor	Intensidad constante
Aceleración Motor/Carga	Control Adaptativo

Para realizar un arranque suave del motor, pulsar el botón **START (ARRANQUE)** del teclado o activar la entrada remota de Arranque. El motor arrancará utilizando el modo de arranque seleccionado en el parámetro **2A**.

Información de Seguridad	Datos Nominales	Instalación Mecánica	Instalación Eléctrica	Teclado y Estado	Puesta en Marcha del Arranque Rápido	Funcionamiento	Programación	Diagnósticos	Ejemplos de aplicación	Datos Técnicos	Mantenimiento	Opciones
--------------------------	-----------------	----------------------	-----------------------	------------------	--------------------------------------	-----------------------	--------------	--------------	------------------------	----------------	---------------	----------

7.2.1 Intensidad constante

La intensidad constante es un método tradicional de arranque suave, que eleva la intensidad desde cero hasta el nivel especificado y mantiene la intensidad estable a este nivel hasta que el motor haya acelerado.

El arranque con intensidad constante es ideal para aplicaciones donde la intensidad inicial se debe mantener por debajo de un determinado nivel.

Figura 7-1 Arranque suave con intensidad constante

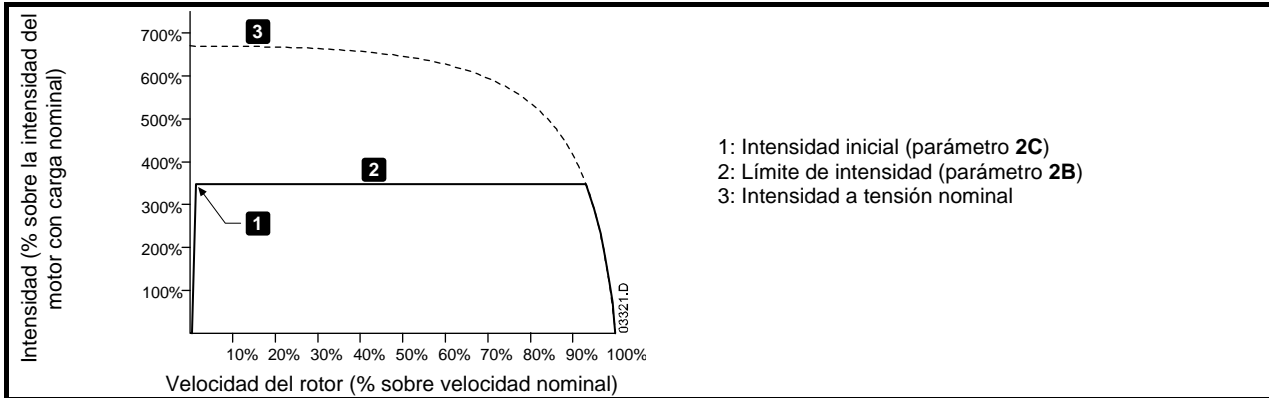

7.2.2 Rampa de intensidad

El arranque suave con rampa de intensidad eleva la intensidad desde un nivel de arranque especificado (1) hasta un límite máximo (3) en un período de tiempo ampliado (2).

El arranque de rampa de intensidad es útil para aplicaciones donde:

- la carga pueda variar entre arranques (por ejemplo una cinta transportadora que puede arrancar con o sin carga). Ajustar la intensidad inicial (Pr 2C) a un nivel que provoque el arranque del motor con una carga ligera, y el límite de intensidad (Pr 2B) a un nivel que provoque el arranque del motor con una carga pesada.
- la carga se mueve fácilmente, pero es necesario aumentar el tiempo de arranque (por ejemplo una bomba centrífuga donde la presión en la tubería debe aumentar lentamente).
- la alimentación es limitada (por ejemplo un generador), y una aplicación de la carga más lenta dará más tiempo a la alimentación para responder.

Figura 7-2 Arranque suave con rampa de intensidad

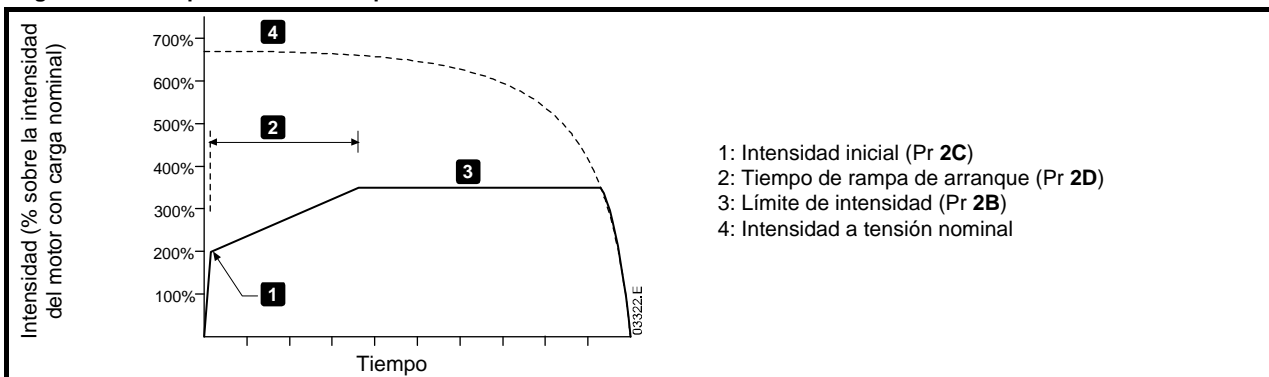

7.2.3 Control adaptativo para el arranque

En una parada suave por control adaptativo, el Digistart D3 ajusta la intensidad para arrancar el motor en un tiempo especificado utilizando un perfil de aceleración seleccionado.



El Control Adaptativo no puede arrancar el motor más rápido que un arranque directo en línea (DOL). Si el tiempo de rampa de arranque (Pr 2D) es más corto que el tiempo de arranque directo del motor, la intensidad de arranque puede alcanzar los niveles del arranque directo.

Cada aplicación tiene un perfil de arranque particular basado en características de la carga y del motor. El Control Adaptativo ofrece tres perfiles diferentes de arranque para ajustarse a los requerimientos de diferentes aplicaciones. La selección de un perfil que corresponde al perfil inherente de la aplicación puede ayudar a suavizar la aceleración durante el tiempo de arranque. La selección de un perfil de control adaptativo totalmente diferente puede neutralizar parcialmente el perfil inherente.

El Digistart D3 monitoriza el funcionamiento del motor en cada arranque, para mejorar el control en futuros arranques suaves.

Información de Seguridad	Datos Nominales	Instalación Mecánica	Instalación Eléctrica	Teclado y Estado	Puesta en Marcha del Arranque Rápido	Funcionamiento	Programación	Diagnósticos	Ejemplos de aplicación	Datos Técnicos	Mantenimiento	Opciones
--------------------------	-----------------	----------------------	-----------------------	------------------	--------------------------------------	-----------------------	--------------	--------------	------------------------	----------------	---------------	----------

Control adaptativo

Para usar el Control Adaptativo para controlar el arranque:

1. Seleccionar Control Adaptativo desde el menú Modo de Arranque (Pr **2A**)
2. Ajustar el Tiempo de Rampa de Arranque deseado (Pr **2D**)
3. Seleccionar el Perfil de Arranque Adaptativo deseado (Pr **2E**)
4. Ajustar un Límite de Intensidad (Pr **2B**) suficientemente alto para permitir un arranque exitoso. El primer arranque con Control Adaptativo será un arranque a Intensidad Constante. Esto permite que el Digistart D3 aprenda las características del motor conectado. El Digistart D3 utiliza estos datos del motor durante los siguientes arranques con Control Adaptativo.

Figura 7-3 Arranque suave con Control Adaptativo

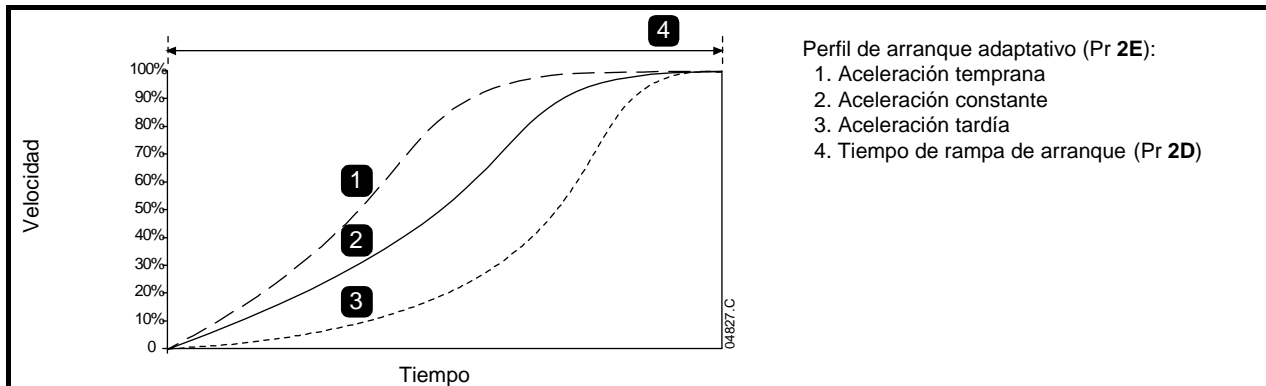

NOTA El Control Adaptativo controlará la carga según el perfil programado. La intensidad de arranque variará según el perfil de aceleración y el tiempo de arranque seleccionados.

Si se reemplaza un motor conectado a un Digistart D3 programado para Control Adaptativo de arranque o parada, o si el arrancador ha sido probado con un motor diferente previamente a la instalación actual, el arrancador deberá aprender las características del nuevo motor. El Digistart D3 volverá a aprender automáticamente las características del motor si Pr **1A FLC del Motor** o Pr **2L Ganancia del Control Adaptativo** son modificados.

Cómo seleccionar el perfil de arranque con control adaptativo

El mejor perfil dependerá de los detalles exactos de cada aplicación.

Algunas cargas, como bombas sumergibles, no deberían funcionar a bajas velocidades. Un perfil de aceleración temprana aumentará la velocidad rápidamente, para después controlar la aceleración en el resto del arranque.



El Control Adaptativo controla el perfil de velocidad del motor dentro del límite de tiempo programado. Esto puede dar como resultado un mayor nivel de intensidad que con los métodos tradicionales de control.

Control adaptativo de ajuste fino

Si el motor no arranca o para suavemente, ajustar la ganancia del control adaptativo (Pr **2L**). El ajuste de ganancia determina cuánto se ajustará el Digistart D3 en futuros arranques y paradas con control adaptativo, basándose en la información del arranque anterior. El ajuste de ganancia afecta tanto al funcionamiento de arranque como al de parada.

- Si el motor acelera o desacelera demasiado rápido al final de un arranque o parada, aumentar el ajuste de ganancia entre 5% a 10%.
- Si la velocidad del motor fluctúa durante un arranque o parada, disminuir ligeramente el ajuste de ganancia.

NOTA El cambio del ajuste de la ganancia reinicia el aprendizaje del control adaptativo del arrancador. El primer arranque después de un cambio de la ganancia se realizará con intensidad constante.

Información de Seguridad	Datos Nominales	Instalación Mecánica	Instalación Eléctrica	Teclado y Estado	Puesta en Marcha del Arranque Rápido	Funcionamiento	Programación	Diagnósticos	Ejemplos de aplicación	Datos Técnicos	Mantenimiento	Opciones
--------------------------	-----------------	----------------------	-----------------------	------------------	--------------------------------------	-----------------------	--------------	--------------	------------------------	----------------	---------------	----------

7.2.4 Arranque rápido

El arranque rápido proporciona un pequeño impulso extra de par al comienzo del arranque, y se puede utilizar junto con el arranque de rampa de intensidad o intensidad constante.

El arranque rápido es útil para ayudar en el arranque de cargas que requieren un alto par de ruptura pero que después se aceleran fácilmente (por ejemplo cargas de tipo volante de inercia, como prensas).

Figura 7-4 Arranque suave con rampa de intensidad con arranque rápido

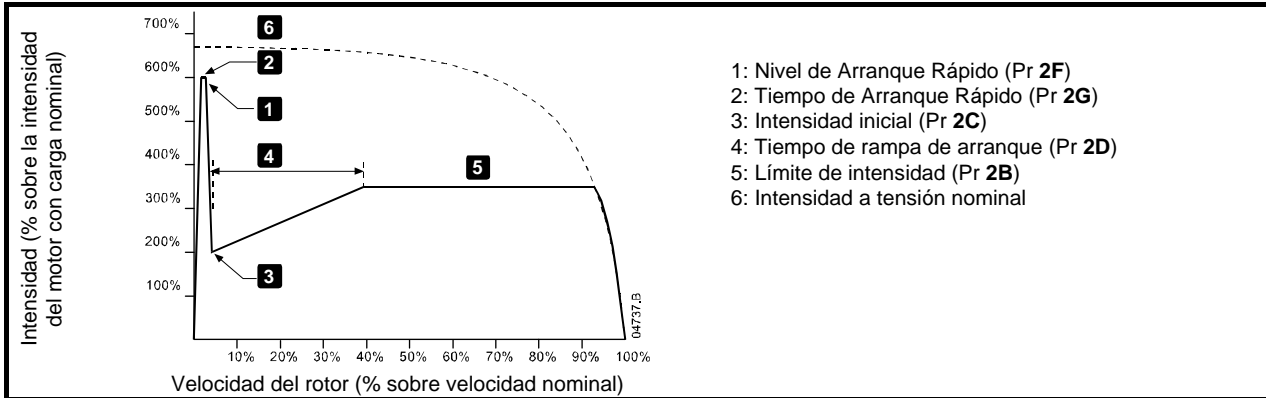

El arranque rápido somete al equipamiento mecánico a niveles de par elevados. Asegurarse que el motor, carga y acoplamientos pueden soportar el par adicional antes de utilizar esta característica.

7.3 Métodos de parada

El arrancador suave ofrece varios métodos para controlar la parada del motor.

Tabla 7-3 Métodos de parada suave

Método de parada	Funcionamiento resultante
Parada por inercia	Parada natural de la carga
Parada Suave TVR	Mayor tiempo de parada
Control Adaptativo	Mayor tiempo de parada de acuerdo con el perfil de desaceleración seleccionado
Freno	Menor tiempo de parada

Los arrancadores suaves se utilizan con frecuencia en aplicaciones de bombeo para eliminar los efectos perjudiciales del golpe de ariete. El Control Adaptativo es el método de parada más recomendable para estas aplicaciones.

Para detener el motor, pulsar el botón **STOP (PARADA)** del teclado o activar la entrada remota de Parada. El motor parará utilizando el modo de parada seleccionado en el parámetro **2H**.

7.3.1 Parada por inercia

Parada por Inercia permite al motor disminuir la velocidad a su ritmo natural, sin control desde el arrancador suave. El tiempo necesario para parar depende del tipo de carga.

Información de Seguridad	Datos Nominales	Instalación Mecánica	Instalación Eléctrica	Teclado y Estado	Puesta en Marcha del Arranque Rápido	Funcionamiento	Programación	Diagnósticos	Ejemplos de aplicación	Datos Técnicos	Mantenimiento	Opciones
--------------------------	-----------------	----------------------	-----------------------	------------------	--------------------------------------	-----------------------	--------------	--------------	------------------------	----------------	---------------	----------

7.3.2 Parada suave TVR

La rampa de tensión temporizada reduce gradualmente la tensión del motor en un tiempo definido. La carga puede continuar en movimiento después de que se haya completado la rampa de parada.

Una parada con rampa de tensión temporizada puede ser útil en aplicaciones donde el tiempo de parada debe ser ampliado, o para evitar transitorios en alimentaciones con generadores.

Figura 7-5 Parada suave TVR

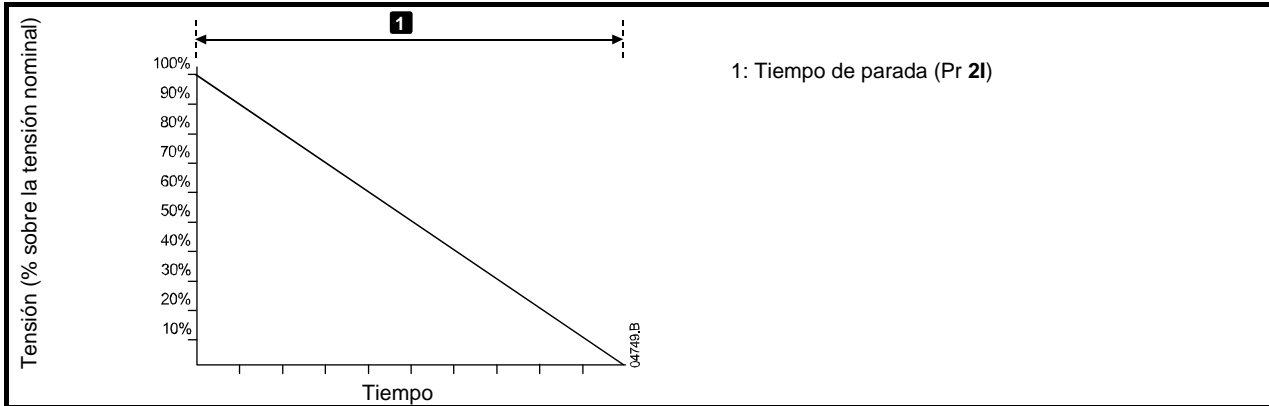

7.3.3 Control adaptativo para parada

En una parada suave por control adaptativo, el Digistart D3 controla la intensidad para parar el motor en un tiempo especificado utilizando un perfil de desaceleración seleccionado. El Control Adaptativo se puede utilizar para ampliar el tiempo de parada de las cargas de baja inercia.

NOTA El control adaptativo no frena el motor activamente y no lo detendrá más rápidamente que empleando una parada por inercia. Para acortar el tiempo de parada de cargas con alta inercia, utilizar el freno.

Todas las aplicaciones tienen un perfil de parada particular basado en características de la carga y del motor. El Control Adaptativo dispone de tres perfiles de parada diferentes. Elija el perfil de control adaptativo que mejor se adapte a los requisitos de la aplicación.

Control Adaptativo

Para usar el Control Adaptativo para controlar la parada:

1. Seleccionar el Control Adaptativo desde el menú Modo de Parada (Pr 2H).
2. Ajustar el Tiempo de Parada deseado (Pr 2I).
3. Seleccionar el Perfil de Parada Adaptativo necesario (Pr 2K).

Figura 7-6 Parada suave con Control Adaptativo

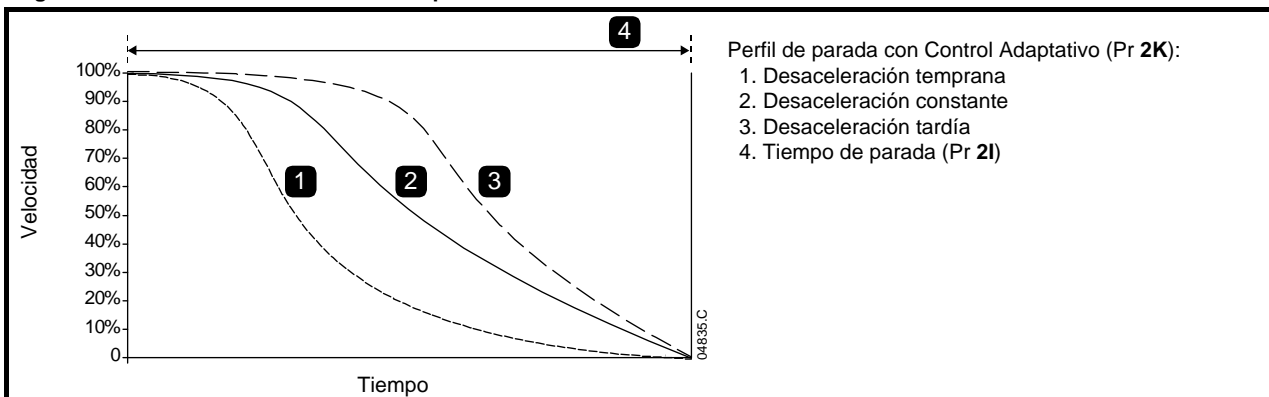

Información de Seguridad	Datos Nominales	Instalación Mecánica	Instalación Eléctrica	Teclado y Estado	Puesta en Marcha del Arranque Rápido	Funcionamiento	Programación	Diagnósticos	Ejemplos de aplicación	Datos Técnicos	Mantenimiento	Opciones
--------------------------	-----------------	----------------------	-----------------------	------------------	--------------------------------------	-----------------------	--------------	--------------	------------------------	----------------	---------------	----------

- Parada de Bomba

Las características hidráulicas de los sistemas de bombeo varían considerablemente. Esta variación significa que el perfil de desaceleración ideal y el tiempo de parada son diferentes dependiendo de la aplicación. La tabla proporciona una guía para seleccionar entre perfiles de desaceleración con Control Adaptativo, pero se recomienda probar los tres perfiles para identificar el que mejor se ajusta a la aplicación.

Tabla 7-4 Perfiles de parada adaptativa

Perfil de parada adaptativa	Aplicación
Desaceleración tardía	Sistemas de alta presión donde un pequeño decremento en la velocidad del motor/bomba provoca una inversión del sentido del caudal.
Desaceleración constante	Aplicaciones de baja o media presión y gran caudal donde el fluido tiene una velocidad alta.
Desaceleración temprana	Sistemas de bombas abiertos donde el fluido debe volver a través de la bomba sin accionar la bomba en sentido contrario.

La primera parada con Control Adaptativo será una parada suave normal. Esto permite que el Digistart D3 aprenda las características del motor conectado. El Digistart D3 utiliza estos datos del motor durante las siguientes paradas con Control Adaptativo.

NOTA El Control Adaptativo controlará la carga según el perfil programado. La intensidad de parada variará según el perfil de desaceleración y el tiempo de parada seleccionados.

Si se reemplaza un motor conectado a un Digistart D3 programado para Control Adaptativo de arranque o parada, o si el arrancador ha sido probado con un motor diferente previamente a la instalación actual, el arrancador deberá aprender las características del nuevo motor. El Digistart D3 volverá a aprender automáticamente las características del motor si **Pr 1A FLC del Motor** o **Pr 2L Ganancia del Control Adaptativo** son modificados.

Cómo Seleccionar el Perfil de Parada con Control Adaptativo

El mejor perfil dependerá de los detalles exactos de cada aplicación.



El Control Adaptativo controla el perfil de velocidad del motor dentro del límite de tiempo programado. Esto puede dar como resultado un mayor nivel de intensidad que con los métodos tradicionales de control.

Control adaptativo de ajuste fino

Si el motor no arranca o para suavemente, ajustar la ganancia del control adaptativo (**Pr 2L**). El ajuste de ganancia determina cuánto se ajustará el Digistart D3 en futuros arranques y paradas con control adaptativo, basándose en la información del arranque anterior. El ajuste de ganancia afecta tanto al funcionamiento de arranque como al de parada.

- Si el motor acelera o desacelera demasiado rápido al final de un arranque o parada, aumentar el ajuste de ganancia entre 5% a 10%.
- Si la velocidad del motor fluctúa durante un arranque o parada, disminuir ligeramente el ajuste de ganancia.

NOTA El cambio del ajuste de la ganancia reinicia el aprendizaje del control adaptativo del arrancador. El primer arranque después de un cambio de la ganancia se realizará con intensidad constante.

7.3.4 Freno

El freno reduce el tiempo que necesita el motor para parar.

Durante el frenado se puede percibir un aumento del nivel de ruido del motor. Esto es normal en el frenado del motor.



Si el par de freno está ajustado a un valor muy alto, el motor parará antes de que finalice el tiempo de frenado y el motor sufrirá calentamientos innecesarios que pueden provocar daños. Es necesario realizar cuidadosamente la configuración para asegurar un funcionamiento seguro del arrancador y el motor.

Un ajuste alto de par de frenado puede provocar picos de corriente de hasta el DOL del motor mientras el motor está parando. Asegurarse de seleccionar adecuadamente los fusibles de protección instalados en la rama del circuito correspondiente al motor.



La acción de frenado provoca que el motor se caliente a una velocidad mayor que la velocidad calculada en el modelo térmico. Si se está utilizando el freno, instalar un termistor en el motor o permitir un retardo suficiente antes de volver a arrancar (**Pr 6G**).

Información de Seguridad	Datos Nominales	Instalación Mecánica	Instalación Eléctrica	Teclado y Estado	Puesta en Marcha del Arranque Rápido	Funcionamiento	Programación	Diagnósticos	Ejemplos de aplicación	Datos Técnicos	Mantenimiento	Opciones
--------------------------	-----------------	----------------------	-----------------------	------------------	--------------------------------------	-----------------------	--------------	--------------	------------------------	----------------	---------------	----------

Freno

Cuando se selecciona el freno, el Digistart D3 utiliza una inyección de CC para disminuir la velocidad del motor.

Frenado de Digistart D3:

- No es necesario utilizar un interruptor de freno de CC
- Controla las tres fases para que las intensidades de frenado y el calentamiento asociado se distribuyan a través del motor.

El frenado tiene dos etapas:

- Pre-freno: proporciona un nivel intermedio de frenado para disminuir la velocidad del motor hasta un punto en el cual el freno nominal pueda actuar con éxito (aproximadamente el 70% de la velocidad).
- Freno nominal: el freno proporciona un par de frenado máximo, pero es poco efectivo a velocidades mayores del 70% aproximadamente.

Para configurar el Digistart D3 para el funcionamiento de frenado:

1. Ajustar el Pr **2I** a la duración deseada de tiempo de parada (1). Este es el tiempo de frenado total y se debe ajustar a un valor suficientemente largo respecto al tiempo de freno (Pr **2N**) para permitir que la etapa de prefrenado reduzca la velocidad del motor al 70% aproximadamente. Si el tiempo de parada es demasiado corto, el frenado no tendrá éxito y el motor parará por inercia.
2. Ajustar el Tiempo de Freno (Pr **2N**) a aproximadamente un cuarto del Tiempo de Parada programado. Este parámetro ajusta el tiempo para la etapa de Freno Nominal (2).
3. Ajustar el Par de Freno (Pr **2M**) de forma que se alcance la parada deseada. Si se ajusta a un valor demasiado bajo, el motor no parará completamente y parará por inercia hasta el final del periodo de frenado.

Figura 7-7 Parada con freno CC

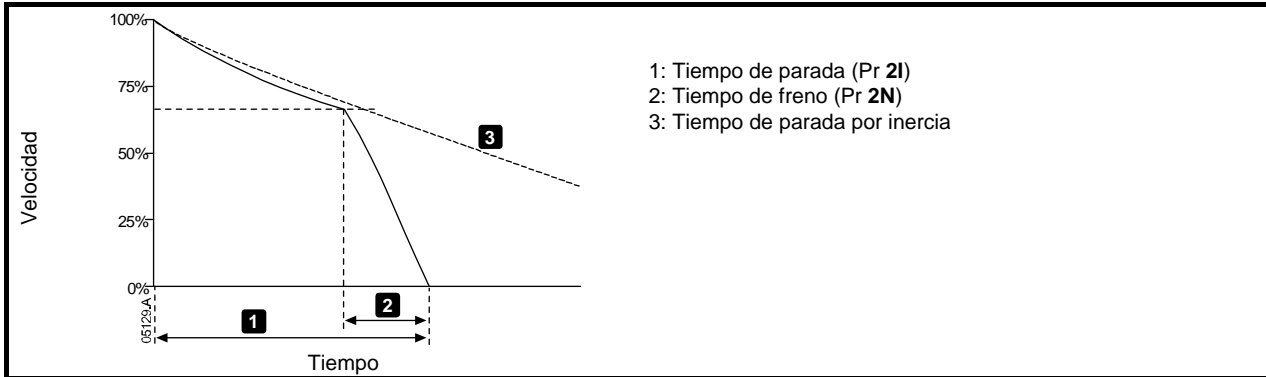

Cuando se utiliza un freno DC, la alimentación de red debe estar conectada al arrancador suave (terminales de entrada L1, L2, L3) según una secuencia de fase positiva y el parámetro **5D Secuencia de Fase** debe ajustarse a Sólo positiva.

NOTA

Para cargas que pueden variar entre ciclos de trabajo, instalar un sensor de rotación de eje para asegurar que el arrancador suave termina el frenado DC cuando el motor se detiene. Esto evita un calentamiento innecesario del motor.

Para más información sobre el uso del Digistart D3 con un sensor de velocidad externo (por ejemplo, para aplicaciones con carga variable durante el ciclo de frenado), consultar *Freno DC con sensor externo de rotación del eje* en la página 82.

Información de Seguridad	Datos Nominales	Instalación Mecánica	Instalación Eléctrica	Teclado y Estado	Puesta en Marcha del Arranque Rápido	Funcionamiento	Programación	Diagnósticos	Ejemplos de aplicación	Datos Técnicos	Mantenimiento	Opciones
--------------------------	-----------------	----------------------	-----------------------	------------------	--------------------------------------	-----------------------	--------------	--------------	------------------------	----------------	---------------	----------

7.4 Funcionamiento Jog

La función jog hace funcionar el motor a una velocidad muy reducida, para permitir el alineamiento de la carga o facilitar reparaciones. La función jog permite hacer funcionar el motor hacia adelante o hacia atrás.



No es adecuado que el motor funcione continuamente a velocidades bajas, ya que se reduce la refrigeración del motor.

La función Jog provoca que el motor se caliente a un ritmo mayor que el calculado en el modelo térmico del motor. Si se está utilizando la función jog, instalar un termistor en el motor o permitir un retardo suficiente antes de volver a arrancar (Pr **6G**).

NOTA El arranque suave y la parada suave no están disponibles durante un funcionamiento jog.

La función jog sólo está disponible para el motor primario. Para más información acerca de los conjuntos de motor primario y secundario, consultar *Grupo 11 - Ajustes del Motor Secundario* en la página 65.

El par máximo disponible para la función jog adelante es aproximadamente el 50% a 75% del par del motor a plena carga (FLT) dependiendo del motor. El par cuando el motor funciona con jog marcha atrás es aproximadamente del 25% al 50% del FLT.

El parámetro **15E Par de Jog** controla cuánto del par jog máximo disponible aplicará el arrancador suave al motor.

NOTA El ajuste del parámetro **15E** por encima del 50% puede provocar un aumento en la vibración del eje.

Figura 7-8 Funcionamiento Jog

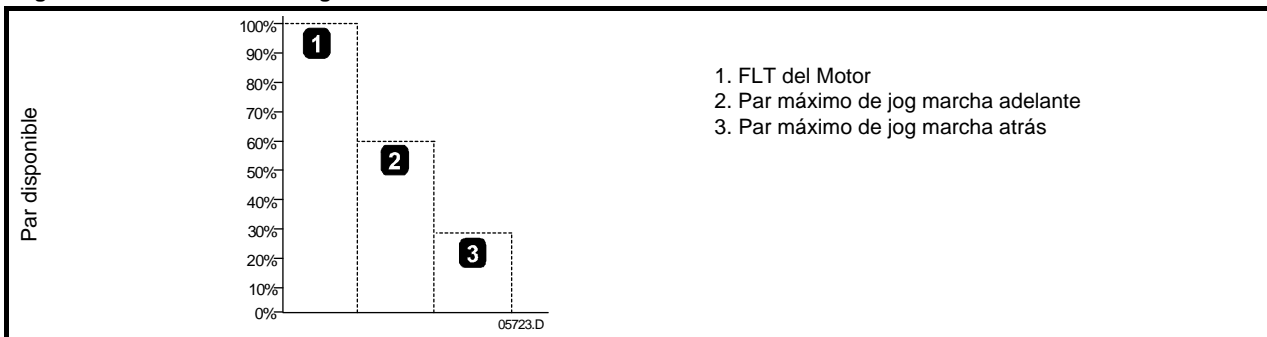

Para activar la función jog, utilizar una entrada programable (consultar los Pr **3A** y **3F**, actúa sólo en Modo Remoto) o bien una tecla de acceso rápido (Pr **9J** y **9K**).

Para detener el funcionamiento jog, efectuar una de las siguientes acciones:

- Quite la orden de jog.
- Presione el botón **STOP (PARADA)** en el teclado.

La función Jog recomenzará al final de un retardo de rearranque si la orden de jog está aún presente. Todas las órdenes, excepto las descritas arriba, serán ignoradas durante el funcionamiento jog.

7.5 Funcionamiento en triángulo interno

Las funciones de Control Adaptativo, Jog, Freno y PowerThrough no están soportadas para funcionamiento con configuración en triángulo interno (seis cables). Si estas funciones se programan cuando el arrancador está conectado en triángulo interno ocurrirá lo siguiente:

Tabla 7-5 Compatibilidad con el triángulo interno

Arranque del Control Adaptativo	El arrancador realiza un arranque a intensidad constante.
Parada con Control Adaptativo	El arrancador efectúa una parada suave TVR si el Pr 2I Tiempo de Parada es >0 segs. Si el Pr 2I se ajusta a 0 segs el arrancador realiza una parada por inercia.
Jog	El arrancador emite una advertencia con el mensaje de error Opción No Admitida
Freno	El arrancador realiza una parada por inercia.
PowerThrough	El arrancador dispara con el mensaje de error Lx-Tx Cortocircuitado

Para más información acerca de PowerThrough, consultar Pr **15D Acción de SCR Cortocircuitado**.

NOTA Cuando se conecta según la configuración triángulo interno, el desequilibrio de intensidad es la única protección por pérdida de fase que está activa durante el funcionamiento. No inhabilitar la protección por desequilibrio de intensidad (Pr **5C**) durante el funcionamiento con configuración en triángulo interno.

Información de Seguridad	Datos Nominales	Instalación Mecánica	Instalación Eléctrica	Teclado y Estado	Puesta en Marcha del Arranque Rápido	Funcionamiento	Programación	Diagnósticos	Ejemplos de aplicación	Datos Técnicos	Mantenimiento	Opciones
--------------------------	-----------------	----------------------	-----------------------	------------------	--------------------------------------	----------------	---------------------	--------------	------------------------	----------------	---------------	----------

8. Programación



Los parámetros del motor son críticos para el funcionamiento correcto del modelo térmico del arrancador suave y la protección del motor por sobrecarga. Establecer siempre Pr **1A** de modo que se ajuste a las características del motor. Los valores predeterminados de Pr **1B**, **1C** y **1D** son adecuados para la mayoría de las aplicaciones. Consultar la hoja de datos del motor antes de modificar estos ajustes.

8.1 Menú de Programación

El Menú de Programación permite ver y modificar los parámetros programables que controlan el funcionamiento del Digistart D3.

Para abrir el Menú de Programación, pulsar el botón **M** desde las pantallas de monitorización.

Para navegar por el Menú de Puesta en Marcha:

- para desplazarse a través de los grupos de parámetros, pulsar el botón \wedge o \vee .
- para abrir un submenú, pulsar el botón **M**.
- para ver los parámetros de un grupo, pulsar el botón **M**.
- para volver al nivel anterior, pulsar el botón \leftarrow .
- para cerrar el Menú de Programación, pulsar \leftarrow varias veces.

Para cambiar el valor de un parámetro:

- desplazarse hasta el parámetro adecuado en el Menú de Programación y pulsar **M** para entrar en el modo de edición.
- para ajustar el parámetro, utilizar los botones \wedge y \vee . Pulsar \wedge o \vee una vez para incrementar o decrementar el valor en una unidad. Si el botón se mantiene pulsado durante un tiempo mayor de cinco segundos, el valor se incrementará o decrementará más rápidamente.
- para guardar los cambios, presionar **M**. Se guarda el ajuste mostrado en pantalla y el teclado vuelve a la lista de parámetros.
- para cancelar los cambios, presionar \leftarrow . El teclado solicitará confirmación, y a continuación vuelve a la lista de parámetros sin guardar los cambios.

El Menú de Programación contiene los siguientes submenús.

Tabla 8-1 Estructura del Menú de Programación

Menú de Configuración Rápida	El Menú de Configuración Rápida permite seleccionar aplicaciones comunes y proporciona una guía a través del proceso de ajuste de parámetros para estas aplicaciones.
Menú Estándar	El Menú Estándar proporciona acceso a los parámetros usados comúnmente, permitiéndole configurar el Digistart D3 para adaptarlo a su aplicación.
Menú Avanzado	El Menú Avanzado proporciona acceso a todos los parámetros programables del Digistart D3, permitiendo a usuarios experimentados aprovechar las características avanzadas.
Herramientas de Configuración	Las Herramientas de Configuración proporcionan acceso a funciones de guardado del ajuste de parámetros actuales a un archivo, carga de parámetros desde un archivo previamente guardado, o restaura todos los parámetros a sus valores predeterminados.
Simulaciones	Las Simulaciones permiten simular el funcionamiento del arrancador suave, incluyendo las funciones de entrada y salida.
Estado de E/S	El estado de E/S proporciona acceso a la información del estado actual de las entradas y salidas digitales y analógicas.
Registros	El Menú de Registros proporciona acceso al Registro de Disparos y Registro de Eventos
Contadores	El Menú de Contadores proporciona acceso a la información del histórico del funcionamiento del arrancador.

8.2 Código de acceso

Los parámetros críticos (grupo de parámetros 15 y mayores) están protegidos por un código de acceso de cuatro dígitos, para evitar que usuarios no autorizados vean o modifiquen el ajuste de los parámetros.

Cuando un usuario intenta entrar en un grupo de parámetros restringidos, el teclado solicita un código de acceso. El Código de Acceso es solicitado una vez por sesión de programación, y la autorización se mantiene hasta que el usuario cierre el menú.

Para introducir el código de acceso, utilizar los botones \leftarrow y **M** para seleccionar un dígito, y los botones \wedge y \vee para modificar el valor. Cuando los cuatro dígitos correspondan al código de acceso, pulsar **M**. El teclado presentará en pantalla un mensaje de reconocimiento antes de continuar.

Introd código acceso 0###
M
Acceso permitido SUPERVISOR

Para modificar el código de acceso, utilizar parámetro **15A**.

Las herramientas de simulación y el contador de reinicios están protegidos también por el código de acceso.

El código de acceso predeterminado es 0000.

Información de Seguridad	Datos Nominales	Instalación Mecánica	Instalación Eléctrica	Teclado y Estado	Puesta en Marcha del Arranque Rápido	Funcionamiento	Programación	Diagnósticos	Ejemplos de aplicación	Datos Técnicos	Mantenimiento	Opciones
--------------------------	-----------------	----------------------	-----------------------	------------------	--------------------------------------	----------------	---------------------	--------------	------------------------	----------------	---------------	----------

8.3 Bloqueo de ajustes

Se puede bloquear el Menú de Programación para evitar que los usuarios modifiquen los ajustes de los parámetros. El bloqueo de ajustes puede ser activado o desactivado utilizando el parámetro **15C**.

Para bloquear el Menú de Programación:

1. Abrir el Menú de Programación.
2. Abrir el Menú Avanzado.
3. Seleccionar 'Restringido'.
4. Introducir el código de acceso.
5. Seleccionar Pr **15C Bloqueo de Ajustes**.
6. Seleccionar y almacenar 'Sólo lectura'.

Si un usuario intenta modificar el valor de un parámetro cuando el bloqueo de ajustes está activado, se muestra un mensaje de error:

<p style="text-align: center;">Acceso denegado Bloq a just activado</p>

8.4 Cargar ajustes predeterminados

Restablece el arrancador a los ajustes predeterminados de fábrica de todos los parámetros excepto Pr **9A Idioma**. Este no restaura el código de acceso.

Para cargar o guardar los ajustes de parámetros:

1. Abrir el Menú de Programación y seleccionar Herramientas de Configuración. Introducir el código de acceso.
2. Desplazarse a la función deseada y presionar el botón **M**.
3. En la petición de confirmación, seleccione SI para confirmar o NO para cancelar y a continuación **M** para cargar/guardar la selección.

<p style="text-align: center;">Cargar predeterm Cargar backup Salvar Set Usuario 1</p>
--

<p style="text-align: center;">Cargar predeterm</p> <p>No</p> <p>Sí</p>

Cuando la acción se ha completado, la pantalla mostrará brevemente un mensaje de confirmación, y a continuación volverá a la pantalla de estado.

Información de Seguridad	Datos Nominales	Instalación Mecánica	Instalación Eléctrica	Teclado y Estado	Puesta en Marcha del Arranque Rápido	Funcionamiento	Programación	Diagnósticos	Ejemplos de aplicación	Datos Técnicos	Mantenimiento	Opciones
--------------------------	-----------------	----------------------	-----------------------	------------------	--------------------------------------	----------------	---------------------	--------------	------------------------	----------------	---------------	----------

8.5 Detalles de la configuración rápida

Para acceder al Menú de Instalación Rápida, presionar el botón **M** y seleccionar Menú de Instalación Rápida.

Mediante el Menú de Configuración Rápida es fácil configurar el Digistart D3 para aplicaciones comunes. El Digistart D3 selecciona el parámetro relevante para la aplicación y sugiere un valor típico, pudiendo ajustarse cada parámetro para adaptarlo a los requerimientos exactos.

Ajustar siempre el Pr **1A FLC del Motor** para que coincida con la intensidad de carga nominal de la placa de características del motor. El valor sugerido es la corriente mínima a plena carga del arrancador.

Tabla 8-2 Menú de instalación rápida

Aplicación	Parámetro	Número de parámetro	Valor sugerido
Bomba centrífuga	<i>FLC del Motor</i>	1A	Dependiente del modelo
	<i>Modo de Arranque</i>	2A	Control Adaptativo
	<i>Perfil de Arranque Adaptativo</i>	2E	Aceleración temprana
	<i>Tiempo de Rampa de Arranque</i>	2D	10 segundos
	<i>Modo de Parada</i>	2H	Control Adaptativo
	<i>Perfil de Parada Adaptativa</i>	2K	Desaceleración tardía
	<i>Tiempo de Parada</i>	2I	15 segundos
Bomba sumergible	<i>FLC del Motor</i>	1A	Dependiente del modelo
	<i>Modo de Arranque</i>	2A	Control Adaptativo
	<i>Perfil de Arranque Adaptativo</i>	2E	Aceleración temprana
	<i>Tiempo de Rampa de Arranque</i>	2D	5 segundos
	<i>Modo de Parada</i>	2H	Control Adaptativo
	<i>Perfil de Parada Adaptativa</i>	2K	Desaceleración tardía
	<i>Tiempo de Parada</i>	2I	5 segundos
Ventilador amortiguado	<i>FLC del Motor</i>	1A	Dependiente del modelo
	<i>Modo de Arranque</i>	2A	Intensidad constante
	<i>Límite de intensidad</i>	2B	350%
Ventilador no amortiguado	<i>FLC del Motor</i>	1A	Dependiente del modelo
	<i>Modo de Arranque</i>	2A	Control Adaptativo
	<i>Perfil de Arranque Adaptativo</i>	2E	Aceleración constante
	<i>Tiempo de Rampa de Arranque</i>	2D	20 segundos
	<i>Exceso de Tiempo de Arranque</i>	5A	30 segundos
	<i>Tiempo de Rotor Bloqueado</i>	1C	20 segundos
Compresor de Tornillo	<i>FLC del Motor</i>	1A	Dependiente del modelo
	<i>Modo de Arranque</i>	2A	Intensidad constante
	<i>Tiempo de Rampa de Arranque</i>	2D	5 segundos
	<i>Límite de intensidad</i>	2B	400%
Compresor alternativo	<i>FLC del Motor</i>	1A	Dependiente del modelo
	<i>Modo de Arranque</i>	2A	Intensidad constante
	<i>Tiempo de Rampa de Arranque</i>	2D	5 segundos
	<i>Límite de intensidad</i>	2B	450%
Cinta transportadora	<i>FLC del Motor</i>	1A	Dependiente del modelo
	<i>Modo de Arranque</i>	2A	Intensidad constante
	<i>Tiempo de Rampa de Arranque</i>	2D	5 segundos
	<i>Límite de intensidad</i>	2B	400%
	<i>Modo de Parada</i>	2H	Control Adaptativo
	<i>Perfil de Parada Adaptativa</i>	2K	Desaceleración constante
	<i>Tiempo de Parada</i>	2I	10 segundos
Trituradora rotativa	<i>FLC del Motor</i>	1A	Dependiente del modelo
	<i>Modo de Arranque</i>	2A	Intensidad constante
	<i>Tiempo de Rampa de Arranque</i>	2D	10 segundos
	<i>Límite de intensidad</i>	2B	400%
	<i>Exceso de Tiempo de Arranque</i>	5A	30 segundos
	<i>Tiempo de Rotor Bloqueado</i>	1C	20 segundos
Trituradora mandíbula	<i>FLC del Motor</i>	1A	Dependiente del modelo
	<i>Modo de Arranque</i>	2A	Intensidad constante
	<i>Tiempo de Rampa de Arranque</i>	2D	10 segundos
	<i>Límite de intensidad</i>	2B	450%
	<i>Exceso de Tiempo de Arranque</i>	5A	40 segundos
	<i>Tiempo de Rotor Bloqueado</i>	1C	30 segundos

Información de Seguridad	Datos Nominales	Instalación Mecánica	Instalación Eléctrica	Teclado y Estado	Puesta en Marcha del Arranque Rápido	Funcionamiento	Programación	Diagnósticos	Ejemplos de aplicación	Datos Técnicos	Mantenimiento	Opciones
--------------------------	-----------------	----------------------	-----------------------	------------------	--------------------------------------	----------------	--------------	--------------	------------------------	----------------	---------------	----------

8.6 Menú estándar

El Menú Estándar proporciona acceso a los parámetros usados comúnmente. Para más detalles de los parámetros, consultar *Descripción de parámetros* en la página 53.

Tabla 8-3 Menú estándar

Grupo de Parámetros		Parámetros	Valor Predeterminado
1 - Ajustes del motor primario	M	1A <i>FLC del Motor</i>	Dependiente del modelo
	←		
^v			
2 - Modos de arranque/parada-1	M	2A <i>Modo de Arranque</i>	Intensidad constante
	←	2B <i>Límite de intensidad</i>	350%
		2C <i>Intensidad inicial</i>	350%
		2D <i>Tiempo de Rampa de Arranque</i>	00:10 (minutos:segundos)
		2H <i>Modo de Parada</i>	Parada por inercia
		2I <i>Tiempo de Parada</i>	00:03 (minutos:segundos)
		2O <i>Tipo de Arranque Automático</i>	Apagado
		2P <i>Duración de arranque automático</i>	00:01 (horas:minutos)
		2Q <i>Tipo de parada automática</i>	Apagado
		2R <i>Duración de parada automática</i>	00:01 (horas:minutos)
^v			
3 - Entradas digitales	M	3A <i>Función de Entrada A</i>	Desactivar arrancador
	←	3B <i>Nombre de Entrada A</i>	Desactivar arrancador
		3C <i>Disparo Entrada A</i>	Siempre activa
		3D <i>Retardo Inicial Entrada A</i>	00:00 (minutos:segundos)
		3E <i>Retardo de Disparo Entrada A</i>	00:00 (minutos:segundos)
		3F <i>Función de Entrada B</i>	Disparo entrada (N/O)
		3G <i>Nombre de Entrada B</i>	Disparo entrada
		3H <i>Disparo Entrada B</i>	Siempre activa
		3I <i>Retardo Inicial Entrada B</i>	00:00 (minutos:segundos)
		3J <i>Retardo de Disparo Entrada B</i>	00:00 (minutos:segundos)
^v			
4 - Salidas digitales	M	4A <i>Acción relé A</i>	Interruptor principal
	←	4B <i>Retardo Activado Relé A</i>	00:00 (minutos:segundos)
		4C <i>Retardo Desactivado Relé A</i>	00:00 (minutos:segundos)
		4D <i>Acción relé B</i>	En marcha
		4E <i>Retardo activado Relé B</i>	00:00 (minutos:segundos)
		4F <i>Retardo desactivado Relé B</i>	00:00 (minutos:segundos)
		4G <i>Acción relé C</i>	Disparo
		4H <i>Retardo de activación del relé C</i>	00:00 (minutos:segundos)
		4I <i>Retardo de Desactivación del Relé C</i>	00:00 (minutos:segundos)
^v			
5 - Ajustes de protecciones	M	5A <i>Exceso de Tiempo de Arranque</i>	00:20 (minutos:segundos)
	←	5D <i>Secuencia de Fase</i>	Cualquier secuencia
		5E <i>Baja Potencia</i>	20%
		5F <i>Sobrepotencia</i>	400%
^v			
6 - Retardos de protección	M	6B <i>Retardo de Baja Potencia</i>	00:05 (minutos:segundos)
	←	6C <i>Retardo de Alta Potencia</i>	00:00 (minutos:segundos)
^v			
7 - Puntos de ajuste	M	7A <i>Aviso de Intensidad Baja</i>	50%
	←	7B <i>Aviso de Intensidad Alta</i>	100%
		7C <i>Aviso de Temperatura del Motor</i>	80%
^v			
9 - Visualizar	M	9A <i>Idiomas</i>	
	←	9B <i>Pantalla de Usuario - Superior Izquierda</i>	Intensidad del motor
		9C <i>Pantalla de Usuario - Superior Derecha</i>	fp del Motor
		9D <i>Pantalla de Usuario - Inferior Izquierda</i>	Horas de funcionamiento
		9E <i>Pantalla de Usuario - Inferior Derecha</i>	kWh
		9J <i>Acción del Botón F1</i>	Configuración Arranque/Parada Automático
		9K <i>Acción del Botón F2</i>	Ninguno
	9M <i>Mostrar A o kW</i>	Intensidad	

Información de Seguridad	Datos Nominales	Instalación Mecánica	Instalación Eléctrica	Teclado y Estado	Puesta en Marcha del Arranque Rápido	Funcionamiento	Programación	Diagnósticos	Ejemplos de aplicación	Datos Técnicos	Mantenimiento	Opciones
--------------------------	-----------------	----------------------	-----------------------	------------------	--------------------------------------	----------------	--------------	--------------	------------------------	----------------	---------------	----------

8.7 Menú avanzado

El Menú Avanzado permite el acceso a todos los parámetros programables del Digistart D3. Consultar *Descripción de parámetros* en la página 53.

Tabla 8-4 Menú avanzado

Grupo de Parámetros		Parámetros		Valor Predeterminado
1 - Ajustes del motor primario ^v	M	1A	FLC del Motor	Dependiente del modelo
	←	1B	Intensidad de rotor bloqueado	600%
		1C	Tiempo de Rotor Bloqueado	00:10 (minutos:segundos)
		1D	Factor de servicio del motor	105%
2 - Modos de arranque/parada-1 ^v	M	2A	Modo de Arranque	Intensidad constante
	←	2B	Límite de intensidad	350%
		2C	Intensidad inicial	350%
		2D	Tiempo de Rampa de Arranque	00:10 (minutos:segundos)
		2E	Perfil de Arranque Adaptativo	Aceleración constante
		2F	Nivel de Arranque Rápido	500%
		2G	Tiempo de Arranque Rápido	0 ms
		2H	Modo de Parada	Parada por inercia
		2I	Tiempo de Parada	00:03 (minutos:segundos)
		2J	Retardo de Parada	00:00 (minutos:segundos)
		2K	Perfil de Parada Adaptativa	Desaceleración constante
		2L	Ganancia del Control Adaptativo	75%
		2M	Par de freno	20%
		2N	Tiempo de Freno	00:01 (minutos:segundos)
		2O	Tipo de Arranque Automático	Apagado
		2P	Duración de arranque automático	00:01 (horas:minutos)
		2Q	Tipo de parada automática	Apagado
		2R	Duración de parada automática	00:01 (horas:minutos)
3 - Entradas digitales ^v	M	3A	Función de Entrada A	Desactivar arrancador
	←	3B	Nombre de Entrada A	Desactivar arrancador
		3C	Disparo Entrada A	Siempre activa
		3D	Retardo Inicial Entrada A	00:00 (minutos:segundos)
		3E	Retardo de Disparo Entrada A	00:00 (minutos:segundos)
		3F	Función de Entrada B	Disparo entrada (N/O)
		3G	Nombre de Entrada B	Disparo entrada
		3H	Disparo Entrada B	Siempre activa
		3I	Retardo Inicial Entrada B	00:00 (minutos:segundos)
		3J	Retardo de Disparo Entrada B	00:00 (minutos:segundos)
		3K	Función de Entrada C	Apagado
		3L	Función de Entrada D	Apagado
		3M	Local/Remoto	LCL/RMT siempre
		3N	Lógica Reinicio Remoto	Normalmente cerrado
	3O	Comunicaciones en Remoto	Activar control en remoto	
4 - Salidas digitales ^v	M	4A	Acción relé A	Interruptor principal
	←	4B	Retardo Activado Relé A	00:00 (minutos:segundos)
		4C	Retardo Desactivado Relé A	00:00 (minutos:segundos)
		4D	Acción relé B	En marcha
		4E	Retardo activado Relé B	00:00 (minutos:segundos)
		4F	Retardo desactivado Relé B	00:00 (minutos:segundos)
		4G	Acción relé C	Disparo
		4H	Retardo de activación del relé C	00:00 (minutos:segundos)
		4I	Retardo de Desactivación del Relé C	00:00 (minutos:segundos)
		4J	Función de Relé D	Apagado
		4K	Función de Relé E	Apagado
		4L	Función de Relé F	Apagado

Información de Seguridad	Datos Nominales	Instalación Mecánica	Instalación Eléctrica	Teclado y Estado	Puesta en Marcha del Arranque Rápido	Funcionamiento	Programación	Diagnósticos	Ejemplos de aplicación	Datos Técnicos	Mantenimiento	Opciones
--------------------------	-----------------	----------------------	-----------------------	------------------	--------------------------------------	----------------	--------------	--------------	------------------------	----------------	---------------	----------

Grupo de Parámetros		Parámetros	Valor Predeterminado
5 - Ajustes de protecciones ^v	M	5A Exceso de Tiempo de Arranque	00:20 (minutos:segundos)
	←	5B Exceso de Tiempo de Arranque-2	00:20 (minutos:segundos)
		5C Desequilibrio de Intensidad	30%
		5D Secuencia de Fase	Cualquier secuencia
		5E Baja Potencia	20%
		5F Sobrepotencia	400%
		5G Reservado	-
		5H Reservado	-
		5I Comprobar Frecuencia	Arranque/En marcha
		5J Variación de Frecuencia	±5 Hz
		5K Nivel de Fallo Conexión Tierra	100 mA
	5L Comprobación de temperatura del motor	No comprobar	
6 - Retardos de protección ^v	M	6A Retardo de Desequilibrio de Intensidad	00:03 (minutos:segundos)
	←	6B Retardo de Baja Potencia	00:05 (minutos:segundos)
		6C Retardo de Alta potencia	00:00 (minutos:segundos)
		6D Reservado	-
		6E Reservado	-
		6F Retardo de Frecuencia	00:01 (minutos:segundos)
		6G Retardo de Arranque	00:10 (minutos:segundos)
		6H Retardo de Fallo Conexión Tierra	00:03 (minutos:segundos)
7 - Puntos de ajuste ^v	M	7A Aviso de Intensidad Baja	50%
	←	7B Aviso de Intensidad Alta	100%
		7C Aviso de Temperatura del Motor	80%
		7D Tensión de Referencia de Red	400 V
8 - E/S analógica ^v	M	8A Descon entrada analógica	No disparar
	←	8B Escala de entrada analógica	2-10 V
		8C Nivel de disparo de analógica	50%
		8D Salida analógica A	Intensidad (% FLC)
		8E Escala de analógica A	4-20 mA
		8F Ajuste máximo analógica A	100%
		8G Ajuste mínimo analógica A	0%
		8H Salida analógica B	Intensidad (% FLC)
		8I Escala analógica B	4-20 mA
		8J Ajuste máximo analógica B	100%
	8K Ajuste mínimo analógica B	0%	
9 - Visualizar ^v	M	9A Idiomas	
	←	9B Pantalla de Usuario - Superior Izquierda	Intensidad del motor
		9C Pantalla de Usuario - Superior Derecha	fp del Motor
		9D Pantalla de Usuario - Inferior Izquierda	Horas de funcionamiento
		9E Pantalla de Usuario - Inferior Derecha	kWh
		9F Datos de Gráfico	Intensidad (% FLC)
		9G Unidades de Tiempo de Gráfico	10 segundos
		9H Ajuste Máximo de Gráfico	400%
		9I Ajuste Mínimo de Gráfico	0%
		9J Acción del Botón F1	Configuración Arranque/Parada Automático
		9K Acción del Botón F2	Ninguno
		9L Calibración de Intensidad	100%
		9M Mostrar A o kW	Intensidad
10 - Reinicio automático ^v	M	10A Acción de Reinicio Automático	No reiniciar automáticamente
	←	10B Reinicios máximos	1
		10C Retardo Reinicio Grupos A y B	00:05 (minutos:segundos)
		10D Retardo Reinicio Grupo C	5 minutos

Información de Seguridad	Datos Nominales	Instalación Mecánica	Instalación Eléctrica	Teclado y Estado	Puesta en Marcha del Arranque Rápido	Funcionamiento	Programación	Diagnósticos	Ejemplos de aplicación	Datos Técnicos	Mantenimiento	Opciones
--------------------------	-----------------	----------------------	-----------------------	------------------	--------------------------------------	----------------	--------------	--------------	------------------------	----------------	---------------	----------

Grupo de Parámetros		Parámetros	Valor Predeterminado
11 - Conjunto de motor secundario ^v	M	11A <i>FLC-2 del Motor</i>	Dependiente del modelo
	←	11B <i>Modelo térmico dual</i>	Único
		11C <i>Intensidad de rotor bloqueado-2</i>	600%
		11D <i>Tiempo de rotor bloqueado-2</i>	00:10 (minutos:segundos)
		11E <i>Factor de servicio del motor-2</i>	105%
12 - Modos de arranque/parada-2 ^v	M	12A <i>Modo de arranque-2</i>	Intensidad constante
	←	12B <i>Límite de intensidad-2</i>	350%
		12C <i>Intensidad inicial-2</i>	350%
		12D <i>Rampa de arranque-2</i>	00:10 (minutos:segundos)
		12E <i>Perfil de arranque adaptativo-2</i>	Aceleración constante
		12F <i>Nivel de arranque rápido-2</i>	500%
		12G <i>Duración de arranque rápido-2</i>	0 ms
		12H <i>Modo de parada-2</i>	Parada por inercia
		12I <i>Tiempo de parada-2</i>	00:03 (minutos:segundos)
		12J <i>Retardo de parada-2</i>	00:00 (minutos:segundos)
		12K <i>Perfil de parada adaptativa-2</i>	Desaceleración constante
		12L <i>Ganancia del control adaptativo-2</i>	75%
		12M <i>Par de freno-2</i>	20%
	12N <i>Tiempo de freno-2</i>	00:01 (minutos:segundos)	
13 - Motores con anillos rozantes ^v	M	13A <i>Rampa de Datos de Motor-1</i>	Rampa sencilla
	←	13B <i>Rampa de Datos de Motor-2</i>	Rampa sencilla
		13C <i>Retardo Anillo Deslizante</i>	50%
		13D <i>Tiempo de Conmutación</i>	150 ms
14 - RTD/PT100 ^v	M	14A <i>RTD/PT100 A °C</i>	50 °C
	←	14B <i>RTD/PT100 B °C</i>	50 °C
		14C <i>RTD/PT100 C °C</i>	50 °C
		14D <i>RTD/PT100 D °C</i>	50 °C
		14E <i>RTD/PT100 E °C</i>	50 °C
		14F <i>RTD/PT100 F °C</i>	50 °C
		14G <i>RTD/PT100 G °C</i>	50 °C
15 - Restringido ^v	M	15A <i>Código de Acceso</i>	0000
	←	15B <i>Funcionamiento de emergencia</i>	Desactivar
		15C <i>Bloqueo de Ajustes</i>	Lectura y escritura
		15D <i>Acción de SCR Cortocircuitado</i>	Sólo Control Trifásico
		15E <i>Par de Jog</i>	50%

Información de Seguridad	Datos Nominales	Instalación Mecánica	Instalación Eléctrica	Teclado y Estado	Puesta en Marcha del Arranque Rápido	Funcionamiento	Programación	Diagnósticos	Ejemplos de aplicación	Datos Técnicos	Mantenimiento	Opciones
--------------------------	-----------------	----------------------	-----------------------	------------------	--------------------------------------	----------------	--------------	--------------	------------------------	----------------	---------------	----------

Grupo de Parámetros		Parámetros		Valor Predeterminado
16 - Acción de protección	M	16A	<i>Sobrecarga de Motor</i>	Disparo del arrancador
	←	16B	<i>Exceso de Tiempo de Arranque</i>	Disparo del arrancador
∧∨		16C	<i>Desequilibrio de Intensidad</i>	Disparo del arrancador
		16D	<i>Baja Potencia</i>	Disparo del arrancador
		16E	<i>Sobrepotencia</i>	Disparo del arrancador
		16F	<i>Reservado</i>	-
		16G	<i>Reservado</i>	-
		16H	<i>Frecuencia</i>	Disparo del arrancador
		16I	<i>Disparo Entrada A</i>	Disparo del arrancador
		16J	<i>Disparo Entrada B</i>	Disparo del arrancador
		16K	<i>Termistor del motor</i>	Disparo del arrancador
		16L	<i>Comunicación del Arrancador</i>	Disparo del arrancador
		16M	<i>Red de Comunicaciones</i>	Disparo del arrancador
		16N	<i>Sobretemperatura de Disipador</i>	Disparo del arrancador
		16O	<i>Batería/Reloj</i>	Disparo del arrancador
		16P	<i>Fallo Conexión Tierra</i>	Disparo del arrancador
		16Q	<i>RTD/PT100 A</i>	Disparo del arrancador
		16R	<i>RTD/PT100 B</i>	Disparo del arrancador
		16S	<i>RTD/PT100 C</i>	Disparo del arrancador
		16T	<i>RTD/PT100 D</i>	Disparo del arrancador
	16U	<i>RTD/PT100 E</i>	Disparo del arrancador	
	16V	<i>RTD/PT100 F</i>	Disparo del arrancador	
	16W	<i>RTD/PT100 G</i>	Disparo del arrancador	
	16X	<i>Tensión de Control Baja</i>	Disparo del arrancador	

Información de Seguridad	Datos Nominales	Instalación Mecánica	Instalación Eléctrica	Teclado y Estado	Puesta en Marcha del Arranque Rápido	Funcionamiento	Programación	Diagnósticos	Ejemplos de aplicación	Datos Técnicos	Mantenimiento	Opciones
--------------------------	-----------------	----------------------	-----------------------	------------------	--------------------------------------	----------------	--------------	--------------	------------------------	----------------	---------------	----------

8.8 Descripción de parámetros

8.8.1 Notas sobre parámetros opcionales

Las siguientes secciones proporcionan una descripción de todos los parámetros, ya sean predeterminados u opcionales. Los parámetros opcionales sólo están disponibles si la tarjeta opcional correspondiente está instalada en el arrancador suave. Para una lista detallada de parámetros opcionales, consultar la siguiente lista.

Tabla 8-5 Parámetros opcionales

No	Función	Tarjeta opcional requerida
3K	Función de Entrada C	NOTA Las Entradas C y D sólo están disponibles si la tarjeta de expansión de entrada/salida está instalada.
3L	Función de Entrada D	
4J	Función de Relé D	NOTA Las Salidas D, E y F sólo están disponibles si la tarjeta de expansión de entrada/salida está instalada.
4K	Función de Relé E	
4L	Función de Relé F	
5K	Nivel de Fallo Conexión Tierra	NOTA La protección de falta a tierra sólo está disponible si la tarjeta de protección por RTD/PT100 y por falta a tierra está insertada.
6H	Retardo de Fallo Conexión Tierra	NOTA La entrada analógica sólo está disponible si la tarjeta de expansión de entrada/salida está instalada.
8A	Descon entrada analógica	
8B	Escala de entrada analógica	
8C	Nivel de disparo de analógica	
8H	Salida analógica B	NOTA La Salida Analógica B sólo está disponible si la tarjeta de expansión de entrada/salida está instalada.
8I	Escala analógica B	
8J	Ajuste máximo analógica B	
8K	Ajuste mínimo analógica B	
14B	RTD/PT100 B °C	NOTA Las entradas PT100 B a G sólo están disponibles si se ha instalado la tarjeta de protección por RTD/PT100 y por fallo conexión tierra.
14C	RTD/PT100 C °C	
14D	RTD/PT100 D °C	
14E	RTD/PT100 E °C	
14F	RTD/PT100 F °C	
14G	RTD/PT100 G °C	
16P	Fallo Conexión Tierra	NOTA Fallo Conexión Tierra y las entradas PT100 B a G sólo están disponibles si se ha instalado la tarjeta de protección por RTD/PT100 y por fallo conexión tierra.
16R	RTD/PT100 B	
16S	RTD/PT100 C	
16T	RTD/PT100 D	
16U	RTD/PT100 E	
16V	RTD/PT100 F	
16W	RTD/PT100 G	

8.8.2 Grupo 1 - Ajuste del motor primario



Los parámetros del motor son críticos para el funcionamiento correcto del modelo térmico del arrancador suave y la protección del motor por sobrecarga. Establecer siempre Pr **1A** de modo que se ajuste a las características del motor. Los valores predeterminados de Pr **1B**, **1C** y **1D** son adecuados para la mayoría de las aplicaciones. Consultar la hoja de datos del motor antes de modificar estos ajustes.

No	Función	Rango	Predeterminado
1A	FLC del Motor	Dependiente del modelo	Dependiente del modelo

Ajusta el arrancador a la intensidad de carga nominal del motor conectado. Ajustar al valor de la intensidad de carga nominal mostrado en la placa del motor.

Al conectar un triángulo interno, introducir la corriente del motor a plena carga (FLC) para Pr **1A**. El Digistart D3 detectará automáticamente si el motor tiene conexión directa (en línea) o con triángulo interno y calculará el nivel de corriente de triángulo interno correcto.

Información de Seguridad	Datos Nominales	Instalación Mecánica	Instalación Eléctrica	Teclado y Estado	Puesta en Marcha del Arranque Rápido	Funcionamiento	Programación	Diagnósticos	Ejemplos de aplicación	Datos Técnicos	Mantenimiento	Opciones
--------------------------	-----------------	----------------------	-----------------------	------------------	--------------------------------------	----------------	--------------	--------------	------------------------	----------------	---------------	----------

No	Función	Rango	Predeterminado
1B	<i>Intensidad de rotor bloqueado</i>	400 a 1200% FLC	600%

Establece la intensidad de rotor bloqueado del motor conectado, como un porcentaje de la intensidad de carga nominal. Ajustar según la hoja de datos del motor.

No	Función	Rango	Predeterminado
1C	<i>Tiempo de Rotor Bloqueado</i>	00:01 a 02:00 (minutos:segundos)	00:10

Establece la duración máxima de tiempo que el motor puede funcionar a la corriente de rotor bloqueado partiendo del reposo hasta que alcance su temperatura máxima. Ajustar según la hoja de datos del motor.

No	Función	Rango	Predeterminado
1D	<i>Factor de servicio del motor</i>	100 a 130% FLC	105%

Establece el factor de servicio del motor utilizado por el modelo térmico. Si el motor funciona a la intensidad de carga nominal, alcanzará el 100%. Ajustar según la hoja de datos del motor.

NOTA Los parámetros **1B**, **1C** y **1D** determinan la intensidad de disparo del motor para la protección por sobrecarga. Los ajustes predeterminados de los parámetros **1B**, **1C** y **1D** proporcionan Protección de Sobrecarga del Motor: Clase 10, Intensidad de disparo 105% del FLA (amperios a plena carga) o equivalente.

8.8.3 Grupo 2 - Modos de arranque/parada-1

Para más detalles sobre métodos de control de arranque y parada suave, consultar *Métodos de arranque suave* en la página 37 y *Métodos de parada* en la página 40.

No	Función	Rango	Predeterminado
2A	<i>Modo de Arranque</i>	Intensidad constante, Control Adaptativo	Intensidad constante

Selecciona el modo de arranque suave.

No	Función	Rango	Predeterminado
2B	<i>Límite de intensidad</i>	100 a 600% FLC	350%

Establece el límite de intensidad para arranque suave de intensidad constante y rampa de intensidad, como un porcentaje de la intensidad de carga nominal del motor.

No	Función	Rango	Predeterminado
2C	<i>Intensidad inicial</i>	100 a 600% FLC	350%

Establece el nivel de intensidad inicial para un arranque con rampa de intensidad, como un porcentaje de la intensidad de carga nominal del motor. Ajustar de forma que el motor comience a acelerar inmediatamente después de iniciar un arranque. Si no se requiere arranque con rampa de intensidad, ajustar la intensidad inicial igual al límite de corriente.

No	Función	Rango	Predeterminado
2D	<i>Tiempo de Rampa de Arranque</i>	00:01 a 03:00 (minutos:segundos)	00:10

Establece el tiempo de arranque total para un arranque con Control Adaptativo o el tiempo de rampa para un arranque con rampa de intensidad (desde la intensidad inicial hasta el límite de intensidad).

No	Función	Rango	Predeterminado
2E	<i>Perfil de Arranque Adaptativo</i>	Aceleración temprana, Aceleración constante, Aceleración tardía	Aceleración constante

Selecciona el perfil que el Digistart D3 utilizará para un arranque suave con Control Adaptativo.

No	Función	Rango	Predeterminado
2F	<i>Nivel de Arranque Rápido</i>	100 a 700% FLC	500%

Establece el nivel de intensidad de arranque rápido.

No	Función	Rango	Predeterminado
2G	<i>Tiempo de Arranque Rápido</i>	0 a 2000 ms	0

Establece la duración del arranque rápido. Un ajuste del valor a 0 deshabilita el arranque rápido.



El arranque rápido somete al equipamiento mecánico a niveles de par elevados. Asegurarse que el motor, carga y acoplamientos pueden soportar el par adicional antes de utilizar esta característica.

No	Función	Rango	Predeterminado
2H	<i>Modo de Parada</i>	Parada por inercia, Parada Suave TVR, Control Adaptativo, Freno	Parada por inercia

Selecciona el modo de parada.



Cuando se utiliza un freno DC, la alimentación de red debe estar conectada al arrancador suave (terminales de entrada L1, L2, L3) según una secuencia de fase positiva y el parámetro **5D Secuencia de Fase** debe ajustarse a Sólo positiva.

Información de Seguridad	Datos Nominales	Instalación Mecánica	Instalación Eléctrica	Teclado y Estado	Puesta en Marcha del Arranque Rápido	Funcionamiento	Programación	Diagnósticos	Ejemplos de aplicación	Datos Técnicos	Mantenimiento	Opciones
--------------------------	-----------------	----------------------	-----------------------	------------------	--------------------------------------	----------------	---------------------	--------------	------------------------	----------------	---------------	----------

No	Función	Rango	Predeterminado
2I	<i>Tiempo de Parada</i>	00:00 a 04:00 (minutos:segundos)	00:03

Establece el tiempo para una parada suave del motor utilizando una rampa de tensión temporizada o Control Adaptativo. También establece el tiempo de parada total cuando se utiliza el freno.

Si hay un interruptor principal instalado, el interruptor debe permanecer cerrado hasta el final del tiempo de parada. Utilizar uno de los relés programables para controlar el interruptor principal.

No	Función	Rango	Predeterminado
2J	<i>Retardo de Parada</i>	00:00 a 01:00 (minutos:segundos)	00:00

Establece un retardo después de que el arrancador recibe una orden de parada, antes de que pare el motor.

No	Función	Rango	Predeterminado
2K	<i>Perfil de Parada Adaptativa</i>	Desaceleración temprana, Desaceleración constante, Desaceleración tardía	Desaceleración constante

Selecciona el perfil que el Digistart D3 utilizará para una parada suave con Control Adaptativo.

No	Función	Rango	Predeterminado
2L	<i>Ganancia del Control Adaptativo</i>	1 a 200%	75%

Ajusta el funcionamiento del Control Adaptativo. Este ajuste afecta al control de parada y de arranque.

NOTA Se recomienda dejar el ajuste de ganancia al nivel predeterminado a no ser que el funcionamiento no sea adecuado. Si el motor acelera o desacelera demasiado rápido al final de un arranque o parada, aumentar el ajuste de ganancia entre 5% a 10%. Si la velocidad del motor fluctúa durante un arranque o parada, disminuir ligeramente el ajuste de ganancia.

No	Función	Rango	Predeterminado
2M	<i>Par de freno</i>	20 a 100%	20%

Establece la cantidad de par de freno que el Digistart D3 utilizará para disminuir la velocidad del motor.

No	Función	Rango	Predeterminado
2N	<i>Tiempo de Freno</i>	00:01 a 00:30 (minutos:segundos)	00:01

Establece la duración de la inyección de CC durante una parada con frenado.

NOTA Pr 2N se utiliza junto con el Pr 2I. Consultar *Freno* en la página 43 para más detalles.

Arranque automático y parada automática

El Digistart D3 se puede programar para arrancar y pararse automáticamente, después de un tiempo determinado o a una determinada hora del día. El arranque automático y la parada automática se pueden ajustar independientemente. El arranque y parada automática está disponible sólo en modo Remoto.



Esta función no debe ser utilizada junto con el control remoto a dos hilos. El arrancador suave aceptará todavía comandos de arranque y parada desde entradas remotas o la red de comunicaciones serie. Para deshabilitar el control local o remoto, utilizar el Pr 3M. Si el arranque automático está habilitado y el usuario está en el menú del sistema, el arranque automático se activará si el tiempo de espera del menú expira (si no se detecta actividad en el teclado durante cinco minutos).

No	Función	Rango	Predeterminado
2O	<i>Tipo de Arranque Automático</i>	Apagado, Temporizador, Reloj	Apagado

Selecciona si el arrancador suave arrancará automáticamente después de un retardo específico, o a una hora del día.

No	Función	Rango	Predeterminado
2P	<i>Duración de arranque automático</i>	00:01 a 24:00 (horas:minutos)	00:01

Establece una hora para que el arrancador suave arranque automáticamente, en formato de 24 horas.

No	Función	Rango	Predeterminado
2Q	<i>Tipo de parada automática</i>	Apagado, Temporizador, Reloj	Apagado

Selecciona si el arrancador suave se parará automáticamente después de un retardo específico, o a una hora del día.

No	Función	Rango	Predeterminado
2R	<i>Duración de parada automática</i>	00:01 a 24:00 (horas:minutos)	00:01

Establece una hora para que el arrancador suave pare automáticamente, en formato de 24 horas.

Información de Seguridad	Datos Nominales	Instalación Mecánica	Instalación Eléctrica	Teclado y Estado	Puesta en Marcha del Arranque Rápido	Funcionamiento	Programación	Diagnósticos	Ejemplos de aplicación	Datos Técnicos	Mantenimiento	Opciones
--------------------------	-----------------	----------------------	-----------------------	------------------	--------------------------------------	----------------	---------------------	--------------	------------------------	----------------	---------------	----------

8.8.4 Grupo 3 - Entradas digitales

El Digistart D3 tiene dos entradas programables, que permiten el control remoto del arrancador suave. Si se requiere, están disponibles dos entradas más en la tarjeta de expansión de entrada/salida.

No	Función	Rango	Predeterminado
3A	Función de Entrada A	Selección de conjunto de motor, Disparo entrada (N/O), Disparo entrada (N/C), Selección local/remoto, Funcionamiento de emergencia, Desactivar arrancador, Jog Marcha Adelante, Jog Marcha Atrás	Desactivar arrancador

Selecciona la función de la Entrada A.

Selección de conjunto de motor

El Digistart D3 se puede configurar utilizando dos conjuntos de datos de motor independientes.

Para utilizar el conjunto de datos de motor secundario, el Pr **3A** se debe ajustar a 'Selección de conjunto de motor' y DI4, +24V debe estar cerrado cuando se da un comando de arranque. El Digistart D3 comprueba qué conjunto de datos de motor debe emplear en el arranque, y utilizará ese conjunto de datos durante el ciclo completo de arranque/parada.

Disparo entrada (N/O)

La Entrada A se puede utilizar para disparar el arrancador suave. Cuando el Pr **3A** se ajusta a Disparo Entrada (N/A), un circuito cerrado entre DI4, +24V dispara el arrancador suave.

Disparo entrada (N/C)

Cuando el Pr **3A** se ajusta a Disparo Entrada (N/C), un circuito abierto entre DI4, +24V dispara el arrancador suave.

Selección local/remoto

Para seleccionar entre control local y remoto se puede utilizar la Entrada A, en vez de utilizar el botón **LCL/RMT (LOCAL/REMOTO)** del teclado. Cuando la entrada está abierta, el arrancador está en modo local y puede ser controlado mediante el teclado. Cuando la entrada está cerrada, el arrancador está en modo remoto. Los botones **START (ARRANQUE)** y **LCL/RMT (LOCAL/REMOTO)** están deshabilitados, y el arrancador suave ignorará cualquier comando de selección Local/Remoto desde la red de comunicaciones serie.

Para utilizar la Entrada A para seleccionar entre control local y remoto, el parámetro **3M** debe ajustarse a 'LCL/RMT siempre' o 'LCL/RMT si está desactivado'.

Funcionamiento de emergencia

En funcionamiento de emergencia el arrancador suave continúa en marcha hasta que se para, ignorando cualquier disparo o advertencia (consultar Pr **15B** para más detalles).

El cierre del circuito entre DI4, +24V activa el funcionamiento de emergencia. La apertura del circuito finaliza el funcionamiento de emergencia y el Digistart D3 para el motor.

Desactivar arrancador

El Digistart D3 se puede deshabilitar por medio de las entradas de control. Un circuito abierto en DI4, +24V deshabilitará el arrancador. El Digistart D3 no responderá a órdenes de arranque. En funcionamiento, el arrancador suave permitirá al motor que realice una parada por inercia, ignorando el modo de parada suave establecido en el parámetro **2H**.

Jog Marcha Adelante

Activa el funcionamiento jog en sentido hacia adelante (funciona sólo en modo Remoto).

Jog Marcha Atrás

Activa el funcionamiento jog en sentido hacia atrás (funciona sólo en modo Remoto).

No	Función	Rango	Predeterminado
3B	Nombre de Entrada A	Disparo entrada, Presión baja, Presión alta, Fallo en bomba, Nivel bajo, Nivel alto, Falta de caudal, Desactivar arrancador, Controlador, PLC, Alarma de vibración	Desactivar arrancador

Selecciona el mensaje que muestra el teclado cuando la Entrada A está activa. Este texto sólo se muestra si el parámetro **3A** está configurado como 'Desactivar Arrancador', o disparo por entrada (N/A o N/C).

No	Función	Rango	Predeterminado
3C	Disparo Entrada A	Siempre activa, Sólo en funcionamiento, Sólo en marcha	Siempre activa

Selecciona cuando puede ocurrir un disparo por entrada.

Siempre activa

Se puede producir un disparo en cualquier momento siempre que el arrancador suave reciba alimentación.

Sólo en funcionamiento

Se puede producir un disparo mientras que el arrancador suave esté en marcha, parando o arrancando.

Sólo en marcha

Se puede producir un disparo mientras el arrancador suave esté en marcha.

Información de Seguridad	Datos Nominales	Instalación Mecánica	Instalación Eléctrica	Teclado y Estado	Puesta en Marcha del Arranque Rápido	Funcionamiento	Programación	Diagnósticos	Ejemplos de aplicación	Datos Técnicos	Mantenimiento	Opciones
--------------------------	-----------------	----------------------	-----------------------	------------------	--------------------------------------	----------------	---------------------	--------------	------------------------	----------------	---------------	----------

No	Función	Rango	Predeterminado
3D	<i>Retardo Inicial Entrada A</i>	00:00 a 30:00 (minutos:segundos)	00:00

Establece un retardo antes de que pueda ocurrir un disparo por entrada. El retardo inicial cuenta desde el momento en que se recibe la señal de arranque. El estado de la entrada se ignora hasta que termina el retardo inicial.

No	Función	Rango	Predeterminado
3E	<i>Retardo de Disparo Entrada A</i>	00:00 a 04:00 (minutos:segundos)	00:00

Establece un retardo entre la activación de la entrada y el disparo del arrancador suave.

No	Función	Rango	Predeterminado
3F	<i>Función de Entrada B</i>	Selección de conjunto de motor, Disparo entrada (N/O), Disparo entrada (N/C), Selección local/remoto, Funcionamiento de emergencia, Desactivar arrancador, Jog Marcha Adelante, Jog Marcha Atrás	Disparo entrada (N/O)
3G	<i>Nombre de Entrada B</i>	Disparo entrada, Presión baja, Presión alta, Fallo en bomba, Nivel bajo, Nivel alto, Falta de caudal, Desactivar arrancador, Controlador, PLC, Alarma de vibración	Disparo entrada
3H	<i>Disparo Entrada B</i>	Siempre activa, Sólo en funcionamiento, Sólo en marcha	Siempre activa
3I	<i>Retardo Inicial Entrada B</i>	00:00 a 30:00 (minutos:segundos)	00:00
3J	<i>Retardo de Disparo Entrada B</i>	00:00 a 04:00 (minutos:segundos)	

Consultar Pr **3A** a **3E** para más detalles sobre opciones del parámetro.

No	Función	Rango	Predeterminado
3K	<i>Función de Entrada C</i>	Selección de conjunto de motor, Selección local/remoto,	Apagado
3L	<i>Función de Entrada D</i>	Funcionamiento de emergencia, Desactivar arrancador, Apagado	

Consultar Pr **3A** para más detalles sobre opciones del parámetro.

NOTA Las Entradas C y D sólo están disponibles si la tarjeta de expansión de entrada/salida está instalada.

No	Función	Rango	Predeterminado
3M	<i>Local/Remoto</i>	LCL/RMT siempre, LCL/RMT si está desactivado, Sólo control local, Sólo control remoto	LCL/RMT siempre

Selecciona cuando se puede utilizar el botón **LCL/RMT (LOCAL/REMOTO)** para cambiar entre control local y remoto, y activa o desactiva los botones de control local y las entradas de control remoto.

El botón **STOP (PARADA)** del teclado está habilitado siempre.

LCL/RMT siempre	El botón LCL/RMT (LOCAL/REMOTO) está siempre habilitado.
LCL/RMT si está desactivado	El botón LCL/RMT (LOCAL/REMOTO) está habilitado cuando el arrancador está apagado.
Sólo control local	Todas las entradas remotas están desactivadas.
Sólo control remoto	Los botones de control local (START (ARRANQUE) , RESET (REINICIO) , LCL/RMT (LOCAL/REMOTO)) están deshabilitados.



El botón **STOP (PARADA)** del teclado está habilitado siempre. Cuando se usa el control remoto a dos cables, el arrancador suave volverá a arrancar si el arranque/parada remoto y las entradas de reinicio están activas todavía.

No	Función	Rango	Predeterminado
3N	<i>Lógica Reinicio Remoto</i>	Normalmente cerrado (N/C), Normalmente abierto (N/O)	Normalmente cerrado (N/C)

Selecciona si la entrada de reinicio remoto del Digistart D3 (terminales DI3, +24V) es normalmente abierta o normalmente cerrada.

No	Función	Rango	Predeterminado
3O	<i>Comunicaciones en Remoto</i>	Desactivar Control en RMT, Activar control en remoto	Activar control en remoto

Selecciona si el arrancador aceptará comandos de Arranque y Parada a través de la red de comunicaciones serie cuando está en modo Remoto. Las órdenes de Reinicio y Control Local/Remoto están siempre habilitadas.

Información de Seguridad	Datos Nominales	Instalación Mecánica	Instalación Eléctrica	Teclado y Estado	Puesta en Marcha del Arranque Rápido	Funcionamiento	Programación	Diagnósticos	Ejemplos de aplicación	Datos Técnicos	Mantenimiento	Opciones
--------------------------	-----------------	----------------------	-----------------------	------------------	--------------------------------------	----------------	---------------------	--------------	------------------------	----------------	---------------	----------

8.8.5 Grupo 4 - Salidas digitales

El Digistart D3 tiene tres salidas programables, que se pueden utilizar para señalar distintas condiciones de funcionamiento a equipos conectados. Hay tres salidas adicionales disponibles en la tarjeta de expansión de entrada/salida.

No	Función	Rango	Predeterminado
4A	<i>Acción relé A</i>	Apagado, Interruptor principal, En marcha, Disparo, Advertencia, Aviso intensidad baja, Aviso intensidad alta, Aviso temperatura motor, Disparo entrada A, Disparo entrada B, Sobrecarga del motor, Desequilibrio de intensidad, Baja potencia, Sobrepotencia, Frecuencia, Fallo conexión tierra, Sobretemperatura disipador, Pérdida de fase, Termistor del motor, Interruptor de conmutación	Interruptor principal

Selecciona la función del Relé A (normalmente abierto). El Relé A son los terminales COM1, RLO1.

Apagado	El Relé A no se utiliza.
Interruptor principal	El relé se cierra cuando el Digistart D3 recibe una orden de arranque, y permanece cerrado mientras el motor esté recibiendo tensión.
En marcha	El relé se cierra cuando el arrancador cambia al estado de funcionamiento.
Disparo	El relé se cierra cuando dispara el arrancador (consultar Pr 16A a 16X).
Advertencia	El relé se cierra cuando el arrancador emite una advertencia (consultar Pr 16A a 16X).
Aviso intensidad baja	El relé se cierra cuando se activa el aviso de intensidad baja (consultar el parámetro 7A <i>Aviso de Intensidad Baja</i> , mientras el motor está en marcha).
Aviso intensidad alta	El relé se cierra cuando se activa el aviso de intensidad alta (consultar el parámetro 7B <i>Aviso de Intensidad Alta</i> , mientras el motor está en marcha).
Aviso temperatura motor	El relé se cierra cuando se activa el aviso de temperatura del motor (consultar Pr 7C <i>Aviso de Temperatura del Motor</i>).
Disparo entrada A	El relé se cierra cuando se activa la Entrada A para disparar al arrancador suave.
Disparo entrada B	El relé se cierra cuando se activa la Entrada B para disparar al arrancador suave.
Sobrecarga del motor	El relé se cierra cuando el arrancador dispara por Sobrecarga de Motor.
Desequilibrio de intensidad	El relé se cierra cuando el arrancador dispara por Desequilibrio de Intensidad.
Baja potencia	El relé se cierra cuando el arrancador dispara por Baja potencia.
Sobrepotencia	El relé se cierra cuando el arrancador dispara por Sobrepotencia.
Frecuencia	El relé se cierra cuando el arrancador dispara por Frecuencia.
Fallo conexión tierra	El relé se cierra cuando el arrancador dispara por Fallo Conexión Tierra.
Sobretemperatura disipador	El relé se cierra cuando el arrancador dispara por Sobretemperatura del Disipador.
Pérdida de fase	El relé se cierra cuando el arrancador dispara por Pérdida de Fase
Termistor del motor	El relé se cierra cuando el arrancador dispara por el Termistor del Motor.
Interruptor de conmutación	El relé se cierra cuando la rampa de intensidad de resistencia de rotor alta alcanza la tensión nominal, permitiendo su utilización con un motor de anillos rozantes.

No	Función	Rango	Predeterminado
4B	<i>Retardo Activado Relé A</i>	00:00 a 05:00 (minutos:segundos)	00:00
4C	<i>Retardo Desactivado Relé A</i>		

Ajusta el retardo para el cierre o apertura del Relé A.

Información de Seguridad	Datos Nominales	Instalación Mecánica	Instalación Eléctrica	Teclado y Estado	Puesta en Marcha del Arranque Rápido	Funcionamiento	Programación	Diagnósticos	Ejemplos de aplicación	Datos Técnicos	Mantenimiento	Opciones
--------------------------	-----------------	----------------------	-----------------------	------------------	--------------------------------------	----------------	---------------------	--------------	------------------------	----------------	---------------	----------

No	Función	Rango	Predeterminado
4D	<i>Acción relé B</i>	Apagado, Interruptor principal, En marcha, Disparo, Advertencia, Aviso intensidad baja, Aviso intensidad alta, Aviso temperatura motor, Disparo entrada A, Disparo entrada B, Sobrecarga del motor, Desequilibrio de intensidad, Baja potencia, Sobrepotencia, Frecuencia, Fallo conexión tierra, Sobretemperatura disipador, Pérdida de fase, Termistor del motor, Interruptor de conmutación	En marcha
4E	<i>Retardo activado Relé B</i>	00:00 a 05:00 (minutos:segundos)	00:00
4F	<i>Retardo desactivado Relé B</i>		

Consultar Pr **4A** a **4C** para más detalles sobre opciones del parámetro.

No	Función	Rango	Predeterminado
4G	<i>Acción relé C</i>	Apagado, Interruptor principal, En marcha, Disparo, Advertencia, Aviso intensidad baja, Aviso intensidad alta, Aviso temperatura motor, Disparo entrada A, Disparo entrada B, Sobrecarga del motor, Desequilibrio de intensidad, Baja potencia, Sobrepotencia, Frecuencia, Fallo conexión tierra, Sobretemperatura disipador, Pérdida de fase, Termistor del motor, Interruptor de conmutación	Disparo
4H	<i>Retardo de activación del relé C</i>	00:00 a 05:00 (minutos:segundos)	00:00
4I	<i>Retardo de Desactivación del Relé C</i>		

Consultar Pr **4A** a **4C** para más detalles sobre opciones del parámetro.

No	Función	Rango	Predeterminado
4J	<i>Acción de Relé D</i>	Apagado, Interruptor principal, En marcha, Disparo, Advertencia, Aviso intensidad baja, Aviso intensidad alta, Aviso temperatura motor, Disparo entrada A, Disparo entrada B, Sobrecarga del motor, Desequilibrio de intensidad, Baja potencia, Sobrepotencia, Frecuencia, Fallo conexión tierra, Sobretemperatura disipador, Pérdida de fase, Termistor del motor, Interruptor de conmutación	Apagado
4K	<i>Acción de Relé E</i>		
4L	<i>Acción de Relé F</i>		

Consultar Pr **4A** para más detalles sobre opciones del parámetro.

NOTA Las Salidas D, E y F sólo están disponibles si la tarjeta de expansión de entrada/salida está instalada.

8.8.6 Grupo 5 - Ajustes de protección

Estos parámetros determinan cuando se activarán los mecanismos de protección del arrancador suave. El punto de activación para cada mecanismo de protección se puede ajustar según mejor convenga para la instalación.

El arrancador suave reacciona a los eventos de protección disparando, dando una advertencia o anotando el evento en el registro de eventos. La reacción es determinada por el ajuste *Acción de protección* (grupo de parámetros 16). La reacción predeterminada es un disparo.

	Los ajustes de las protecciones son vitales para el funcionamiento en condiciones seguras del arrancador suave y el motor. La desactivación de las protecciones puede comprometer la seguridad de la instalación y debe hacerse sólo en caso de emergencia.
---	---

No	Función	Rango	Predeterminado
5A	<i>Exceso de Tiempo de Arranque</i>	00:00 a 04:00 (minutos:segundos)	00:20
5B	<i>Exceso de Tiempo de Arranque-2</i>		

El exceso de tiempo de arranque es el tiempo máximo en el que el Digistart D3 intentará arrancar el motor. Si el motor no pasa a modo En Funcionamiento dentro del límite programado, el arrancador disparará. Ajustar a un período ligeramente mayor que el necesario para un arranque normal. Un ajuste del valor a 0 deshabilita la protección de exceso de tiempo de arranque.

El Pr **5A** establece el tiempo para el motor primario y el Pr **5B** establece el tiempo para el motor secundario.

Información de Seguridad	Datos Nominales	Instalación Mecánica	Instalación Eléctrica	Teclado y Estado	Puesta en Marcha del Arranque Rápido	Funcionamiento	Programación	Diagnósticos	Ejemplos de aplicación	Datos Técnicos	Mantenimiento	Opciones
--------------------------	-----------------	----------------------	-----------------------	------------------	--------------------------------------	----------------	---------------------	--------------	------------------------	----------------	---------------	----------

No	Función	Rango	Predeterminado
5C	<i>Desequilibrio de Intensidad</i>	10 a 50%	30%

Establece el nivel de disparo para la protección por desequilibrio de intensidad.

Se puede configurar el Digistart D3 para que dispare si las intensidades en las tres fases varían entre sí más que un valor determinado. El desequilibrio se calcula como la diferencia entre la intensidad más alta y más baja en las tres fases, como un porcentaje de la intensidad más alta.

Los valores umbral para detectar un desequilibrio de intensidad aumentan un 50% durante el arranque y parada suave.

No	Función	Rango	Predeterminado
5D	<i>Secuencia de Fase</i>	Cualquier secuencia, Sólo positiva, Sólo negativa	Cualquier secuencia

Selecciona que secuencias de fase permitirá el arrancador suave en un arranque. Durante las comprobaciones de prearranque, el arrancador examina la secuencia de las fases en sus terminales de entrada y dispara si la secuencia no corresponde a la opción seleccionada.

No	Función	Rango	Predeterminado
5E	<i>Baja Potencia</i>	0 a 100%	20%

Establece el punto de disparo para la protección por baja potencia. Ajustar según se requiera.

No	Función	Rango	Predeterminado
5F	<i>Sobrepotencia</i>	80 a 600%	400%

Establece el punto de disparo para la protección por alta potencia. Ajustar según se requiera.

No	Función	Rango	Predeterminado
5G	<i>Reservado</i>	n/a	n/a

Este parámetro está reservado para uso interno.

No	Función	Rango	Predeterminado
5H	<i>Reservado</i>	n/a	n/a

Este parámetro está reservado para uso interno.

No	Función	Rango	Predeterminado
5I	<i>Comprobar Frecuencia</i>	No comprobar, Sólo arranque, Arranque/En marcha, Sólo en marcha	Arranque/En marcha

Determina cuando y si el arrancador realiza una monitorización para un disparo por frecuencia.

No	Función	Rango	Predeterminado
5J	<i>Variación de Frecuencia</i>	±2, ±5, ±10, ±15 Hz	±5 Hz

Selecciona la tolerancia del arrancador suave a la variación de frecuencia.



El funcionamiento del motor fuera de su frecuencia especificada durante un período de tiempo largo puede provocar daños y fallo prematuro del motor.

No	Función	Rango	Predeterminado
5K	<i>Nivel de Fallo Conexión Tierra</i>	20mA, 30mA, 50mA, 75mA, 100mA, 150mA, 200mA, 300mA, 500mA, 750mA, 1A, 1.5A, 2A, 3A, 5A, 7.5A, 10A, 15A, 20A, 30A, 50A	100mA

Establece el nivel de disparo para la protección por falta a tierra.

Se puede configurar el Digistart D3 para que dispare si una falta a tierra sobrepasa un nivel específico mientras el motor está en marcha. La falta a tierra es un disparo dinámico que se basa en la medida de la intensidad de fase cada medio ciclo.

NOTA La protección de falta a tierra sólo está disponible si la tarjeta de protección por RTD/PT100 y por falta a tierra está insertada.

No	Función	Rango	Predeterminado
5L	<i>Comprobación de temperatura del motor</i>	No comprobar, Comprobar	No comprobar

Selecciona si se desea que el Digistart D3 verifique que el motor tiene capacidad térmica suficiente para un arranque con éxito. El arrancador suave compara la temperatura calculada del motor con la subida de temperatura del último arranque del motor y sólo funciona si el motor está suficientemente frío para un arranque con éxito.

Información de Seguridad	Datos Nominales	Instalación Mecánica	Instalación Eléctrica	Teclado y Estado	Puesta en Marcha del Arranque Rápido	Funcionamiento	Programación	Diagnósticos	Ejemplos de aplicación	Datos Técnicos	Mantenimiento	Opciones
--------------------------	-----------------	----------------------	-----------------------	------------------	--------------------------------------	----------------	--------------	--------------	------------------------	----------------	---------------	----------

8.8.7 Grupo 6 - Retardos de protección

Los retardos de protección retrasan la respuesta del Digistart D3 ante la condición de disparo, evitando los disparos producidos por fluctuaciones momentáneas.

No	Función	Rango	Predeterminado
6A	<i>Retardo de Desequilibrio de Intensidad</i>	00:00 a 04:00 (minutos:segundos)	00:03
6B	<i>Retardo de Baja Potencia</i>	00:00 a 04:00 (minutos:segundos)	00:05
6C	<i>Retardo de Alta potencia</i>	00:00 a 01:00 (minutos:segundos)	00:00
6D	<i>Reservado</i>	-	-
6E	<i>Reservado</i>	-	-
6F	<i>Retardo de Frecuencia</i>	00:00 a 04:00 (minutos:segundos)	00:01
No	Función	Rango	Predeterminado
6G	<i>Retardo de Arranque</i>	00:01 a 60:00 (minutos:segundos)	00:10

El Digistart D3 se puede configurar para forzar un retardo entre el final de una parada y el comienzo de un nuevo arranque. Durante el período de retardo de arranque, la pantalla muestra el tiempo restante para un nuevo arranque.

No	Función	Rango	Predeterminado
6H	<i>Retardo de Fallo Conexión Tierra</i>	00:01 a 04:00 (minutos:segundos)	00:03

NOTA La protección de falta a tierra sólo está disponible si la tarjeta de protección por RTD/PT100 y por falta a tierra está insertada.

8.8.8 Grupo 7 - Puntos de ajuste

El Digistart D3 tiene avisos de intensidad baja y alta para advertir rápidamente un comportamiento anormal.

No	Función	Rango	Predeterminado
7A	<i>Aviso de Intensidad Baja</i>	1% a 100% FLC	50%
7B	<i>Aviso de Intensidad Alta</i>	50% a 600% FLC	100%

Los avisos de intensidad se pueden configurar para indicar un nivel anormal de intensidad durante el funcionamiento, fuera del nivel normal de operación. El aviso puede señalar la situación a un equipo externo a través de una de las salidas programables. Los avisos se borran cuando la intensidad vuelve al rango de funcionamiento normal dentro un rango del 10% de la intensidad del motor a carga nominal programada.

No	Función	Rango	Predeterminado
7C	<i>Aviso temperatura motor</i>	0% a 160%	80%

Establece el nivel al cual se activa el aviso de temperatura del motor, como un porcentaje de la capacidad térmica del motor.

No	Función	Rango	Predeterminado
7D	<i>Tensión de Referencia de Red</i>	100 V a 690 V	400 V

Establece la tensión de red nominal para las funciones de monitorización del teclado. Se emplea para calcular los kilovatios y kilovoltio-amperios (kVA) pero no afecta al control del motor o protección del Digistart D3.

8.8.9 Grupo 8 - E/S analógica

El Digistart D3 tiene una salida analógica (terminales AO1, 0V).

Si se desea, están disponibles una segunda salida analógica y una segunda entrada analógica en la tarjeta de expansión entrada/salida.

No	Función	Rango	Predeterminado
8A	<i>Descon entrada analógica</i>	No disparar, Disparo alto, Disparo bajo	No disparar

Selecciona la respuesta del arrancador suave a la señal de entrada analógica. El arrancador suave se puede configurar para disparar si la tensión medida en la entrada analógica cae por debajo o sube por encima del nivel ajustado en Pr **8C Nivel de disparo de analógica** (en porcentaje del valor máximo del Pr **8B Escala de entrada analógica**).

No	Función	Rango	Predeterminado
8B	<i>Escala de entrada analógica</i>	0-10, 2-10 V	2-10 V

Selecciona la escala de la entrada analógica.

No	Función	Rango	Predeterminado
8C	<i>Nivel de disparo de analógica</i>	0 a 100%	50%

Establece el nivel de señal al que se produce un disparo por entrada analógica, en porcentaje de la señal máxima de la entrada.

NOTA La entrada analógica sólo está disponible si la tarjeta de expansión de entrada/salida está instalada.

Información de Seguridad	Datos Nominales	Instalación Mecánica	Instalación Eléctrica	Teclado y Estado	Puesta en Marcha del Arranque Rápido	Funcionamiento	Programación	Diagnósticos	Ejemplos de aplicación	Datos Técnicos	Mantenimiento	Opciones
--------------------------	-----------------	----------------------	-----------------------	------------------	--------------------------------------	----------------	---------------------	--------------	------------------------	----------------	---------------	----------

No	Función	Rango	Predeterminado
8D	Salida analógica A	Intensidad (% FLC), Temperatura del motor (%), kW del motor (%), kVA del Motor (%), fp del Motor	Intensidad (% FLC)

Selecciona qué información se reporta a través de la salida analógica.

Intensidad (% FLC)	La intensidad como porcentaje de la corriente del motor con carga nominal.
Temperatura del motor (%)	La temperatura del motor como porcentaje del factor de servicio del motor (calculado por el modelo térmico del arrancador suave).
kW del motor (%)	Kilovatios del motor. 100% es el FLC del motor (Pr 1A) multiplicado por la tensión de línea (parámetro de voltaje de referencia 7D). Se toma el factor de potencia igual a 1.0. $\frac{\sqrt{3} \cdot V \cdot I_{FLC} \cdot fp}{1000}$
kVA del Motor (%)	Kilovoltio amperios del motor. 100% es el FLC del motor (Pr 1A) multiplicado por la tensión de línea (parámetro de voltaje de referencia 7D). $\frac{\sqrt{3} \cdot V \cdot I_{FLC}}{1000}$
fp del Motor	Factor de potencia del motor, medido por el arrancador suave.

No	Función	Rango	Predeterminado
8E	Escala de analógica A	0-20, 4-20 mA	4-20 mA

Selecciona el rango de la salida analógica.

No	Función	Rango	Predeterminado
8F	Ajuste máximo analógica A	0 a 600%	100%
8G	Ajuste mínimo analógica A		0%

Calibra la salida analógica para que coincida con la señal medida en un dispositivo de medida de intensidad externo.

No	Función	Rango	Predeterminado
8H	Salida analógica B	Intensidad (% FLC), Temperatura del motor (%), kW del motor (%), kVA del Motor (%), fp del Motor, Tensión (% de red)	Intensidad (% FLC)
8I	Escala analógica B	0-20, 4-20 mA	4-20 mA
8J	Ajuste máximo analógica B	0 a 600%	100%
8K	Ajuste mínimo analógica B		0%

Ver Pr **8D** a **8G** para más detalles de las opciones de parámetros.

NOTA La Salida Analógica B sólo está disponible si la tarjeta de expansión de entrada/salida está instalada.

8.8.10 Grupo 9 - Pantalla

No	Función	Rango	Predeterminado
9A	Idiomas	English, Français, Italiano, Deutsch, Español, Chinese	

Selecciona el idioma que usa el teclado para mostrar mensajes e información.

Información de Seguridad	Datos Nominales	Instalación Mecánica	Instalación Eléctrica	Teclado y Estado	Puesta en Marcha del Arranque Rápido	Funcionamiento	Programación	Diagnósticos	Ejemplos de aplicación	Datos Técnicos	Mantenimiento	Opciones
--------------------------	-----------------	----------------------	-----------------------	------------------	--------------------------------------	----------------	---------------------	--------------	------------------------	----------------	---------------	----------

No	Función	Rango	Predeterminado
9B	<i>Pantalla de Usuario - Superior Izquierda</i>	En blanco, Estado del arrancador, Intensidad del motor, fp del Motor, Frecuencia de red, kW del Motor, CV del Motor, Temperatura del motor, kWh, Horas de funcionamiento, Entrada analógica, kVA del Motor, % kW Nominal, Conjunto de parámetros del motor	Intensidad del motor

Selecciona la información que se muestra por la pantalla de monitorización programable.

En blanco	No se muestra ningún dato en el área seleccionada, lo que permite mostrar mensajes largos sin que se solapen.
Estado del arrancador	El estado de funcionamiento del arrancador (arrancando, en marcha, parando o disparado). Sólo disponible para la zona superior izquierda e inferior izquierda de la pantalla.
Intensidad del motor	La tensión media medida en las tres fases.
fp del Motor	El factor de potencia del motor, medido por el arrancador suave.
Frecuencia de red	La frecuencia media medida en las tres fases.
kW del Motor	La potencia del motor en marcha en kilovatios.
CV del Motor	La potencia del motor en marcha en caballos de vapor.
Temperatura del motor	La temperatura del motor, calculada por el modelo térmico.
kWh	El número de kilovatios hora que el motor ha consumido a través del arrancador suave.
Horas de funcionamiento	El número de horas que el motor ha funcionado a través del arrancador suave.
Entrada analógica	El nivel de la entrada analógica A (consulte Pr 8A a 8C). Este ajuste está disponible sólo si está instalada la opción de extensión de entrada/salida.
kVA del Motor	La potencia aparente de funcionamiento del motor en kVA.
% kW Nominal	La potencia de funcionamiento del motor en porcentaje de los kW nominales. Se toma el factor de potencia igual a 1.0 a 100% kW.
Conjunto de parámetros del motor	Si el arrancador está controlando el motor utilizando el ajuste del motor primario (M1) o el ajuste del motor secundario (M2).

No	Función	Rango	Predeterminado
9C	<i>Pantalla de Usuario - Superior Derecha</i>	En blanco, Intensidad del motor, fp del Motor, Frecuencia de red, kW del Motor, CV del Motor, Temperatura del motor, kWh, Horas de funcionamiento, Entrada analógica, kVA del Motor, % kW Nominal	fp del Motor
9D	<i>Pantalla de Usuario - Inferior Izquierda</i>	En blanco, Estado del arrancador, Intensidad del motor, fp del Motor, Frecuencia de red, kW del Motor, CV del Motor, Temperatura del motor, kWh, Horas de funcionamiento, Entrada analógica, kVA del Motor, % kW Nominal	Horas de funcionamiento
9E	<i>Pantalla de Usuario - Inferior Derecha</i>	En blanco, Intensidad del motor, fp del Motor, Frecuencia de red, kW del Motor, CV del Motor, Temperatura del motor, kWh, Horas de funcionamiento, Entrada analógica, kVA del Motor, % kW Nominal	kWh

No	Función	Rango	Predeterminado
9F	<i>Datos de Gráfico</i>	Intensidad (% FLC), Temperatura del motor (%), kW del motor (%), kVA del Motor (%), fp del Motor	Intensidad (% FLC)

Selecciona la información que se visualiza en el gráfico. Consultar Pr **8D** para más detalles de las opciones de parámetros.

No	Función	Rango	Predeterminado
9G	<i>Unidades de Tiempo de Gráfico</i>	10 segundos, 30 segundos, 1 minuto, 5 minutos, 10 minutos, 30 minutos, 1 hora	10 segundos

Selecciona la escala del tiempos del gráfico. En el gráfico sustituye progresivamente datos antiguos por datos nuevos.

No	Función	Rango	Predeterminado
9H	<i>Ajuste Máximo de Gráfico</i>	0 a 600%	400%
9I	<i>Ajuste Mínimo de Gráfico</i>		0%

Modifica los límites superiores e inferiores del gráfico de funcionamiento.

Información de Seguridad	Datos Nominales	Instalación Mecánica	Instalación Eléctrica	Teclado y Estado	Puesta en Marcha del Arranque Rápido	Funcionamiento	Programación	Diagnósticos	Ejemplos de aplicación	Datos Técnicos	Mantenimiento	Opciones
--------------------------	-----------------	----------------------	-----------------------	------------------	--------------------------------------	----------------	---------------------	--------------	------------------------	----------------	---------------	----------

No	Función	Rango	Predeterminado
9J	Acción del Botón F1	Ninguno, Configuración Arranque/Parada Automático	Configuración Arranque/Parada Automático
9K	Acción del Botón F2	Jog Marcha Adelante, Jog Marcha Atrás	Ninguno

Selecciona la función de los botones aceleradores en el teclado.

NOTA Si el bloqueo de ajuste está activado (Pr 15C *Bloqueo de Ajustes* está configurado a Sólo Lectura), los usuarios no podrán cambiar los ajustes de arranque y parada automática.

No	Función	Rango	Predeterminado
9L	Calibración de Intensidad	80 a 115%	100%

Calibra los circuitos de monitorización de intensidad del arrancador suave para que coincida con un dispositivo de medida de corriente externo.

$$\text{Calibración (\%)} = \frac{\text{Intensidad mostrada en la pantalla de Digistart D3}}{\text{Intensidad medida por un dispositivo externo}}$$

$$\text{por ejemplo } 102\% = \frac{66\text{A}}{65\text{A}}$$

NOTA Este ajuste afecta a todas las funciones y protecciones dependientes de la intensidad.

No	Función	Rango	Predeterminado
9M	Mostrar A o kW	Intensidad, kW del Motor	Intensidad

Selecciona si el Digistart D3 muestra intensidad (amperios) o kilovatios del motor por la pantalla de monitorización principal.

8.8.11 Grupo 10 - Reinicio automático

El Digistart D3 se puede programar para que automáticamente se reinicie con algunos disparos, lo cual contribuye a minimizar los períodos de inactividad. Los disparos se dividen en tres categorías para el reinicio automático, dependiendo del riesgo para el arrancador suave:

Tabla 8-6 Grupos de reinicio automático

Grupo	Disparos
A	Desequilibrio de intensidad Pérdida de fase Pérdida de potencia Frecuencia
B	Baja potencia Sobrepotencia Disparo entrada A Disparo entrada B
C	Sobrecarga del motor Disparos por temperatura RTD/PT100 Termistor del motor Sobret temperatura disipador

Otros disparos no se pueden reiniciar automáticamente.

No	Función	Rango	Predeterminado
10A	Acción de Reinicio Automático	No reiniciar automáticamente, Reiniciar grupo A, Reiniciar grupos A y B, Reiniciar grupos A, B y C	No reiniciar automáticamente

Selecciona los disparos que se pueden reiniciar automáticamente.

No	Función	Rango	Predeterminado
10B	Reinicios máximos	1 a 5	1

Establece cuantas veces se reiniciará automáticamente el arrancador suave, si continúa disparando. El contador de reinicios se incrementa en uno cada vez que el arrancador suave se reinicia automáticamente, y se decrementa en uno después de cada ciclo de arranque/parada exitoso.

No	Función	Rango	Predeterminado
10C	Retardo Reinicio Grupos A y B	00:05 a 15:00 (minutos:segundos)	00:05
10D	Retardo Reinicio Grupo C	5 a 60 minutos	5

Se puede configurar el Digistart D3 para que espere antes de reiniciar automáticamente un disparo. Se pueden establecer retardos independientes para los disparos en los Grupos A y B, o en el Grupo C.

Información de Seguridad	Datos Nominales	Instalación Mecánica	Instalación Eléctrica	Teclado y Estado	Puesta en Marcha del Arranque Rápido	Funcionamiento	Programación	Diagnósticos	Ejemplos de aplicación	Datos Técnicos	Mantenimiento	Opciones
--------------------------	-----------------	----------------------	-----------------------	------------------	--------------------------------------	----------------	---------------------	--------------	------------------------	----------------	---------------	----------

8.8.12 Grupo 11 - Ajustes del motor secundario

El Digistart D3 puede soportar dos conjuntos de datos de motor diferentes para arranque y parada.

- Para utilizar el Digistart D3 con dos motores diferentes (como una configuración de trabajo intermitente), utilizar Pr **11B** para seleccionar el modelo térmico dual y configurar los Pr **11A** a **12N** para adecuar el segundo motor.
- Para utilizar el Digistart D3 con dos conjuntos de datos del motor diferentes para el mismo motor (para motores de doble velocidad o aplicaciones donde las condiciones de arranque pueden variar), utilizar el Pr **11B** para seleccionar un modelo térmico individual, y configurar los perfiles de arranque y parada según se requiera con los Pr **12A** a **12N**. El arrancador suave ignorará los Pr **11A** a **11E** y utilizará los ajustes del motor primario.

Para seleccionar el conjunto de datos del motor secundario, se debe configurar una entrada programable para seleccionar el conjunto de parámetros (parámetros **3A** y **3F**) y la entrada debe estar activa cuando el arrancador suave reciba una señal de arranque.

Para más detalles sobre opciones del parámetro, consultar *Grupo 1 - Ajuste del motor primario* en la página 53.

NOTA Sólo se puede elegir el conjunto de datos de motor que va a utilizarse cuando el arrancador suave está parado.

No	Función	Rango	Predeterminado
11A	<i>FLC-2 del Motor</i>	Dependiente del modelo	Dependiente del modelo

Ajusta la intensidad de carga nominal del motor secundario.

No	Función	Rango	Predeterminado
11B	<i>Modelo térmico dual</i>	Único, Doble	Único

Activa el modelado térmico dual. El modelo térmico dual se requiere sólo si el Digistart D3 está controlando dos motores separados físicamente.

NOTA El modelo térmico secundario está activo sólo si el Pr **11B** *Modelo térmico dual* está configurado a 'Doble' y el arrancador está utilizando el ajuste del motor secundario (una entrada programable está puesta a 'Selección de conjunto de motor' y la entrada está activa).

No	Función	Rango	Predeterminado
11C	<i>Intensidad de rotor bloqueado-2</i>	400 a 1200% FLC	600%
11D	<i>Tiempo de rotor bloqueado-2</i>	00:01 a 02:00 (minutos:segundos)	00:10
11E	<i>Factor de servicio del motor-2</i>	100 a 130%	105%

8.8.13 Grupo 12 - Modos de arranque/parada-2

Para más detalles sobre métodos de control de arranque y parada suave, consultar *Métodos de arranque suave* en la página 37 y *Métodos de parada* en la página 40.

Para más detalles sobre opciones del parámetro, consultar *Grupo 2 - Modos de Arranque/Parada-1* en la página 54.

No	Función	Rango	Predeterminado
12A	<i>Modo de arranque-2</i>	Intensidad constante, Control Adaptativo	Intensidad constante
12B	<i>Límite de intensidad-2</i>	100 a 600%	350%
12C	<i>Intensidad inicial-2</i>	100 a 600%	350%
12D	<i>Rampa de arranque-2</i>	00:01 a 03:00 (minutos:segundos)	00:10
12E	<i>Perfil de arranque adaptativo-2</i>	Aceleración temprana, Aceleración constante, Aceleración tardía	Aceleración constante
12F	<i>Nivel de arranque rápido-2</i>	100 a 700% FLC	500%
12G	<i>Duración de arranque rápido-2</i>	0 a 2000 ms	0 ms
12H	<i>Modo de parada-2</i>	Parada por inercia, Parada Suave TVR, Control Adaptativo, Freno	Parada por inercia
12I	<i>Tiempo de parada-2</i>	00:01 a 04:00 (minutos:segundos)	00:03
12J	<i>Retardo de parada-2</i>	00:00 a 01:00 (minutos:segundos)	00:00
12K	<i>Perfil de parada adaptativa-2</i>	Desaceleración temprana, Desaceleración constante, Desaceleración tardía	Desaceleración constante
12L	<i>Ganancia del control adaptativo-2</i>	1 a 200%	75%
12M	<i>Par de freno-2</i>	20 a 100%	20%
12N	<i>Tiempo de freno-2</i>	00:01 a 00:30 (minutos:segundos)	00:01

8.8.14 Grupo 13 - Motores de anillos rozantes

No	Función	Rango	Predeterminado
13A	<i>Rampa de Datos de Motor-1</i>	Rampa sencilla, Rampa doble	Rampa sencilla
13B	<i>Rampa de Datos de Motor-2</i>		

Selecciona si se utiliza un perfil de rampa de intensidad simple o doble para el arranque suave. Ajustar a rampa simple para motores sin anillos rozantes, o a rampa doble para motores de anillos rozantes. El Pr **13A** selecciona la configuración de la rampa para el motor primario y Pr **13B** selecciona la configuración de la rampa para el motor secundario.

Información de Seguridad	Datos Nominales	Instalación Mecánica	Instalación Eléctrica	Teclado y Estado	Puesta en Marcha del Arranque Rápido	Funcionamiento	Programación	Diagnósticos	Ejemplos de aplicación	Datos Técnicos	Mantenimiento	Opciones
--------------------------	-----------------	----------------------	-----------------------	------------------	--------------------------------------	----------------	---------------------	--------------	------------------------	----------------	---------------	----------

No	Función	Rango	Predeterminado
13C	<i>Retardo Anillo Deslizante</i>	10 a 90%	50%

Establece el nivel de conducción mientras la resistencia del rotor cierra, en porcentaje de conducción nominal. Ajustar de forma que no se produzcan pulsos de intensidad, pero asegurando también que el motor mantenga suficiente velocidad para arrancar correctamente.

No	Función	Rango	Predeterminado
13D	<i>Tiempo de Conmutación</i>	100 a 500 ms	150 ms

Establece el retardo entre el cierre del relé de resistencia del rotor y el inicio de la rampa de intensidad de baja resistencia. Ajustar de forma que el interruptor tenga tiempo suficiente para cerrarse pero sin que se reduzca la velocidad del motor. Pr **13D** sólo aplica si el Pr **13A** o **13B** está ajustado a 'Rampa Dual', y un relé de salida está ajustado a 'Interruptor de Conmutación'.

8.8.15 Grupo 14 - RTD/PT100

El Digistart D3 tiene una entrada RTD/PT100 y puede ser instalado con otras seis entradas PT100 utilizando la tarjeta de protección por RTD/PT100 y falta a tierra. Las entradas pueden disparar el arrancador suave cuando la temperatura supera un valor específico, pudiéndose ajustar diferentes temperaturas de disparo en cada entrada.

Las entradas PT100 B a G sólo están disponibles si se ha instalado la tarjeta de protección por RTD/PT100 y por fallo conexión tierra.

No	Función	Rango	Predeterminado
14A	<i>RTD/PT100 A °C</i>	0 a 250 °C	50 °C
14B	<i>RTD/PT100 B °C</i>		
14C	<i>RTD/PT100 C °C</i>		
14D	<i>RTD/PT100 D °C</i>		
14E	<i>RTD/PT100 E °C</i>		
14F	<i>RTD/PT100 F °C</i>		
14G	<i>RTD/PT100 G °C</i>		

Establece los niveles de disparo de las entradas RTD/PT100.

8.8.16 Grupo 15 - Ajustes restringidos

No	Función	Rango	Predeterminado
15A	<i>Código de Acceso</i>	0 a 9999	0000

Ajusta el código de acceso para controlar los accesos a las secciones restringidas de los menús. Utilizar los botones \leftarrow y **M** para seleccionar el dígito a modificar y utilizar los botones \wedge y \vee para modificar el valor.

NOTA En el caso de pérdida del código de acceso, contacte con su distribuidor para obtener un código de acceso maestro que permite volver a programar un nuevo código de acceso.

No	Función	Rango	Predeterminado
15B	<i>Funcionamiento de emergencia</i>	Desactivar, Activar	Desactivar

Selecciona si el arrancador suave permite el funcionamiento de emergencia. En el funcionamiento de emergencia, el arrancador suave arranca (si no está ya en marcha) y continúa funcionando hasta que termine el funcionamiento de emergencia, ignorando órdenes y disparos de parada.

El funcionamiento de emergencia se controla utilizando una entrada programable.

Para detener la función *Funcionamiento de emergencia*, abrir la entrada.



No se recomienda el uso continuado del Funcionamiento de Emergencia. El Funcionamiento de Emergencia puede comprometer la vida útil del arrancador, ya que todas las protecciones están deshabilitadas. Utilizar el arrancador en modo 'Funcionamiento de emergencia' invalidará la garantía del producto.

No	Función	Rango	Predeterminado
15C	<i>Bloqueo de Ajustes</i>	Lectura y escritura, Sólo lectura	Lectura y escritura

Selecciona si el teclado permite modificar parámetros a través del Menú de Programación.

No	Función	Rango	Predeterminado
15D	<i>Acción de SCR Cortocircuitado</i>	Sólo Control Trifásico, PowerThrough	Sólo Control Trifásico

Selecciona si el arrancador suave permite el funcionamiento PowerThrough. Para aplicaciones críticas esto permite que el arrancador suave controle el motor mediante un control de dos fases, por si el arrancador suave ha perdido una de las fases. PowerThrough funciona sólo después de que el arrancador suave ha disparado debido a un "Cortocircuito Lx-Tx" y se ha reiniciado.



PowerThrough utiliza una tecnología de arranque suave a dos fases y se necesita un cuidado especial con el dimensionado de los interruptores automáticos y las protecciones. Contacte con su distribuidor local para obtener asistencia técnica.

Información de Seguridad	Datos Nominales	Instalación Mecánica	Instalación Eléctrica	Teclado y Estado	Puesta en Marcha del Arranque Rápido	Funcionamiento	Programación	Diagnósticos	Ejemplos de aplicación	Datos Técnicos	Mantenimiento	Opciones
--------------------------	-----------------	----------------------	-----------------------	------------------	--------------------------------------	----------------	--------------	--------------	------------------------	----------------	---------------	----------

NOTA PowerThrough permanece activo hasta 'Sólo Control Trifásico' se vuelve a seleccionar.

El funcionamiento de PowerThrough no soporta un arranque o parada suave con Control Adaptativo. Entrada PowerThrough, el Digistart D3 seleccionará automáticamente un arranque suave con intensidad constante y una parada suave con rampa de tensión temporizada. Si PowerThrough está habilitado, los parámetros **2C** y **2B** se deben ajustar adecuadamente.

PowerThrough sólo puede funcionar en arrancadores suaves con bypass interno.

NOTA PowerThrough sólo está disponible en instalaciones de conexión en línea. Si el arrancador se instala utilizando la configuración en triángulo interno, PowerThrough no está disponible.

El arrancador provocará el disparo Cortocircuito Lx-Tx en el primer intento de arranque después de aplicar la tensión de control. PowerThrough no funcionará si la alimentación de control es cíclica entre arranques.

No	Función	Rango	Predeterminado
15E	Par de Jog	20 a 100%	50%

Ajustar el nivel de par para la función jog. Ver *Funcionamiento Jog* en la página 44 para más detalles.

8.8.17 Grupo 16 - Acción de protección

Estos parámetros definen cómo responde el arrancador suave a diferentes eventos de protección. El arrancador suave puede disparar, emitir una advertencia, o ignorar los diferentes eventos de protección según se requiera. Todos los eventos de protección se anotan en el registro de eventos. La acción predeterminada para todas las protecciones es disparar el arrancador suave.

Protecciones **16P Fallo Conexión Tierra** y **16R a 16W RTD/PT100** están disponibles sólo si la tarjeta de protección por RTD/PT100 y falta a tierra está instalada.



La desactivación de las protecciones puede comprometer la seguridad el arrancador y el motor, y debe hacerse sólo en caso de emergencia.

No	Función	Rango	Predeterminado
16A	Sobrecarga de Motor	Disparo del arrancador, Advertencia y registro, Sólo registro	Disparo del arrancador
16B	Exceso de Tiempo de Arranque		
16C	Desequilibrio de Intensidad		
16D	Baja Potencia		
16E	Sobrepotencia		
16F	Reservado		
16G	Reservado		
16H	Frecuencia		
16I	Disparo Entrada A		
16J	Disparo Entrada B		
16K	Termistor del motor		
16L	Comunicación del Arrancador		
16M	Red de Comunicaciones		
16N	Sobretemperatura de Disipador		
16O	Batería/Reloj		
16P	Fallo Conexión Tierra		
16Q	RTD/PT100 A		
16R	RTD/PT100 B		
16S	RTD/PT100 C		
16T	RTD/PT100 D		
16U	RTD/PT100 E		
16V	RTD/PT100 F		
16W	RTD/PT100 G		
16X	Tensión de Control Baja		

Selecciona la respuesta del arrancador suave para cada protección.

Información de Seguridad	Datos Nominales	Instalación Mecánica	Instalación Eléctrica	Teclado y Estado	Puesta en Marcha del Arranque Rápido	Funcionamiento	Programación	Diagnósticos	Ejemplos de aplicación	Datos Técnicos	Mantenimiento	Opciones
--------------------------	-----------------	----------------------	-----------------------	------------------	--------------------------------------	----------------	---------------------	--------------	------------------------	----------------	---------------	----------

8.9 Herramientas de mantenimiento

8.9.1 Herramientas de configuración

NOTA Estas funciones están protegidas por el código de acceso (consultar *Código de Acceso* en la página 45).

Configuraciones de Cargar/Guardar

El menú Configuración Cargar/Guardar requiere un código de acceso y permite al usuario:

- Cargar los parámetros de Digistart D3 con los valores predeterminados
- Recargar los ajustes previamente guardados desde un archivo interno
- Guardar los ajustes de los parámetros actuales a un archivo interno

Además del archivo de valores de fábrica predeterminados, el Digistart D3 puede guardar dos archivos de parámetros definidos por el usuario. Estos archivos contienen valores predeterminados hasta que sean sobrescritos.

Las opciones disponibles son:

Tabla 8-7 Opciones de configuración de Cargar/Guardar

Cargar Ajustes Predeterminados	Restablece el arrancador a los ajustes predeterminados de fábrica de todos los parámetros excepto el parámetro 9A Idioma . Este no restaura el código de acceso.
Cargar Copia de Seguridad	Sincroniza los parámetros entre el arrancador y el teclado. Consultar <i>Sincronizar el Teclado y el Arrancador</i> en la página 33 para más detalles del proceso de sincronización.
Guardar Ajustes de Usuario 1	Guarda los ajustes de parámetros actuales en un archivo. Este archivo contiene los ajustes predeterminados de parámetros hasta que un archivo de usuario se guarda.
Cargar Ajustes de Usuario 1	Recarga los ajustes de los parámetros del Conjunto de Usuario 1.
Guardar Ajustes de Usuario 2	Guarda los ajustes de parámetros actuales en un archivo. Este archivo contiene los ajustes predeterminados de parámetros hasta que un archivo de usuario se guarda.
Cargar Ajustes de Usuario 2	Recarga los ajustes de los parámetros del Conjunto de Usuario 2.

NOTA Los archivos guardados y los ajustes de funcionamiento actuales se guardan tanto en el teclado como en el arrancador suave. El teclado solicitará la sincronización de los ajustes cada vez se conecta a un nuevo Digistart D3.

Para cargar o guardar ajustes de parámetros, consultar *Cargar ajustes predeterminados* en la página 46.

Ajustar la fecha y hora

Para ajustar la fecha y la hora:

1. Abrir el Menú de Programación y seleccionar Herramientas de Configuración. Introducir el código de acceso.
2. Desplazarse hasta la pantalla de fecha/hora.
3. Pulsar el botón **M** para entrar en modo de edición.
4. Pulsar los botones **M** y \leftarrow para seleccionar qué parte de la fecha u hora editar.
5. Utilizar los botones \wedge y \vee para modificar el valor.
6. Para guardar los cambios, presionar el botón **M**. El Digistart D3 confirmará los cambios.
Para cancelar los cambios, presionar el botón \leftarrow .

Restaurar modelos térmicos

El software de modelado térmico avanzado del Digistart D3 monitoriza constantemente el funcionamiento del motor. Esto permite que el Digistart D3 calcule la temperatura del motor y la capacidad de arrancar con éxito en cualquier momento. Si el Digistart D3 se configura para utilizar dos motores, la temperatura de cada motor se modela de forma independiente.

El modelo térmico del motor activo se puede reiniciar si es necesario.

1. Abrir el Menú de Programación y seleccionar Herramientas de Configuración. Introducir el código de acceso.
2. Desplazarse a Reiniciar Modelos Térmicos y pulsar **M**.

Reinic mod térmicos M1 X% M2 X% M para reiniciar
--

3. Usar \vee para seleccionar Reiniciar y pulsar **M** para confirmar.

No reiniciar Reinicio

4. Una vez reiniciado el modelo térmico, la pantalla muestra un mensaje de confirmación y a continuación vuelve a la pantalla anterior.

NOTA Esta acción restaurará ambos modelos térmicos.

Información de Seguridad	Datos Nominales	Instalación Mecánica	Instalación Eléctrica	Teclado y Estado	Puesta en Marcha del Arranque Rápido	Funcionamiento	Programación	Diagnósticos	Ejemplos de aplicación	Datos Técnicos	Mantenimiento	Opciones
--------------------------	-----------------	----------------------	-----------------------	------------------	--------------------------------------	----------------	---------------------	--------------	------------------------	----------------	---------------	----------

NOTA El modelo térmico secundario está activo sólo si el Pr **11B Modelo térmico dual** está configurado a 'Doble' y el arrancador está utilizando el ajuste del motor secundario (una entrada programable está puesta a 'Selección de conjunto de motor' y la entrada está activa).



La restauración del modelo térmico del motor puede comprometer la vida útil del motor y debería realizarse sólo en caso de emergencia.

8.9.2 Simulaciones

Las funciones de simulación software permiten verificar el funcionamiento del arrancador suave y los circuitos de control sin conectarlo a la tensión de red. A las simulaciones se acceden a través del menú Simulaciones.

El Digistart D3 tiene tres funciones de simulación:

- La **simulación de protección** simula la activación de cada mecanismo de protección para confirmar que el arrancador suave y los circuitos de control asociados responden correctamente. Consultar *Simulación de Protección* para más detalles.
- La **simulación de funcionamiento** simula un arranque, marcha y parada del motor para confirmar que el arrancador suave y el equipamiento asociado se han instalados correctamente. La simulación de funcionamiento está a continuación de las simulaciones de protección en el menú Simulaciones. Consultar *Simulación de funcionamiento* en la página 69 para más detalles.
- La **simulación de señal de salida** simula la señalización de salida para confirmar que las salidas y los circuitos de control asociados funcionan correctamente. La simulación de la señal de salida está a continuación de la simulación de funcionamiento en el menú Simulaciones. Consultar *Simulaciones de señal de salida* en la página 70 para más detalles.

Las simulaciones están disponibles solamente cuando el arrancador suave está en estado Listo, la tensión de control está disponible y el teclado está activo.

NOTA El acceso a las herramientas de simulación está protegido por el código de acceso (consultar *Código de Acceso* en la página 45).
El código de acceso predeterminado es 0000.

Simulación de protección

Para utilizar la simulación de protección:

1. Abrir el Menú de Programación y seleccionar Simulaciones.
2. Usar los botones \wedge y \vee para seleccionar la protección que se quiera simular.
3. Mantener presionado **M** para simular la protección seleccionada.
4. La pantalla se muestra momentáneamente. La reacción es determinada por el ajuste *Acción de protección* (grupo de parámetros 16).
5. Utilizar \wedge o \vee para seleccionar otra simulación, o presionar \leftarrow para salir.

0,0A Disparado Protección Seleccionada
--

Simulación de funcionamiento

Se puede interrumpir la simulación en cualquier momento pulsando \leftarrow .

Para utilizar la simulación de funcionamiento:

1. Abrir el Menú de Programación y seleccionar Simulaciones.
2. Desplazarse a Simulación de Funcionamiento y pulsar **M**.
3. Presionar **START (ARRANQUE)** o activar la entrada de arranque. El Digistart D3 simula sus comprobaciones previas al arranque y cierra el interruptor principal (si está instalado). El LED de Funcionamiento parpadea.

Ejecutar simulación Listo Aplic señal arranq
--

Ejecutar simulación Compr prev arranq M para continuar

NOTA Si la Tensión de Red está conectada se muestra un mensaje de error. Quitar la Tensión de Red y pasar al siguiente paso.

Ejecutar simulación ¡ATENCIÓN! Quitar tensión principal M para continuar
--

4. Presionar **M**. El Digistart D3 simula el arranque. El LED de Funcionamiento parpadea.

Ejecutar simulación Arranque X: XXs M para continuar

Información de Seguridad	Datos Nominales	Instalación Mecánica	Instalación Eléctrica	Teclado y Estado	Puesta en Marcha del Arranque Rápido	Funcionamiento	Programación	Diagnósticos	Ejemplos de aplicación	Datos Técnicos	Mantenimiento	Opciones
--------------------------	-----------------	----------------------	-----------------------	------------------	--------------------------------------	----------------	--------------	--------------	------------------------	----------------	---------------	----------

5. Presionar **M**. El Digistart D3 simula la marcha. El LED En Marcha permanece encendido sin parpadear y el relé de bypass (si está instalado) se cierra.

Ejecutar simulación
En marcha
Aplic señal parada

6. Presionar **STOP (PARADA)** o activar la entrada de parada. El Digistart D3 simula la parada. El LED En Marcha parpadea y el relé de bypass se abre (si está instalado)

Ejecutar simulación
Parada X: XXs
M para continuar

7. Presionar **M**. El LED Listo parpadea y el relé principal se abre (si está instalado)

Ejecutar simulación
Parado
M para continuar

8. Presionar **M** para volver al menú de puesta en marcha.

Ensayo de la instalación

El Digistart D3 se puede conectar a un pequeño motor para las pruebas. Durante este ensayo, se pueden probar la entrada de control del arrancador suave y la protección de salida del relé. Este modo de ensayo no es adecuado para probar el arranque suave o la parada suave.

El FLC del motor de prueba debe ser de al menos el 2% del mínimo FLC del arrancador suave (consultar *Ajustes de Corriente Mínima y Máxima* en la página 11).

NOTA Al probar el arrancador suave con un motor pequeño, ajustar Pr **1A FLC del Motor** al mínimo valor permisible.

Simulaciones de señal de salida

Las siguientes salidas están disponibles para simular:

- Relé programable A
- Relé programable B
- Relé programable C
- Relé de funcionamiento
- Aviso intensidad baja
- Aviso intensidad alta
- Aviso temperatura motor
- Salida analógica A
- Salida analógica B

NOTA Para comprobar el funcionamiento de los avisos (intensidad baja/alta y temperatura del motor), disponer un relé de salida en la función apropiada y monitorizar el comportamiento del relé.

Para utilizar la simulación de la señal:

1. Abrir el Menú y seleccionar Simulación.
2. Utilizar los botones \wedge y \vee para seleccionar una simulación, a continuación pulsar **M**.
3. Utilizar los botones \wedge y \vee para activar o desactivar la señal.
Para confirmar el correcto funcionamiento, monitorizar el estado de la salida.

Relé prog A
Apagado
Encendido

4. Pulsar \leftarrow para volver a la lista de simulaciones.

La simulación de salida analógica utiliza los botones \wedge y \vee para modificar la intensidad en los terminales de la salida analógica.

Salida analógica A
0%
4.0mA

Conecte un medidor de intensidad a los terminales de la salida analógica. Utilizar el botón \wedge o \vee para ajustar el valor porcentual en la pantalla. El medidor de intensidad debe indicar la misma intensidad que se muestra en la pantalla.

Si la tarjeta de expansión de entrada/salida está insertada, puede utilizarse la simulación para comprobar el funcionamiento de las Salidas de los Relés D, E, F, y la Salida Analógica. B

Información de Seguridad	Datos Nominales	Instalación Mecánica	Instalación Eléctrica	Teclado y Estado	Puesta en Marcha del Arranque Rápido	Funcionamiento	Programación	Diagnósticos	Ejemplos de aplicación	Datos Técnicos	Mantenimiento	Opciones
--------------------------	-----------------	----------------------	-----------------------	------------------	--------------------------------------	----------------	---------------------	--------------	------------------------	----------------	---------------	----------

8.9.3 Estado E/S

Estado de E/S analógica

Esta pantalla muestra el estado actual de la E/S analógica

Estado E/S analógica Entrada: - - - - % Salida A: 04.0mA
--

Esta pantalla también mostrará la Salida Analógica B si está instalada la tarjeta de expansión.

Estado E/S digitales

Esta pantalla muestra el estado actual de las entradas y salidas digitales.

Estado E/S Digital Entradas: 0110000 Salidas: 0000100

La línea superior de la pantalla muestra el arranque, la parada, el reinicio y las entradas programables A y B, y las entradas en la tarjeta de expansión de E/S (si está instalada).

La línea inferior de la pantalla muestra la salida programable A, la salida fija de Funcionamiento, las salidas programables B y C, y las salidas en la tarjeta de expansión de E/S (si está instalada).

Estado de los sensores de temperatura

Esta pantalla muestra el estado de los termistores y RTD/PT100s del motor.

S = Corto-circuito - H = Caliente - C = Frío - O = Abierto

Estado sensores temp Termistor: 0 RTD/PT100s: 0000000 S = Shrt H=Hot C=Cld O=Opn

Los RTD/PT100s B a G sólo están disponibles si la tarjeta de expansión de RTD/PT100 y Falta a Tierra está instalada.

8.9.4 Menú de registros

El Menú de Registros proporciona información sobre los eventos, disparos y sobre el funcionamiento del arrancador.

Para abrir el Menú de registros, pulsar el botón **M**, entonces desplazarse a Registros y presionar de nuevo **M**.

Registro de disparos

El Registro de Disparos almacena información de los últimos ocho disparos, incluyendo la fecha y hora en la que se produjo el disparo. El disparo 1 es el más reciente y el disparo 8 es el disparo más antiguo.

Para abrir el Registro de Disparos:

1. Abrir el Menú de Registros.
2. Desplazarse a Registro de Disparos y pulsar **M**.
3. Utilizar los botones \wedge y \vee para seleccionar un disparo, y pulsar **M** para visualizar la información del disparo en pantalla.

Para cerrar el registro y volver a la pantalla principal, pulsar \leftarrow varias veces.

Registro de eventos

El Registro de Eventos almacena los 99 eventos más recientes del arrancador (acciones, advertencias y disparos), incluyendo la fecha y la hora del evento. El disparo 1 es el más reciente y el disparo 99 es el disparo más antiguo.

Para abrir el Registro de Disparos:

1. Abrir el Menú de Registros.
2. Desplazarse a Registro de Disparos y pulsar **M**.
3. Utilizar los botones \wedge y \vee para seleccionar un evento, y pulsar **M** para visualizar la información en pantalla.

Para cerrar el registro y volver a la pantalla principal, pulsar \leftarrow varias veces.

8.9.5 Contadores de funcionamiento

Los contadores de funcionamiento almacenan estadísticas del funcionamiento del arrancador:

- Horas en marcha (desde fábrica y desde el último reinicio del contador)
- Número de arranques (desde fábrica y desde el último reinicio del contador)
- kWh del motor (desde fábrica y desde el último reinicio del contador)
- Número de veces que el modelo térmico ha sido reiniciado)

Los contadores (horas en marcha, arranques y kWh del motor) se pueden reiniciar sólo si *Bloqueo de Ajustes (Pr 15C)* se encuentra en modo Lectura y escritura.

Para visualizar los contadores:

1. Abrir el Menú de Programación y seleccionar Contadores.
2. Utilizar los botones \wedge y \vee para desplazarse por los contadores. Pulsar **M** para ver más detalles.
3. Para restaurar un contador, presionar **M** y después presionar **M** para confirmar la acción.

Para volver al nivel anterior, presionar el botón \leftarrow .

NOTA La función de restauración de contadores está protegida por el código de acceso.

Información de Seguridad	Datos Nominales	Instalación Mecánica	Instalación Eléctrica	Teclado y Estado	Puesta en Marcha del Arranque Rápido	Funcionamiento	Programación	Diagnósticos	Ejemplos de aplicación	Datos Técnicos	Mantenimiento	Opciones
--------------------------	-----------------	----------------------	-----------------------	------------------	--------------------------------------	----------------	--------------	--------------	------------------------	----------------	---------------	----------

9. Diagnósticos

NOTA El arrancador suave Digistart D3 no debe ser revisado por el usuario. La unidad sólo deberá ser revisada por el personal del servicio autorizado. La manipulación no autorizada de la unidad invalidará la garantía del producto.

9.1 Respuesta de las protecciones

Cuando se detecta una situación de protección, el Digistart D3 la anota en el registro de eventos, y puede además disparar o emitir una advertencia. La reacción es determinada por el ajuste *Acción de protección* (grupo de parámetros 16).

Algunas respuestas de protección no pueden ser ajustadas por el usuario. Estos disparos están provocados normalmente por eventos externos (como una pérdida de fase) o por un fallo en el arrancador suave. Estos disparos no tienen parámetros asignados y no pueden ajustarse a Advertencia o Registro.

Si el Digistart D3 dispara, será necesario identificar y eliminar la causa que provocó el disparo, luego reiniciar el arrancador suave antes de volver a arrancarlo. Para reiniciar el arrancador suave, presionar el botón **RESET (REINICIO)** del teclado o activar la entrada remota Reiniciar.

Si el Digistart D3 ha emitido una advertencia, el arrancador suave se reiniciará una vez la causa de la advertencia se haya resuelto.

9.2 Mensajes de disparo

Esta tabla enumera los mecanismos de protección del arrancador suave y la causa más probable del disparo. Algunos de ellos se pueden ajustar utilizando grupo de parámetros 5 *Ajustes de protecciones* y grupo de parámetros 16 *Acción de protección*, otros ajustes están incorporados por defecto y no se pueden modificar.

Tabla 9-1 Mensajes de disparo

Visualizar	Posible causa/Solución sugerida
Alarma de vibración	Este es un nombre seleccionado para una entrada programable. Consultar Descon de entrada.
Baja Potencia	El motor ha experimentado una caída brusca en la potencia, provocada por una pérdida de carga. Dentro de las causas pueden incluirse componentes estropeados (ejes, correas o acoplamientos), o una bomba funcionando en seco. Parámetros relacionados: 5E, 6B, 16D
Batería/Reloj	Se ha producido un error en el reloj de tiempo real, o la tensión de la batería de apoyo es baja. Si el nivel de la batería es bajo y la alimentación está apagada, los ajustes de la fecha/hora se perderán. Reprogramar la fecha y hora. Parámetros relacionados: 16O
Cct termistor (Termistor Cct)	La entrada del termistor ha sido habilitada y: <ul style="list-style-type: none"> La resistencia en la entrada ha caído por debajo de los 20 Ω (la resistencia en frío de la mayoría de los termistores estará por encima este valor) o Se ha producido un cortocircuito. Comprobar y resolver este fallo. Parámetros relacionados: Ninguno.
Comunicaciones arrancador (entre el módulo y el arrancador suave)	<ul style="list-style-type: none"> Hay un problema con la conexión entre el arrancador suave y los módulos de comunicaciones opcionales. Extraer e reinstalar el módulo. Si el problema continúa, contacte con su distribuidor local. Hay un error de comunicaciones interno en el arrancador suave. Contacte con su distribuidor local. Parámetros relacionados: 16L
Comunicaciones Red (entre el módulo y la red)	La red maestra ha enviado un comando de disparo al arrancador, o puede haber un problema en la red de comunicaciones. Comprobar la causa del fallo de la red de comunicaciones. Parámetros relacionados: 16M
Conexión motor TX	Donde "X" es 1, 2 o 3. El motor no está conectado correctamente al arrancador suave para el funcionamiento en configuración directa o en triángulo interno. <ul style="list-style-type: none"> Comprobar la continuidad del circuito de potencia de las conexiones del motor al arrancador suave. Comprobar las conexiones a las bornas del motor. Este disparo no es ajustable. Parámetros relacionados: Ninguno.

Información de Seguridad	Datos Nominales	Instalación Mecánica	Instalación Eléctrica	Teclado y Estado	Puesta en Marcha del Arranque Rápido	Funcionamiento	Programación	Diagnósticos	Ejemplos de aplicación	Datos Técnicos	Mantenimiento	Opciones
--------------------------	-----------------	----------------------	-----------------------	------------------	--------------------------------------	----------------	--------------	--------------	------------------------	----------------	---------------	----------

Visualizar	Posible causa/Solución sugerida
Cortocircuito L1-T1 Cortocircuito L2-T2 Cortocircuito L3-T3	<p>Durante las comprobaciones de prearranque el arrancador ha detectado un cortocircuito en un SCR o un cortocircuito dentro interruptor del bypass, según se indica. Si el arrancador está conectado en configuración directa con el motor, considerar el uso de PowerThrough para permitir el funcionamiento hasta que el arrancador pueda ser reparado.</p> <p>NOTA PowerThrough sólo está disponible en instalaciones de conexión en línea. Si el arrancador se instala utilizando la configuración en triángulo interno, PowerThrough no está disponible.</p> <p>El arrancador provocará el disparo Cortocircuito Lx-Tx en el primer intento de arranque después de aplicar la tensión de control. PowerThrough no funcionará si la alimentación de control es cíclica entre arranques.</p> <p>Parámetros relacionados: 15D</p>
Desactivar arrancador	Este es un nombre seleccionado para una entrada programable. Consultar Descon de entrada.
Descon de entrada	<p>Una de las entradas del arrancador suave se ajusta a una función de disparo y se activa. Comprobar el estado de las entradas para identificar qué entrada se ha activado, luego resolver el estado del disparo.</p> <p>Parámetros relacionados: 3A, 3B, 3C, 3D, 3E, 3F, 3G, 3H, 3I, 3J, 16I, 16J</p>
Descon por entrada analógica	<p>Este fallo ocurre sólo si la tarjeta de expansión de Entradas/Salidas está instalada. Identificar y resolver la causa que provocó la activación de la Entrada Analógica A.</p> <p>Parámetros relacionados: 8A, 8B, 8C</p>
Desequilibrio de intensidad	<p>El Desequilibrio de intensidad puede ser provocado por problemas con el motor, las condiciones ambientales o la instalación, tales como:</p> <ul style="list-style-type: none"> • Un desequilibrio en la tensión de red • Un problema con los devanados del motor • Una carga ligera en el motor • Una pérdida de fase en los terminales de entrada L1, L2 o L3 durante el modo de Funcionamiento <p>Un SCR que ha fallado a abrir un circuito. Un fallo en un SCR sólo puede ser diagnosticado reemplazando el SCR y comprobando a continuación el funcionamiento del arrancador.</p> <p>Parámetros relacionados: 5C, 6A, 16C</p> <p>Por favor, póngase en contacto con la LEROY-SOMER o con su distribuidor local.</p>
Error lectura intensidad LX	<p>Donde "X" es 1, 2 o 3.</p> <p>Fallo interno (falta PCB). La salida del circuito CT no está lo suficientemente cerca de cero cuando los SCRs están apagados. Contacte con su distribuidor local para obtener asistencia técnica. Este disparo no es ajustable.</p> <p>Parámetros relacionados: Ninguno.</p>
Exceso de tiempo de arranque	<p>El disparo por exceso de tiempo de arranque puede ocurrir en las siguientes condiciones:</p> <ul style="list-style-type: none"> • Pr 1A FLC del Motor no es apropiado para el motor • Pr 2B Límite de intensidad ha sido ajustado demasiado bajo • Pr 2D Tiempo de Rampa de Arranque ha sido ajustado a un valor mayor que el ajuste para el ajuste 5A Exceso de Tiempo de Arranque • Pr 2D Tiempo de Rampa de Arranque tiene un ajuste demasiado bajo para una carga de inercia alta mediante Control Adaptativo <p>Parámetros relacionados: 1A, 2B, 2D, 5A, 5B, 11A, 12B, 12D, 16B</p>
Fallo conexión tierra	<p>Este fallo ocurre sólo si la tarjeta de RTD/Falta a Tierra está instalada. Comprobar el aislamiento de los cables de salida y del motor. Identificar y resolver la causa de cualquier falta a tierra.</p> <p>Parámetros relacionados: 5K, 6H, 16P</p>
Fallo en bomba	Este es un nombre seleccionado para una entrada programable. Consultar Descon de entrada.
Fallo interno X	<p>Este disparo no es ajustable.</p> <p>El Digistart D3 ha disparado por un fallo interno. Contacte con su distribuidor local e indicar el código de fallo (X).</p> <p>Parámetros relacionados: Ninguno.</p>
Fallo Lanzamiento PX	<p>Donde "X" es la fase 1, 2 o 3.</p> <p>El SCR no disparó según lo planeado. El SCR puede ser defectuoso o podría haber un defecto de cableado interno.</p> <p>Este disparo no es ajustable.</p> <p>Parámetros relacionados: Ninguno.</p>
Fallo VZC PX	<p>Donde "X" es 1, 2 o 3.</p> <p>Fallo interno (falta PCB). Contacte con su distribuidor local para obtener asistencia técnica. Este disparo no es ajustable.</p> <p>Parámetros relacionados: Ninguno.</p>
Falta de caudal	Este es un nombre seleccionado para una entrada programable. Consultar Descon de entrada.

Información de Seguridad	Datos Nominales	Instalación Mecánica	Instalación Eléctrica	Teclado y Estado	Puesta en Marcha del Arranque Rápido	Funcionamiento	Programación	Diagnósticos	Ejemplos de aplicación	Datos Técnicos	Mantenimiento	Opciones
--------------------------	-----------------	----------------------	-----------------------	------------------	--------------------------------------	----------------	--------------	--------------	------------------------	----------------	---------------	----------

Visualizar	Posible causa/Solución sugerida
FLC demasiado alta (FLC fuera de rango)	Este disparo no es ajustable. El Digistart D3 puede soportar valores de intensidad del motor a carga nominal mayores cuando está conectado al motor utilizando una configuración en triángulo interno que en conexión directa. Si el arrancador suave está conectado en configuración directa pero los ajustes programados para Pr 1A FLC del Motor están por encima del máximo para esta configuración, el arrancador suave dispara al arrancar (ver <i>Ajustes de Corriente Mínima y Máxima</i> en la página 11). Si el arrancador suave se conecta al motor utilizando la configuración de triángulo interno, el arrancador suave puede no detectar correctamente la conexión. Contacte con su distribuidor local para obtener asistencia técnica. Parámetros relacionados: 1A, 11A
Frecuencia (Frecuencia de red)	La frecuencia de red está fuera del rango especificado. Comprobar otros equipos instalados cerca que podrían afectar a la alimentación de red, en particular variadores de velocidad y fuentes de alimentación conmutadas (FAC). Si el Digistart D3 está conectado a una alimentación proveniente de generadores, el generador puede ser demasiado pequeño o podría haber un problema de regulación de velocidad. Este disparo no es ajustable. Parámetros relacionados: 5I, 5J, 6F, 16H
Nivel alto	Este es un nombre seleccionado para una entrada programable. Consultar Descon de entrada.
Nivel bajo	Este es un nombre seleccionado para una entrada programable. Consultar Descon de entrada.
Opción no admitida (la función no está disponible en la configuración en triángulo interno)	Este disparo no es ajustable. La función seleccionada no está disponible (por ejemplo, la función jog no está disponible en la configuración en triángulo interno). Parámetros relacionados: Ninguno.
Parámetro fuera de rango	Este disparo no es ajustable. <ul style="list-style-type: none"> El valor de un parámetro está fuera del rango válido. El teclado indicará el primer parámetro inválido. <ul style="list-style-type: none"> Se ha producido un error en la carga de datos desde la EEPROM a la RAM cuando el teclado se ha encendido. El conjunto de parámetros o los valores del teclado no coinciden con los parámetros del arrancador. Se ha seleccionado "Cargar Conjunto de Usuario" pero no hay ningún archivo disponible. Reiniciar el fallo. El arrancador cargará los valores predeterminados. Si el problema continúa, contacte con su distribuidor local. Parámetros relacionados: Ninguno.
Pérdida de fase L1 Pérdida de fase L2 Pérdida de fase L3	Este disparo no es ajustable. Durante las comprobaciones de prearranque el arrancador ha detectado una pérdida de fase, según se indica. En estado de marcha, el arrancador ha detectado que la intensidad en la fase afectada ha caído por debajo del 3.3% de la FLC programada del motor durante más de 1 segundo, indicando que la fase de alimentación o la conexión al motor se ha perdido. Comprobar la alimentación y las conexiones de entrada y salida en el arrancador y en el motor. La pérdida de fase puede ser provocada también por un fallo en un SCR, concretamente un SCR que ha quedado en circuito abierto. Un fallo en un SCR sólo puede ser diagnosticado reemplazando el SCR y comprobando a continuación el funcionamiento del arrancador. Parámetros relacionados: Ninguno. Por favor, póngase en contacto con la LEROY-SOMER o con su distribuidor local.
Pérdida de potencia / Circuito de potencia	Este disparo no es ajustable. En una o más fases el arrancador no está recibiendo la alimentación de red cuando se da el Comando de Arranque. Comprobar que el interruptor principal se cierra cuando se da el comando de arranque y que permanece cerrado hasta el final de una parada suave. Compruebe los fusibles. Si se prueba el arrancador suave con un motor pequeño, debe absorber al menos el 2% de su mínimo ajuste de FLC en cada fase Parámetros relacionados: Ninguno
PLC	Este es un nombre seleccionado para una entrada programable. Consultar Descon de entrada.
Presión alta	Este es un nombre seleccionado para una entrada programable. Consultar Descon de entrada.
Presión baja	Este es un nombre seleccionado para una entrada programable. Consultar Descon de entrada.

Información de Seguridad	Datos Nominales	Instalación Mecánica	Instalación Eléctrica	Teclado y Estado	Puesta en Marcha del Arranque Rápido	Funcionamiento	Programación	Diagnósticos	Ejemplos de aplicación	Datos Técnicos	Mantenimiento	Opciones
--------------------------	-----------------	----------------------	-----------------------	------------------	--------------------------------------	----------------	--------------	--------------	------------------------	----------------	---------------	----------

Visualizar	Posible causa/Solución sugerida
RTD/PT100 A RTD/PT100 B a G	<p>Se ha superado el ajuste de temperatura del RTD/PT100, provocando el disparo del arrancador suave. Identificar y resolver la causa que ha provocado la activación de la entrada correspondiente.</p> <p>NOTA PT100 B a PT100 G son aplicables sólo si se ha instalado un RTD/PT100 y una tarjeta de Fallo Conexión Tierra.</p> <p>Parámetros relacionados: 14A, 14B, 14C, 14D, 14E, 14F, 14G, 16Q a 16W</p>
RTD/PT100 X Circ	<p>Indica que el RTD/PT100 está cortocircuitado. Comprobar y resolver este fallo.</p> <p>Parámetros relacionados: Ninguno.</p>
Secuencia de fase	<p>La secuencia de fase en los terminales de entrada del arrancador suave (L1, L2, L3) no es válida. Comprobar la secuencia de fase en L1, L2, L3 y asegurarse de que el ajuste en el Pr 5D es el apropiado para la instalación.</p> <p>Parámetros relacionados: 5D</p>
Sobrecarga del motor (modelo térmico)	<p>El motor ha alcanzado su máxima capacidad térmica. La sobrecarga se puede producir porque:</p> <ul style="list-style-type: none"> • Los ajustes de protección del arrancador suave no corresponden con la capacidad térmica del motor. • Número excesivo de arranques por hora • Capacidad excesiva • Daños en los devanados del motor <p>Resolver la causa de la sobrecarga y dejar que el motor se enfríe.</p> <p>Parámetros relacionados: 1A, 1B, 1C, 1D, 16A</p>
Sobrecarga del motor 2	<p>Consultar 'Sobrecarga del motor (modelo térmico)' arriba.</p> <p>NOTA Aplicable sólo si se ha programado el conjunto de ajustes del motor secundario.</p> <p>Parámetros relacionados: 11A, 11B, 11C, 11D, 11E, 16A</p>
Sobreintensidad instantánea	<p>La intensidad del motor ha excedido los puntos de disparo internos del arrancador suave:</p> <ul style="list-style-type: none"> • 7.2 veces el Pr 1A FLC del Motor • 6 veces la intensidad nominal del arrancador <p>Las causas pueden incluir un rotor bloqueado o un fallo eléctrico del motor o del cableado. Este disparo no es ajustable.</p> <p>Parámetros relacionados: Ninguno.</p>
Sobrepotencia	<ul style="list-style-type: none"> • El motor ha sufrido un aumento repentino de potencia. Las causas pueden incluir una sobrecarga momentánea que ha excedido el tiempo de retardo ajustable. <p>Parámetros relacionados: 5F, 6C, 16E</p>
Sobretemperatura del disipador	<p>Comprobar si los ventiladores de refrigeración están funcionando. Si está instalado en un recinto cerrado verificar que la ventilación es adecuada.</p> <p>Los ventiladores funcionan durante el Arranque, En Marcha y durante 10 minutos después de que el arrancador salga del estado Parado.</p> <p>NOTA Los modelos D3-1x-0023-B a D3-1x-0053-B y D3-1x-0170-B no tienen ventilador de refrigeración. Los modelos con ventiladores accionarán los ventiladores de refrigeración desde el Arranque hasta 10 minutos después de una Parada.</p> <p>Parámetros relacionados: 16N</p>
Tensión de control baja	<p>El Digistart D3 ha detectado una caída en la tensión de control.</p> <ul style="list-style-type: none"> • Comprobar la alimentación de control externa (terminales CSH, CSL, CSR) y reiniciar el arrancador. <p>Si la alimentación de control externa es estable:</p> <ul style="list-style-type: none"> • la alimentación de 24 V del PCB de control principal puede estar defectuosa; o • el PCB del controlador del bypass puede estar defectuoso (sólo en modelos con bypass interno). Contacte con su distribuidor local para obtener asistencia técnica. <p>Esta protección no está activa en el estado Listo.</p> <p>Parámetros relacionados: 16X</p>
Termistor del motor	<p>La entrada del termistor del motor ha sido habilitada y:</p> <ul style="list-style-type: none"> • La resistencia a la entrada del termistor ha excedido de 3.6 kΩ durante más de un segundo. • El devanado del motor se ha sobrecalentado. Identificar la causa del sobrecalentamiento y dejar que el motor se enfríe antes de volver a arrancar. • La entrada del termistor del motor se ha abierto. <p>NOTA Si ya no se utiliza un termistor válido, se debe conectar una resistencia de 1.2 kΩ entre los terminales TH1, TH2.</p> <p>Parámetros relacionados: 16K</p>

Información de Seguridad	Datos Nominales	Instalación Mecánica	Instalación Eléctrica	Teclado y Estado	Puesta en Marcha del Arranque Rápido	Funcionamiento	Programación	Diagnósticos	Ejemplos de aplicación	Datos Técnicos	Mantenimiento	Opciones
--------------------------	-----------------	----------------------	-----------------------	------------------	--------------------------------------	----------------	--------------	--------------	------------------------	----------------	---------------	----------

Visualizar	Posible causa/Solución sugerida
Tiempo-sobreintensidad	El Digistart D3 tiene el bypass interno conectado y ha circulado una intensidad alta durante el funcionamiento. (Se ha alcanzado la curva de disparo de la protección de 10A o la intensidad del motor ha subido al 600% del ajuste del FLC del motor.) Parámetros relacionados: Ninguno.

9.3 Fallos generales

Esta tabla describe situaciones en que el arrancador suave no funciona como se espera pero no dispara ni da ninguna advertencia.

Tabla 9-2 Fallos Generales

Síntoma	Causa Probable
Arrancador "No Listo"	<ul style="list-style-type: none"> Comprobar Entrada A (DI4, +24V). El arrancador puede ser deshabilitado a través de una entrada programable. Si el parámetro 3A o 3F está ajustado a 'Desactivar Arrancador' y hay un circuito abierto en la entrada correspondiente, el Digistart D3 no arrancará.
El arrancador suave no responde al botón START (ARRANQUE) o RESET (REINICIO) del teclado.	<ul style="list-style-type: none"> El arrancador suave puede estar en modo de control Remoto. Cuando el arrancador suave está en modo de control Remoto, el LED Local del arrancador está apagado. Presionar una vez el botón LCL/RMT (LOCAL/REMOTO) para cambiar a control Local.
Si el arrancador suave no responde a las órdenes desde las entradas de control:	<ul style="list-style-type: none"> El arrancador suave puede estar en modo de control Local. Cuando el arrancador suave está en modo de control Local, el LED Local del arrancador está encendido. Presionar una vez el botón LCL/RMT (LOCAL/REMOTO) para cambiar a control Local. El cableado de control puede ser incorrecto. Comprobar que las entradas remotas de arranque, parada y reinicio están configuradas correctamente (consultar <i>Lógica de control Arranque/Parada</i> en la página 20 para más detalles). Las señales de las entradas remotas pueden ser incorrectas. Verificar la señalización activando las señales de entrada una por una. El LED de la entrada de control remoto correspondiente se debería activar en el arrancador.
Si el arrancador suave no responde a una orden de arranque desde ninguno de los controles remoto o local:	<ul style="list-style-type: none"> El arrancador suave puede estar esperando que transcurra el tiempo de retardo de arranque. El tiempo de retardo de arranque se controla con el Pr 6G Retardo de Arranque. El motor puede estar demasiado caliente para permitir un arranque. Si el Pr 5L Comprobación de temperatura del motor está ajustado en Comprobar, el arrancador suave sólo permitirá un arranque cuando calcule que el motor tiene la suficiente capacidad térmica para completar el arranque con éxito. Esperar a que el motor se enfríe antes de intentar otro arranque. El arrancador puede ser deshabilitado a través de una entrada programable. Si el parámetro 3A o 3F está ajustado a 'Desactivar Arrancador' y hay un circuito abierto en la entrada correspondiente, el Digistart D3 no arrancará. Si ya no es necesario deshabilitar el arrancador, cerrar el circuito de la entrada. <p> PRECAUCIÓN Parámetro 3M Local/Remoto controla cuando el botón LCL/RMT (LOCAL/REMOTO) está habilitado.</p>
Cuando se utiliza un control remoto a dos cables, no se produce un reinicio después de un Reinicio Automático.	<ul style="list-style-type: none"> Para un re arranque, se debe quitar y volver a aplicar una señal de arranque remota a dos hilos.
Cuando se utiliza un control remoto a dos cables, la orden de arranque/parada remota invalida los ajustes de Arranque/Parada Automático.	<ul style="list-style-type: none"> Arranque/Parada Automática sólo se debería utilizar en modo remoto con un control de tres cables o cuatro cables.
Disparo no reinicial por fallo Cct del Termistor, cuando hay una conexión entre la entrada del termistor TH1, TH2 o cuando el termistor del motor conectado entre TH1, TH2 está quitado permanentemente.	<ul style="list-style-type: none"> La entrada del termistor se activa cuando se instala conexión y activa la protección de cortocircuito. <ul style="list-style-type: none"> Quitar la conexión y a continuación cargar el conjunto de parámetros predeterminados. Esto deshabilita la entrada del termistor y elimina el disparo. Conectar una resistencia de 1k2 Ω en la entrada del termistor Cambiar la protección del termistor a 'Solo Registro' (Pr 16K).
El arrancador suave no controla el motor correctamente durante el arranque.	<ul style="list-style-type: none"> El funcionamiento de arranque puede ser inestable si se utiliza un ajuste bajo de <i>FLC del Motor</i> (Pr 1A). Esto puede afectar al uso de un motor de comprobación pequeño con una intensidad de carga nominal entre 5 A y 50 A Los condensadores de corrección del factor de potencia (CFP) se deben instalar en el lado de la alimentación del arrancador suave. Para controlar un interruptor del condensador PFC, conectar el interruptor a los terminales del relé de funcionamiento.

Información de Seguridad	Datos Nominales	Instalación Mecánica	Instalación Eléctrica	Teclado y Estado	Puesta en Marcha del Arranque Rápido	Funcionamiento	Programación	Diagnósticos	Ejemplos de aplicación	Datos Técnicos	Mantenimiento	Opciones
--------------------------	-----------------	----------------------	-----------------------	------------------	--------------------------------------	----------------	--------------	--------------	------------------------	----------------	---------------	----------

Síntoma	Causa Probable
El motor no alcanza la velocidad nominal.	<ul style="list-style-type: none"> Si la intensidad de arranque es demasiado baja, el motor no producirá el suficiente par para acelerar a velocidad nominal. El arrancador suave puede disparar por exceso de tiempo de arranque. <p>NOTA Asegurarse de que los parámetros de arranque del motor son los apropiados para la aplicación y que se está utilizando el perfil de arranque previsto. Si el Pr 3A o 3F se ajusta a Selección de Conjunto del Motor, comprobar que la entrada correspondiente está en el estado esperado.</p> <ul style="list-style-type: none"> La carga puede estar atascada. Comprobar que no haya una elevada sobrecarga o que el rotor esté bloqueado.
Funcionamiento irregular del motor	<ul style="list-style-type: none"> Los SCR del Digistart D3 necesitan al menos 5 A de intensidad para cebarse. Si se está probando el arrancador suave con un motor cuya intensidad de carga nominal es menor de 5 A, los SCR puede que no se ceben correctamente.
Funcionamiento del motor irregular y ruidoso	<ul style="list-style-type: none"> Si el arrancador suave se conecta al motor utilizando la configuración de triángulo interno, el arrancador suave puede no detectar correctamente la conexión. Contacte con su distribuidor local para obtener asistencia técnica.
La parada suave termina demasiado rápido.	<ul style="list-style-type: none"> Los ajustes de parada suave pueden que no sean los adecuados para el motor y la carga. Revise los ajustes de los Pr 2H, 2I, 12H y 12I. Si el motor arrastra una carga muy ligera, la parada suave tendrá un efecto limitado.
Las funciones Control Adaptativo, freno, jog y PowerThrough no están funcionando	<ul style="list-style-type: none"> Estas características sólo están disponibles con la instalación directa. Si el Digistart D3 se instala utilizando la configuración en triángulo interno, estas características no están disponibles.
Después de seleccionar Control Adaptativo, el motor ha realizado un arranque ordinario y/o el segundo arranque ha sido diferente del primero.	<ul style="list-style-type: none"> El primer arranque con Control Adaptativo se realiza con "Intensidad Constante", así el arrancador puede aprender las características del motor. Los sucesivos arranques utilizarán el Control Adaptativo.
PowerThrough no funciona cuando se ha seleccionado.	<ul style="list-style-type: none"> El arrancador provocará el disparo Cortocircuito Lx-Tx en el primer intento de arranque después de aplicar la tensión de control. PowerThrough no funcionará si la alimentación de control es cíclica entre arranques.
Arrancador "esperando datos"	<ul style="list-style-type: none"> El teclado no está recibiendo datos del PCB de control. Comprobar la conexión de los cables y la instalación de la pantalla en el arrancador.
La pantalla muestra textos incompletos o erróneos.	<ul style="list-style-type: none"> El teclado puede que no esté bien atornillado, lo que provoca una conexión intermitente. Apretar los tornillos del teclado o encuadrar en su lugar.
La pantalla está distorsionada	<ul style="list-style-type: none"> Comprobar que el teclado no ha sido atornillado demasiado fuerte. Aflojar ligeramente los tornillos.
Los ajustes de los parámetros no se pueden almacenar.	<ul style="list-style-type: none"> Asegurarse que se está guardando el nuevo valor pulsando el botón M después de ajustar un valor de un parámetro. Si se pulsa ←, el cambio no se quedará guardado. Comprobar que el bloqueo de ajuste (parámetro 15C) está ajustado a <i>Lectura y Escritura</i>. Si el bloqueo de ajustes se ajusta a <i>Sólo Lectura</i> se pueden ver los ajustes, pero no modificarlos. Es necesario conocer el código de acceso de seguridad para modificar el valor del bloqueo de ajustes. La EEPROM del teclado puede estar defectuosa. Una EEPROM defectuosa también provoca el disparo del arrancador suave, y el teclado mostrará el mensaje 'Parámetro fuera de rango'. Contacte con su distribuidor local para obtener asistencia técnica.
¡ATENCIÓN! Quitar tensión principal	<ul style="list-style-type: none"> El arrancador suave no activará Simulación de Funcionamiento con la alimentación trifásica conectada. Esto evita el arranque involuntario directo en línea (DOL).
Fusibles de línea fundidos	<ul style="list-style-type: none"> Compruebe la capacidad del fusible y asegúrese de que el método de arranque seleccionado se ajusta a la aplicación.

10. Ejemplos de aplicación

Existe un conjunto de Notas de Aplicación que describen la instalación o configuración avanzada del Digistart D3 para situaciones con requisitos de funcionamiento específicos. Las Notas de Aplicación contemplan situaciones que incluyen frenado, jog, bombeo y opciones avanzadas de protección.

10.1 Instalación con interruptor principal

El Digistart D3 se instala con un interruptor principal (AC3). La tensión de control se debe suministrar desde el lado de entrada del interruptor.

El interruptor principal se controla por la salida del Interruptor Principal del Digistart D3, que por defecto se asigna al Relé de Salida A (terminales COM1, RLO1).

Figura 10-1 Instalación con interruptor principal

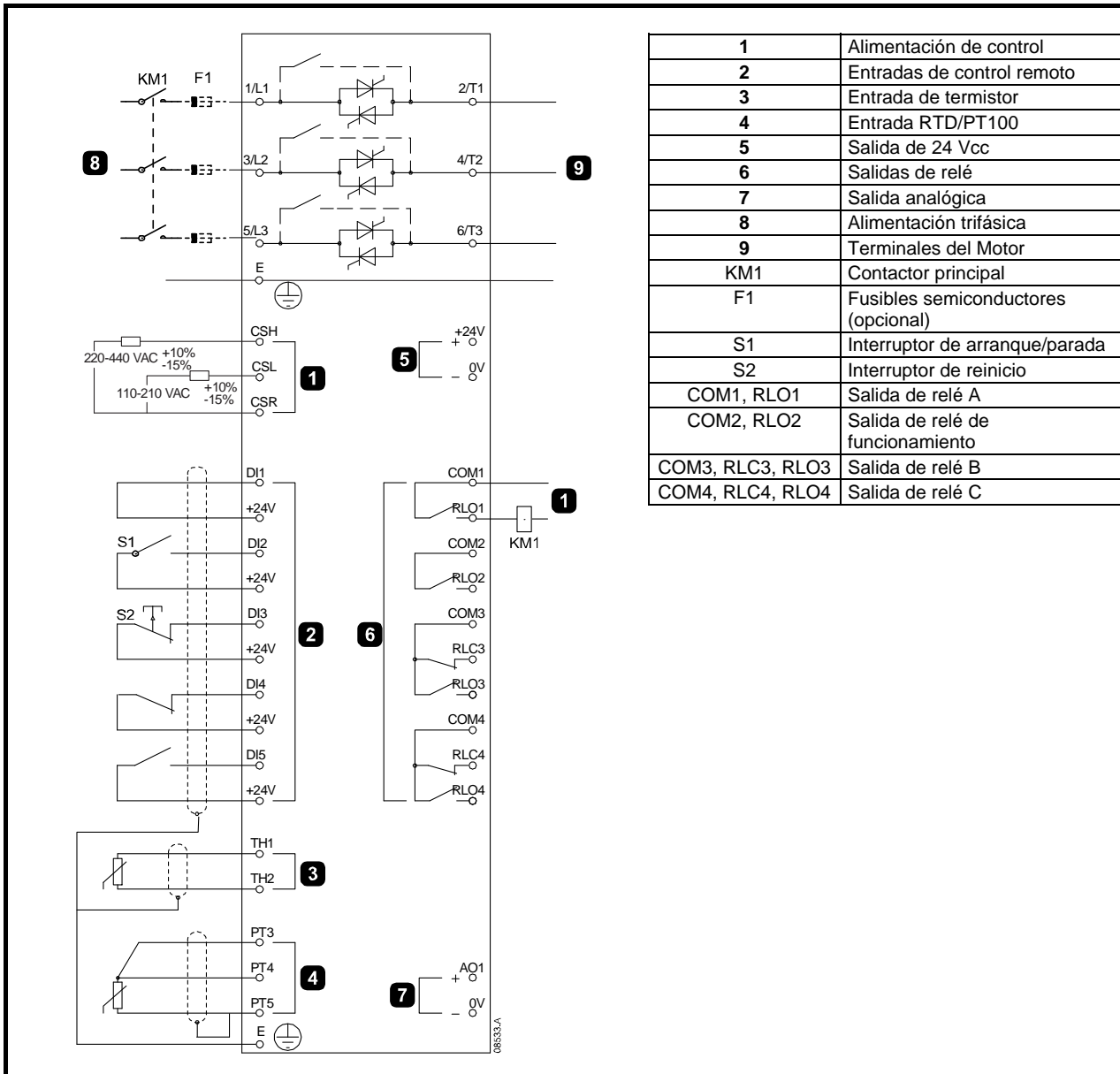

Configuración de parámetros:

- Pr 4A Acción relé A
 - Seleccionar 'Interruptor principal' - asigna a la Salida de Relé A la función del Interruptor Principal (ajuste predeterminado).

10.2 Instalación con interruptor de bypass externo

El Digistart D3 se instala con un interruptor de bypass externo (AC1). El interruptor de bypass se controla a través de la Salida de Funcionamiento del Digistart D3 (terminales COM2, RLO2).

Figura 10-2 Instalación con interruptor de bypass

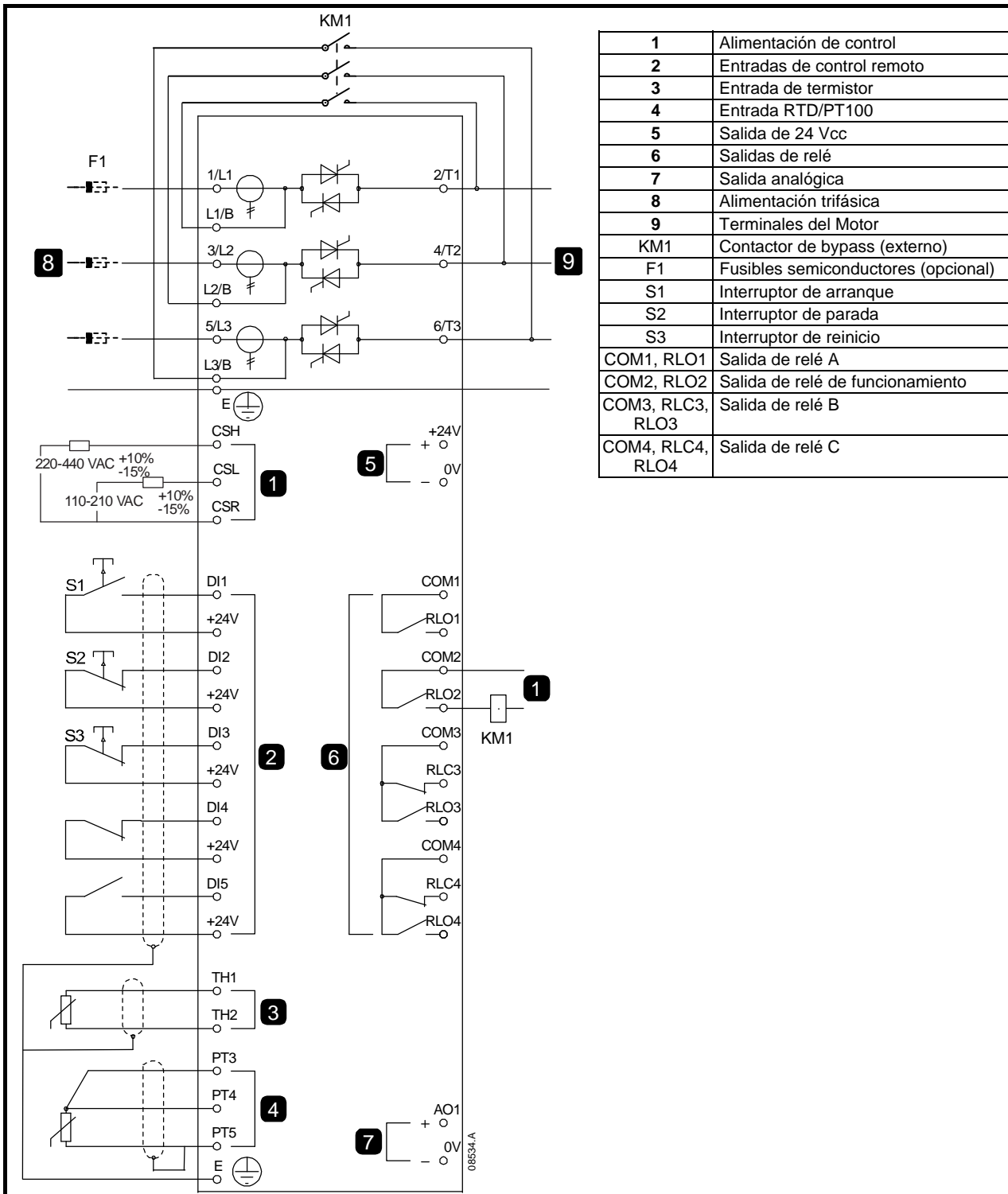

Configuración de parámetros:

- No necesita ningún ajuste especial.

Información de Seguridad	Datos Nominales	Instalación Mecánica	Instalación Eléctrica	Teclado y Estado	Puesta en Marcha del Arranque Rápido	Funcionamiento	Programación	Diagnósticos	Ejemplos de aplicación	Datos Técnicos	Mantenimiento	Opciones
--------------------------	-----------------	----------------------	-----------------------	------------------	--------------------------------------	----------------	--------------	--------------	------------------------	----------------	---------------	----------

10.3 Funcionamiento de emergencia

En el funcionamiento normal el Digistart D3 se controla a través de una señal remota a dos hilos (terminales DI2, +24V).

El Funcionamiento de Emergencia se controla por un circuito de dos cables conectados a la Entrada A (terminales DI4, +24V). El cierre de la Entrada A provoca que el Digistart D3 mantenga funcionando el motor e ignore ciertas condiciones de disparo.

NOTA Aunque el Funcionamiento de Emergencia satisface los requisitos de funcionalidad del Modo Fuego LEROY-SOMER no recomienda su uso en situaciones que requieren comprobaciones y/o compatibilidad con estándares específicos, ya que no está certificado.



No se recomienda el uso continuado del Funcionamiento de Emergencia. El Funcionamiento de Emergencia puede comprometer la vida útil del arrancador, ya que todas las protecciones están deshabilitadas.

Utilizar el arrancador en modo 'Funcionamiento de emergencia' invalidará la garantía del producto.

Figura 10-3 Funcionamiento de emergencia

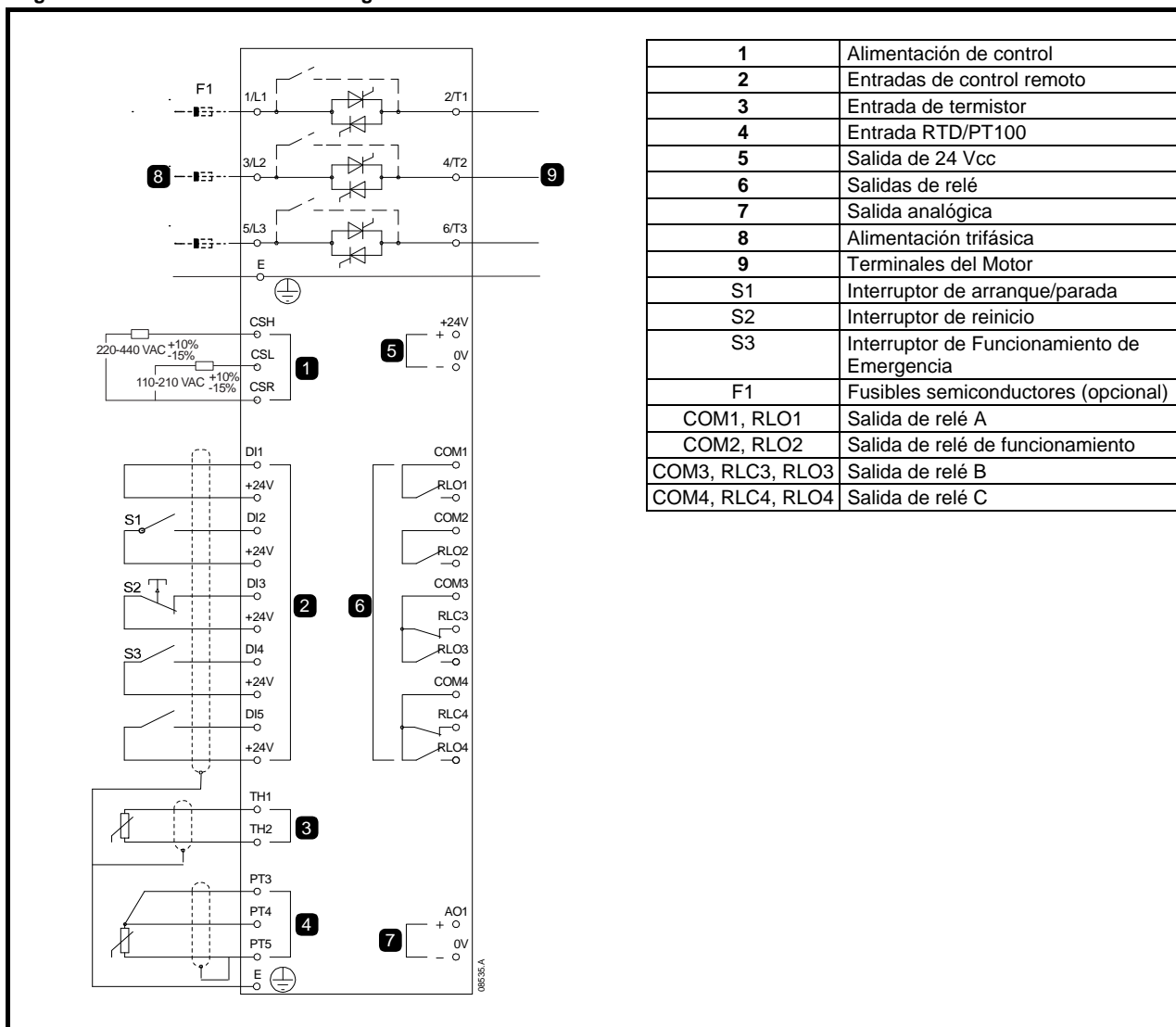

Configuración de parámetros:

- Parámetro **3A** *Función de Entrada A*
 - Seleccionar 'Funcionamiento de emergencia' - asigna la Entrada A para la función Funcionamiento de Emergencia.
- Parámetro **15B** *Funcionamiento de emergencia*
 - Seleccionar 'Activar' - Habilita el modo Funcionamiento de Emergencia.

10.4 Circuito de disparo auxiliar

En el funcionamiento normal el Digistart D3 se controla a través de una señal remota a dos hilos (terminales DI2, +24V).

La entrada A (terminales DI4, +24V) se conecta a un circuito de disparo externo (como una alarma de presión baja para un sistema de bombeo). Cuando el circuito externo se activa, el arrancador suave dispara, parando el motor.

Figura 10-4 Circuito de disparo auxiliar

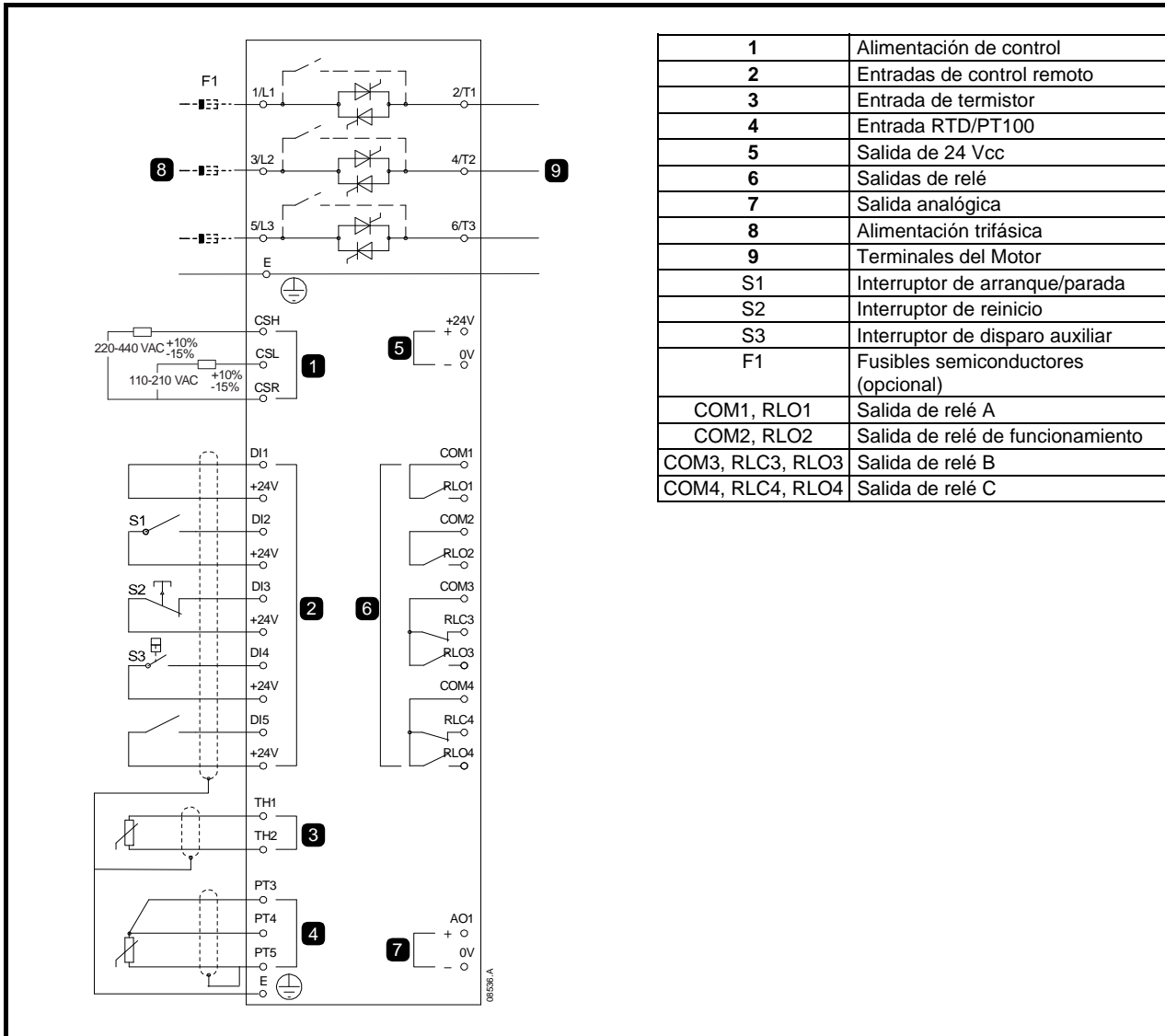

Configuración de parámetros:

- **Parámetro 3A Función de Entrada A**
 - Seleccionar 'Disparo entrada (N/O)'. Asigna a la Entrada A la función de Disparo Auxiliar (N/A).
- **Parámetro 3B Nombre de Entrada A**
 - Seleccionar un nombre, por ejemplo Presión Baja. Asigna un nombre a la Entrada A.
- **Parámetro 3C Disparo Entrada A**
 - Ajustar según se requiera. Por ejemplo, 'Sólo en marcha' limita el disparo de la entrada sólo a cuando el arrancador suave está en marcha.
- **Parámetro 3E Retardo de Disparo Entrada A**
 - Ajustar según se requiera. Establece un retardo entre la activación de la entrada y el disparo del arrancador suave.
- **Parámetro 3D Retardo Inicial Entrada A**
 - Ajustar a aproximadamente 120 segundos. Limita el funcionamiento del disparo de entrada a 120 segundos después de la señal de arranque. Esto da un tiempo para que la presión aumente en la tubería antes de que la entrada de presión baja llegue a estar activa.

Información de Seguridad	Datos Nominales	Instalación Mecánica	Instalación Eléctrica	Teclado y Estado	Puesta en Marcha del Arranque Rápido	Funcionamiento	Programación	Diagnósticos	Ejemplos de aplicación	Datos Técnicos	Mantenimiento	Opciones
--------------------------	-----------------	----------------------	-----------------------	------------------	--------------------------------------	----------------	--------------	--------------	------------------------	----------------	---------------	----------

10.5 Freno DC con sensor externo de rotación del eje

Para cargas que pueden variar entre ciclos de frenado, es beneficioso utilizar un sensor externo de rotación de eje que interactúe con el Digistart D3 para apagar el frenado. Este método de control asegura que el frenado del Digistart D3 siempre se apagará cuando el motor se ha detenido completamente, evitándose así un calentamiento innecesario del motor.

El siguiente diagrama esquemático muestra cómo se utiliza un sensor de rotación de eje con el Digistart D3 para apagar la función de frenado cuando el motor se detiene. Frecuentemente se hace referencia al sensor de rotación de eje (A2) como un detector de baja velocidad. Su contacto interno está abierto a velocidad cero y cerrado a cualquier velocidad por encima de cero. Una vez el motor se ha detenido, DI4, +24V se abrirá y el arrancador se deshabilitará. Cuando se da la siguiente orden de arranque (es decir, la siguiente aplicación de KA1), DI4, +24V se cierra y el Digistart D3 se habilita.

El Digistart D3 debe funcionar en modo remoto y el Pr **3A** *Función de Entrada A* debe ajustarse a 'Desactivar arrancador'.



Si el par de freno está ajustado a un valor muy alto, el motor parará antes de que finalice el tiempo de frenado y el motor sufrirá calentamientos innecesarios que pueden provocar daños. Es necesario realizar cuidadosamente la configuración para asegurar un funcionamiento seguro del arrancador y el motor.

Un ajuste alto de par de frenado puede provocar picos de corriente de hasta el DOL del motor mientras el motor está parando. Asegurarse de seleccionar adecuadamente los fusibles de protección instalados en la rama del circuito correspondiente al motor.



La acción de frenado provoca que el motor se caliente a una velocidad mayor que la velocidad calculada en el modelo térmico. Si se está utilizando el freno, instalar un termistor en el motor o permitir un retardo suficiente antes de volver a arrancar (Pr **6G**).

Figura 10-5 Freno DC con sensor externo de rotación del eje

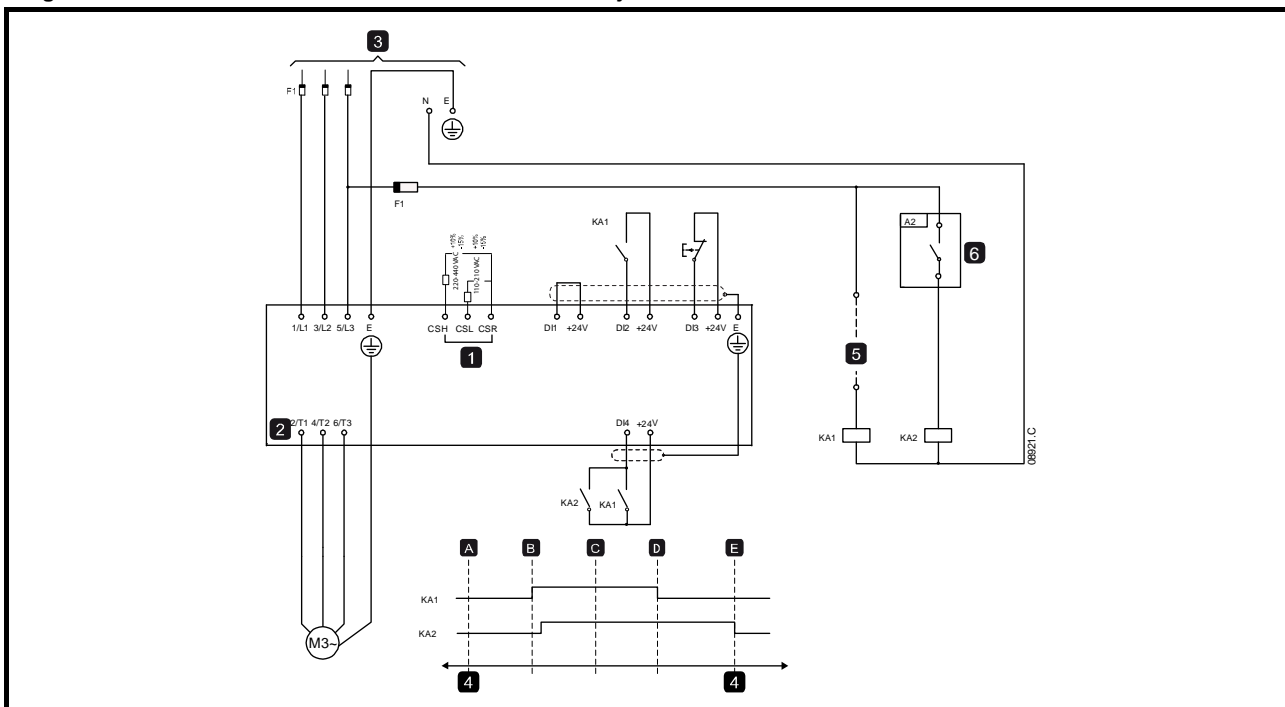

1	Alimentación de control	4	Desactivar arrancador (mostrado en la pantalla del arrancador)
2	Terminales del Motor	5	Señal de arranque
3	Alimentación trifásica	6	Sensor de rotación del eje
A	Apagado (Listo)	DI1, +24V	Arranque
B	Arranque	DI2, +24V	Parada
C	En marcha	DI3, +24V	Reinicio
D	Parada	DI4, +24V	Entrada programable A (Desactivar arrancador)
E	Velocidad cero		

Para más detalles de cómo configurar el Freno DC, consultar *Freno* en la página 42.



Cuando se utiliza un freno DC, la alimentación de red debe estar conectada al arrancador suave (terminales de entrada L1, L2, L3) según una secuencia de fase positiva y el parámetro **5D** *Secuencia de Fase* debe ajustarse a Sólo positiva.

Información de Seguridad	Datos Nominales	Instalación Mecánica	Instalación Eléctrica	Teclado y Estado	Puesta en Marcha del Arranque Rápido	Funcionamiento	Programación	Diagnósticos	Ejemplos de aplicación	Datos Técnicos	Mantenimiento	Opciones
--------------------------	-----------------	----------------------	-----------------------	------------------	--------------------------------------	----------------	--------------	--------------	------------------------	----------------	---------------	----------

10.7 Motor de dos velocidades

El Digistart D3 se puede configurar para el control de motores tipo Dahlander de doble velocidad, utilizando para ello un interruptor de alta velocidad (KM1), un interruptor de baja velocidad (KM2) y un interruptor de estrella (KM3).

NOTA Los motores con Modulación de la Amplitud Polar (PAM) modifican la velocidad mediante cambios en la frecuencia del estator utilizando una configuración con devanado externo. No se deben utilizar arrancadores suaves con este tipo de motor de dos velocidades.

Cuando el arrancador suave recibe una señal de arranque a alta velocidad, cierra el interruptor de alta velocidad (KM1) y el interruptor de estrella (KM3), y a continuación controla el motor según los ajustes del motor primario.

Cuando el arrancador suave recibe una señal de arranque a baja velocidad, cierra el interruptor de baja velocidad (KM2). Esto cierra la Entrada A y el Digistart D3 controla el motor según los ajustes del motor secundario.

Figura 10-7 Motor de dos velocidades

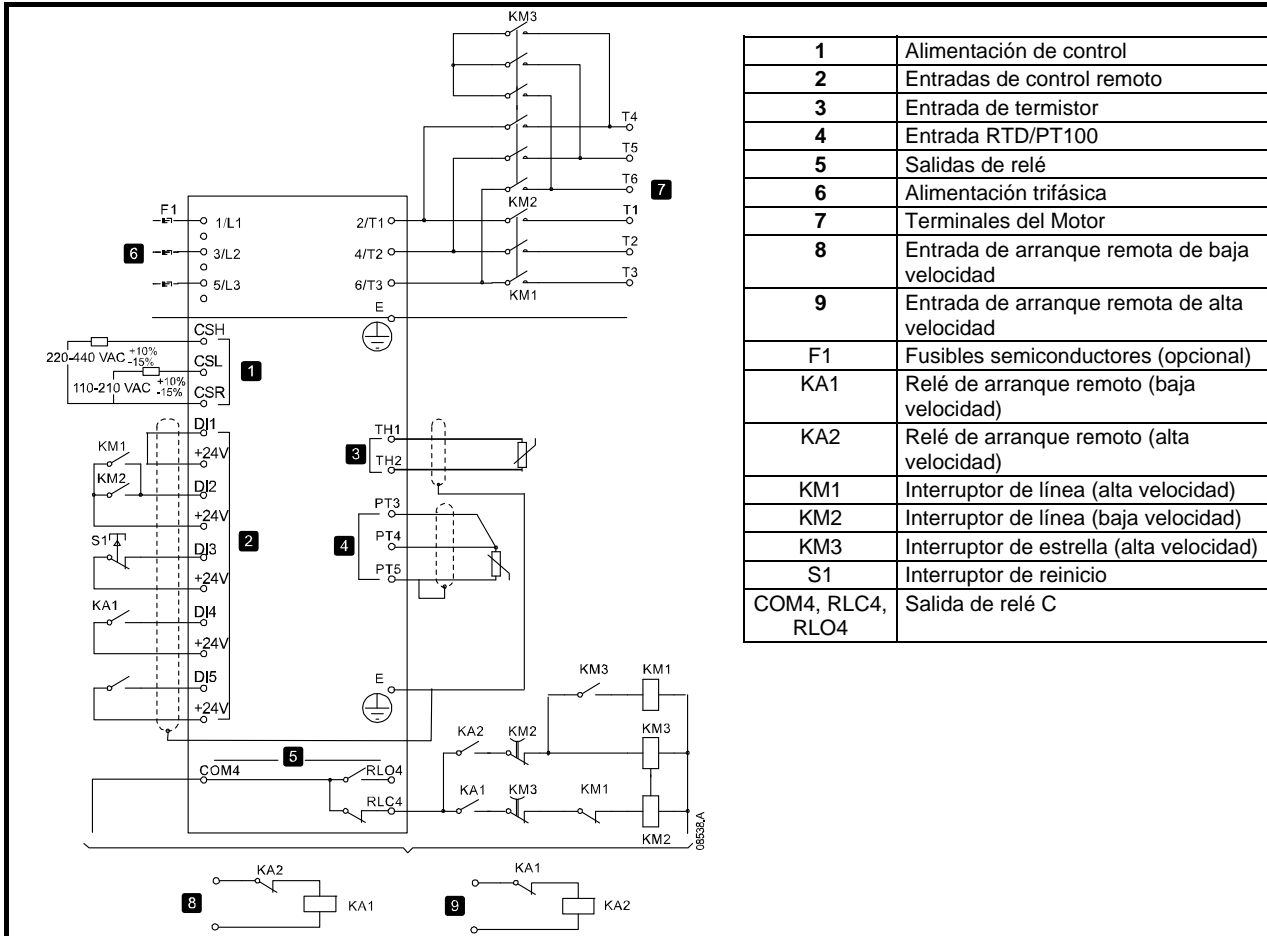

NOTA Los interruptores KM2 y KM3 deben estar enclavados mecánicamente.

Configuración de parámetros:

- Parámetro **3A** *Función de Entrada A* (terminales DI4, +24V)
 - Seleccionar 'Selección de conjunto de motor' - asigna la Entrada A para la selección del conjunto del Motor.
 - Establecer las características de funcionamiento a velocidad alta utilizando los ajustes del motor primario.
 - Establecer las características de funcionamiento a velocidad baja utilizando los ajustes del motor secundario.
- Parámetro **4G** *Acción relé C*
 - Seleccionar 'Disparo' - asigna una función de Disparo al Relé de Salida C

NOTA Si el Digistart D3 dispara por frecuencia de alimentación (Pr **16H** *Frecuencia*) cuando se quita la señal de arranque a alta velocidad (9), modificar los ajustes de protección por frecuencia.

Información de Seguridad	Datos Nominales	Instalación Mecánica	Instalación Eléctrica	Teclado y Estado	Puesta en Marcha del Arranque Rápido	Funcionamiento	Programación	Diagnósticos	Ejemplos de aplicación	Datos Técnicos	Mantenimiento	Opciones
--------------------------	-----------------	----------------------	-----------------------	------------------	--------------------------------------	----------------	--------------	--------------	------------------------	----------------	---------------	----------

10.8 Motor de anillos rozantes

El Digistart D3 se puede utilizar para controlar un motor de anillos rozantes utilizando la resistencia de rotor.

Figura 10-8 Motor de anillos rozantes

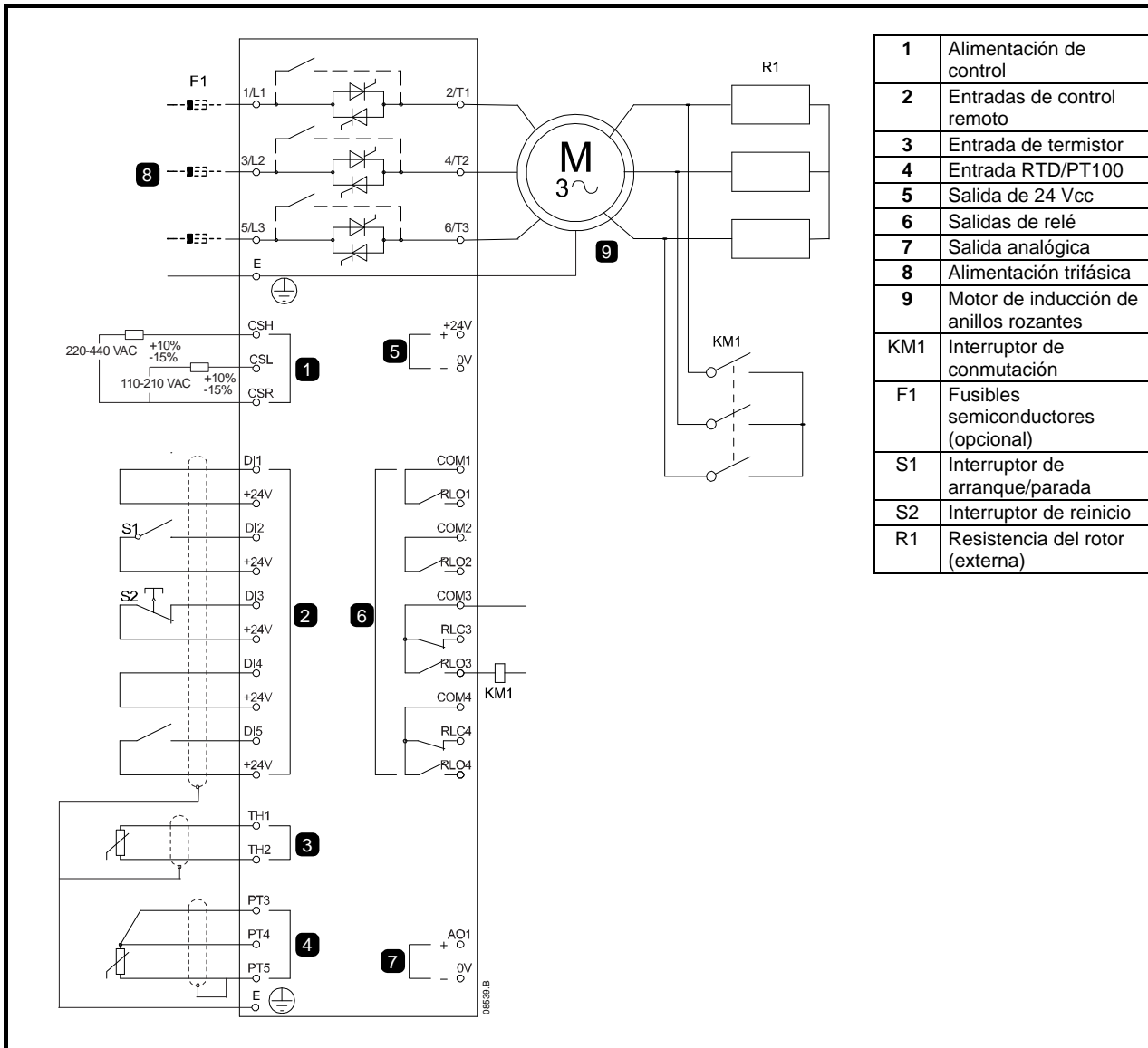

Información de Seguridad	Datos Nominales	Instalación Mecánica	Instalación Eléctrica	Teclado y Estado	Puesta en Marcha del Arranque Rápido	Funcionamiento	Programación	Diagnósticos	Ejemplos de aplicación	Datos Técnicos	Mantenimiento	Opciones
--------------------------	-----------------	----------------------	-----------------------	------------------	--------------------------------------	----------------	--------------	--------------	------------------------	----------------	---------------	----------

1. Configurar el Digistart D3 como sigue:

Configuración de parámetros:

- Pr **4D Acción relé B**
 - Seleccionar 'Interruptor de conmutación'.
 - Pr **4E Retardo activado Relé B**
 - Ajustarlo al tiempo máximo (5m:00s).
 - Pr **13A Rampa de Datos de Motor-1**
 - Seleccionar 'Rampa doble' (para control de motores de inducción de anillos rozantes).
 - Pr **13D Tiempo de Conmutación**
 - El ajuste predeterminado es 150 milisegundos. Ajustar este parámetro a un valor mayor que el tiempo de cierre de contacto del interruptor conmutador (KM1).
 - Pr **13C Retardo Anillo Deslizante**
 - El ajuste predeterminado es 50%. Ajustar este parámetro a un valor suficientemente alto para provocar que el motor acelere instantáneamente una vez que la resistencia del rotor (R1) ha sido puenteada y suficientemente bajo para evitar un pulso de intensidad al motor.
2. Arrancar el motor en condiciones de carga normales y anotar el tiempo que tarda en alcanzar una velocidad constante con una resistencia de rotor externa (R1) en el circuito. Detener el motor poco después de haber alcanzado una velocidad constante. Modificar el parámetro **4E** dándole el valor del tiempo anotado.
3. Arrancar el motor en condiciones de carga normales y monitorizar el comportamiento de la velocidad del motor y la intensidad del motor cuando el interruptor de conmutación (KM1) cambia para desconectar la resistencia de rotor (R1). Si el motor no comienza a acelerar inmediatamente después de la conmutación, aumentar el ajuste del parámetro **13C**. Si se produce un pulso en la intensidad del motor inmediatamente después de la conmutación, reducir el ajuste del parámetro **13C**.

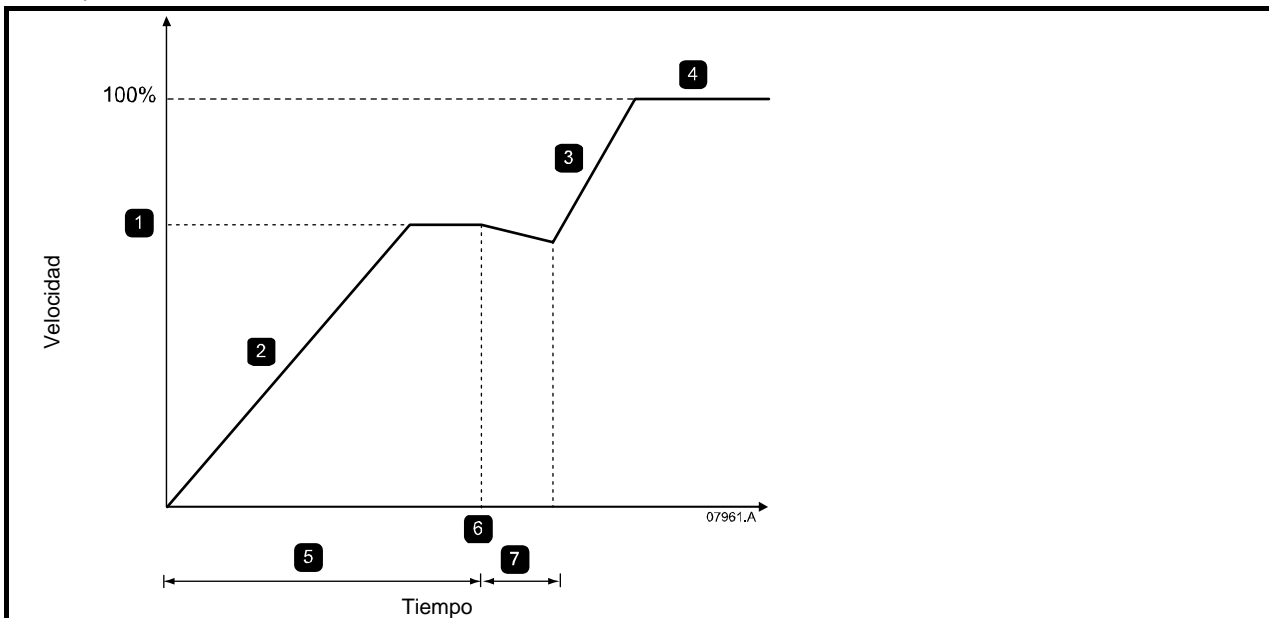

1	Velocidad constante R1
2	Primera rampa
3	Segunda rampa
4	Modo en marcha ($I < 120\%$ FLC)

5	Parámetro 4E Retardo activado Relé B
6	KM1 se cierra
7	Parámetro 13D Tiempo de Conmutación

NOTA

Para que esta instalación funcione correctamente, utilizar solamente los ajustes del motor primario. Utilizar sólo el método de arranque con intensidad constante (Pr **2A Modo de Arranque**).

Información de Seguridad	Datos Nominales	Instalación Mecánica	Instalación Eléctrica	Teclado y Estado	Puesta en Marcha del Arranque Rápido	Funcionamiento	Programación	Diagnósticos	Ejemplos de aplicación	Datos Técnicos	Mantenimiento	Opciones
--------------------------	-----------------	----------------------	-----------------------	------------------	--------------------------------------	----------------	--------------	--------------	------------------------	----------------	---------------	----------

11. Datos técnicos

Alimentación

Tensión de red (L1, L2, L3)

D3-14-xxxx 200 Vca a 440 Vca ($\pm 10\%$)

D3-16-xxxx 380 Vca a 600 Vca ($\pm 10\%$)

..... o 380 Vca a 690 Vca ($\pm 10\%$) sólo para sistemas de alimentación en estrella con neutro a tierra

Tensión de control (CSH, CSL, CSR) 110 a 210 Vca o 220 a 440 Vca (+ 10% / -15%), 1 A

Recomendado fusible 1 A continuo (30 A máx, 10 A medio ciclo de sobreintensidad típico)

Frecuencia de red 45 Hz a 66 Hz

Tensión de aislamiento a tierra nominal 600 Vca

Tensión de impulso nominal 4 kV

Designación de formulario Formulario 1 de arrancador de motor con semiconductor en bypass o continuo

Capacidad de cortocircuito

Coordinación con fusibles semiconductores Tipo 2

Coordinación con fusibles HRC Tipo 1

D3-1x-0023-B a D3-1x-0220-B intensidad prevista 65 kA

D3-1x-0255-B a D3-1x-1000-B intensidad prevista 85 kA

D3-1x-0255-N a D3-1x-0930-N intensidad prevista 85 kA

D3-16-1200-N a D3-16-1600-N intensidad prevista 100 kA

Capacidad electromagnética (conforme con la Directiva de la Unión Europea 89/336/EEC)

Emisiones EMC IEC 60947-4-2 Clase B

Inmunidad EMC IEC 60947-4-2

Entradas

Tensión nominal de entrada Activo 24 Vcc, 8 mA aprox

Arranque (DI1, +24V) Normalmente abierto

Parada (DI2, +24V) Normalmente cerrado

Reinicio (DI3, +24V) Normalmente cerrado

Entradas programables

Entrada A (DI4, +24V) Normalmente abierto

Entrada B (DI5, +24V) Normalmente abierto

Termistor del motor (TH1, TH2) Disparo $>3.6 \text{ k}\Omega$, reinicio $<1.6 \text{ k}\Omega$

RTD para PT100 (PT3, PT4, PT5) :Precisión 0 a 100 °C $\pm 0.5 \text{ }^\circ\text{C}$, 100 °C a 150 °C $\pm 2 \text{ }^\circ\text{C}$, -20 a 0 °C $\pm 2 \text{ }^\circ\text{C}$

Salidas

Salidas de relé 10A @ 250 Vca resistivo, 5A @ 250 Vca AC15 fp 0.3

Relé de funcionamiento (COM2, RLO2) Normalmente abierto

Salidas programables

Relé A (COM1, RLO1) Normalmente abierto

Relé B (COM3, RLC3, RLO3) Conmutador

Relé C (COM4, RLC4, RLO4) Conmutador

Salida analógica (AO1, 0V) 0-20 mA o 4-20 mA (seleccionable)

Carga máxima 600 Ω (12 Vcc @ 20 mA)

Precisión $\pm 5\%$

Salida 24 Vcc (+24V, 0V)

Carga máxima 200 mA

Precisión $\pm 10\%$

Condiciones ambientales

Protección

D3-1x-0023-B a D3-1x-0105-B IP20

D3-1x-0145-B a D3-1x-1000-B y D3-1x-0255-N a D3-16-1600-N IP00

Teclado (cuando se instala con equipo de montaje remoto) IP65 & NEMA12

Temperatura de funcionamiento -10 °C a 60 °C, por encima de 40 °C con reducción de potencia*

Temperatura de almacenamiento -25 °C hasta + 60 °C

Altitud de Funcionamiento 0 - 1000 m, por encima de 1000 m con reducción de potencia

Humedad Humedad Relativa desde el 5% hasta el 95%

Grado de contaminación Grado de Contaminación 3

Vibración

D3-1x-0023-B a D3-1x-1000-B IEC 60068-2-6

* Contacte con su distribuidor local para obtener asistencia técnica.

Información de Seguridad	Datos Nominales	Instalación Mecánica	Instalación Eléctrica	Teclado y Estado	Puesta en Marcha del Arranque Rápido	Funcionamiento	Programación	Diagnósticos	Ejemplos de aplicación	Datos Técnicos	Mantenimiento	Opciones
--------------------------	-----------------	----------------------	-----------------------	------------------	--------------------------------------	----------------	--------------	--------------	------------------------	----------------	---------------	----------

Disipación de calor

Durante el arranque	4,5 vatios por amperio
Durante la marcha	
D3-1x-0023-B a D3-1x-0053-B	≤ 39 vatios aprox
D3-1x-0076-B a D3-1x-0105-B	≤ 51 vatios aprox
D3-1x-0145-B a D3-1x-0220-B	≤ 120 vatios aprox
D3-1x-0255-B a D3-1x-0500-B	≤ 140 vatios aprox
D3-1x-0700-B a D3-1x-1000-B	≤ 357 vatios aprox
D3-1x-0255-N a D3-1x-0930-N	4.5 vatios por amperio aprox
D3-16-1200-N a D3-16-1600-N	4.5 vatios por amperio aprox

Ruido de ventilador

D3-1x-0076-B a D3-1x-0220-B (excepto D3-1x-0170-B).....	32 db
D3-1x-0255-B a D3-1x-1000-B	49 db
D3-1x-0255-N a D3-1x-0430-N.....	49 db
D3-1x-0650-N a D3-1x-0930-N	56 db
D3-16-1200-N a D3-16-1600-N	58 db

Certificaciones

UL / C-UL	UL 508
D3-1x-0023-B a D3-1x-0105-B	IP20 & NEMA1, UL Indoor Type 1
D3-1x-0145-B a D3-1x-0220-B	IP00, UL Indoor Open Type
D3-1x-0700-B a D3-1x-1000-B	IP00, UL Indoor Open Type
D3-1x-0255-N a D3-16-1600-N	IP00, UL Indoor Open Type
CE	IEC 60947-4-2
C✓	IEC 60947-4-2
RoHS	Conforme con la Directiva de la Unión Europea 2002/95/EC

Vida útil (contactos del bypass interno)

D3-1x-0023-B a D3-1x-0105-B	1,000,000 operaciones
D3-1x-0145-B a D3-1x-1000-B	100,000 operaciones



D3-1x-0220-B a D3-1x-1000-B: Se debe comprobar el desgaste de los contactos de los interruptores del bypass interno después del número indicado de operaciones. Puede que sea necesario una revisión periódica.

Información de Seguridad	Datos Nominales	Instalación Mecánica	Instalación Eléctrica	Teclado y Estado	Puesta en Marcha del Arranque Rápido	Funcionamiento	Programación	Diagnósticos	Ejemplos de aplicación	Datos Técnicos	Mantenimiento	Opciones
--------------------------	-----------------	----------------------	-----------------------	------------------	--------------------------------------	----------------	--------------	--------------	------------------------	----------------	----------------------	----------

12. Mantenimiento

NOTA

El arrancador suave Digistart D3 no debe ser revisado por el usuario. La unidad sólo deberá ser revisada por el personal del servicio autorizado. La manipulación no autorizada de la unidad invalidará la garantía del producto.

- Antes de llevar a cabo cualquier trabajo, desconectar y bloquear la alimentación del arrancador y esperar 2 minutos para asegurarse de que los condensadores se han descargado.
- Cuando el arrancador dispara, pueden permanecer en los terminales de salida y en el arrancador tensiones residuales peligrosas.
- Durante las operaciones de mantenimiento realizadas con el arrancador encendido, el operario debe estar encima de una superficie aislante que no esté conectada a tierra.
- Durante el trabajo en un motor o en sus cables de alimentación, asegurarse de que la alimentación del arrancador correspondiente está desconectada o bloqueada.
- Durante las comprobaciones las cubiertas de protección deben permanecer en su lugar.

En los arrancadores suaves Digistart D3 existen muy pocas operaciones de mantenimiento y reparación que pueden realizar los usuarios. Más abajo se describen las operaciones de revisión regulares y los métodos simples para comprobar que el arrancador funciona correctamente.

12.1 Cuidados

Normalmente los circuitos impresos y los componentes internos no necesitan ningún mantenimiento. En caso de problemas contactar con su distribuidor local o con la compañía de reparaciones certificada más cercana.



No desmontar los circuitos impresos mientras que el arrancador se encuentre en garantía. La manipulación no autorizada de la unidad invalidará la garantía del producto.

No tocar los circuitos integrados o los microprocesadores con las manos o con materiales cargados o activos. Ponerse a tierra, al igual que el banco de trabajo o el soldador, mientras se realiza cualquier trabajo en los circuitos.

De vez en cuando, comprobar que los circuitos de potencia están correctamente apretados.

12.2 Medición de la intensidad del motor

La intensidad conducida por el motor y la intensidad de entrada del arrancador se pueden medir aproximadamente utilizando un amperímetro de bobina móvil convencional.

12.3 Medición de la potencia de entrada y salida

La potencia de entrada y salida del arrancador se puede medir utilizando un instrumento electrodinámico.

12.4 Intercambio de productos



Los productos se deben devolver en su embalaje original, o si no es posible, en uno similar, para prevenirlos de daños. De lo contrario, la sustitución por garantía no será admitida.

Información de Seguridad	Datos Nominales	Instalación Mecánica	Instalación Eléctrica	Teclado y Estado	Puesta en Marcha del Arranque Rápido	Funcionamiento	Programación	Diagnósticos	Ejemplos de aplicación	Datos Técnicos	Mantenimiento	Opciones
--------------------------	-----------------	----------------------	-----------------------	------------------	--------------------------------------	----------------	--------------	--------------	------------------------	----------------	---------------	----------

13. Opciones

Tabla 13-1 opciones de Digistart D3

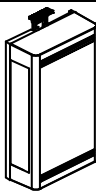
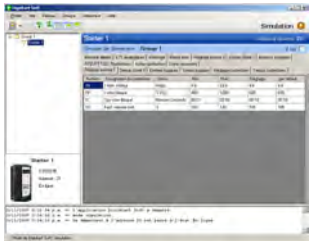
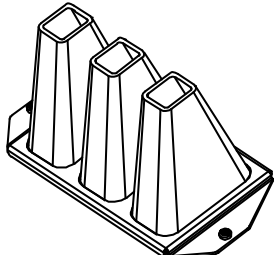
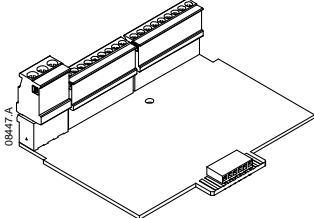
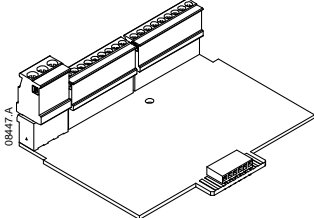
Nombre de opción	Función	Ilustración
Digistart - Interfaz DeviceNet	Módulos de comunicaciones Fieldbus	 08317.B
Digistart - Interfaz Ethernet IP		
Digistart - Interfaz Modbus		
Digistart - Interfaz Modbus TCP		
Digistart - Interfaz Profibus		
Digistart - Interfaz Profinet		
Digistart - Interfaz USB		
Digistart-Soft	<p>Digistart-Soft puede ser usado con arrancadores suaves de LEROY-SOMER para suministrar la siguiente funcionalidad para redes de hasta 99 arrancadores:</p> <ul style="list-style-type: none"> Control de operación (Arranque, Parada, Reinicio, Parada Rápida) Monitorización del estado del arrancador (Listo, Arrancando, En Marcha, Parando, Disparado) Monitorización del comportamiento (intensidad del motor, temperatura del motor) <p>Para utilizar Digistart-Soft con el Digistart D3, el arrancador suave debe estar conectado con un Módulo Modbus.</p>	
Digistart D3 - Protector de Dedos	Pueden ser necesarios cubrebornes para la seguridad personal. Los cubre bornes se instalan sobre los terminales del arrancador suave para evitar contactos accidentales con terminales en tensión. Las protecciones de dedos proporcionan protección IP20 cuando están correctamente instaladas.	 08318.A
Digistart D3 - Expansión E/S	La tarjeta de expansión de entrada/salida proporciona las siguientes entradas y salidas adicionales: <ul style="list-style-type: none"> 2 x entradas digitales 3 x relés de salida 1 x entrada analógica 1 x salida analógica 	 08447.A
Digistart D3 - Tarjeta RTD/PT100 y Fallo Conexión Tierra	La tarjeta de protección por RTD/PT100 y falta a tierra proporciona las siguientes entradas adicionales: <ul style="list-style-type: none"> 6 x entradas RTD PT100 1 x entrada de falta a tierra <p>Para utilizar la protección por falta a tierra es necesario también un transformador de intensidad 1000:1 y 5VA.</p>	
Digistart D3 - Equipo de Montaje de Teclado	Permite el montaje remoto del teclado hasta a 3 m de distancia desde el arrancador suave. Contenido del paquete: 1 x cable, 1 x junta, 4 x tornillo M3, 4 x arandela plana M3, 4 x arandela de presión M3, 4 x tuerca M3, 2 x tornillo nivelador, 1 x instrucciones.	



MOTEURS LEROY-SOMER 16015 ANGOULÊME CEDEX - FRANCE

338 567 258 RCS ANGOULÊME
Simplified Joint Stock Company with capital of 65,800,512 €

www.leroy-somer.com