

ANTI-RETORNO - POULIBLOC 2000**RECOMENDAÇÕES DE INSTALAÇÃO**

Pb 20, 21, 22, 23, 24 i 12 e 20

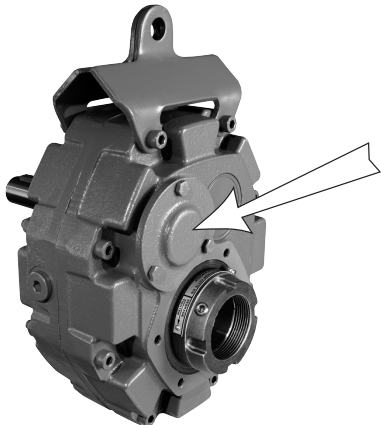

O anti-retorno monta-se no lado oposto do veio primário.

O kit de anti-retorno inclui:

- 1 flange com tampão
- 1 roda livre
- 2 freios

é fornecido pré-montado no sentido de rotação A (veio de saída em sentido horário).

**1 - alteração do sentido de rotação**

Para o sentido de rotação B (veio de saída em rotação anti-horária) é necessário virar a roda livre.

a - Retirar o freio de retenção da roda livre.



b - Retirar a roda livre, virá-la e repor o freio.

2 - instalação do anti-retorno

a - Retirar os 4 parafusos de fixação do tampão do lado oposto ao veio primário.

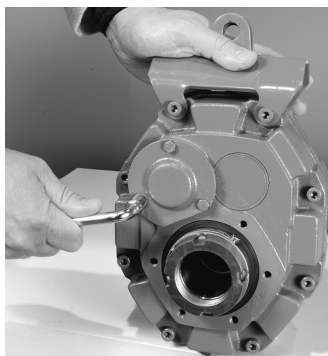

b - Retirar a tampa tendo o cuidado de recuperar o o'ring.

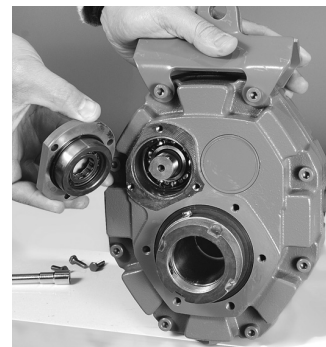
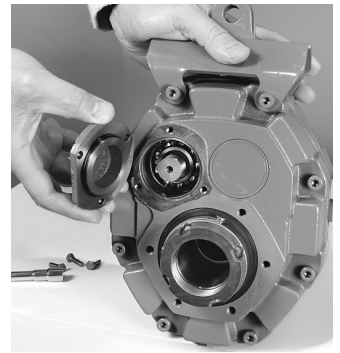

c - Colocar o o'ring no local no conjunto do anti-retorno e colocar este no lado oposto do veio primário.

d - Introduzir o conjunto do anti-retorno no veio (a instalação será facilitada ao fazer rodar o veio manualmente).

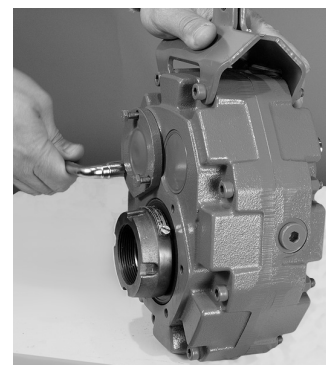
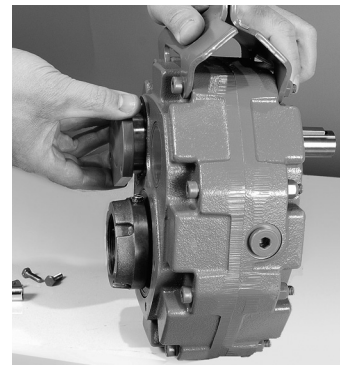

e - Pôr os 4 parafusos com as anilhas de bloqueio e apertá-las.

f - Assegurar-se do funcionamento correcto do aparelho rodando o veio primário manualmente. O veio deve rodar livremente apenas num sentido.

