



	<b>Installation: Finger guards</b>
	<b>Installation: Cache de protection</b>
	<b>Installazione: Salvadito</b>
	<b>Installation: Berührungsschutzer</b>
	<b>Instalación: Cubre bornes</b>
	<b>安装: 手指保护器</b>



**WARNING:** Remove mains and control voltage from the soft starter before attaching or removing accessories.  
**AVERTISSEMENT:** Supprimer la tension réseau et de commande du démarreur progressif avant de monter ou de retirer des accessoires.  
**AVVERTENZA:** Togliere dall'avviatore statico la tensione di rete e la tensione di controllo prima di collegare o rimuovere accessori.  
**WARNUNG:** Trennen Sie die Haupt- und die Steuerspannung vom Softstarter, bevor Sie Zubehör anschließen oder abtrennen.  
**ADVERTENCIA:** Quitar la tensión principal o de control del arrancador suave antes de conectar o desconectar accesorios.  
**警告:** 在连接或拆卸配件之前，断开软起动器的电源电压和控制电压。

## Description / Description / Descrizione / Beschreibung / Descripción / 说明

Finger guards may be specified for personnel safety. Finger guards fit over the soft starter terminals to prevent accidental contact with live terminals. Finger guards provide IP20 protection when used with cable of diameter 22 mm or greater. Fingerguards may be used with Digistart IS/D3 models 0145 to 0220 and with Digistart CS/D2 models 140 to 200.

Des caches de protection sont disponibles pour la sécurité du personnel. Ils s'adaptent sur les bornes des démarreurs progressifs pour éviter tout contact avec des bornes sous tension. Les caches assurent une protection de type IP20 lorsqu'ils sont utilisés avec un câble de 22 mm de diamètre au moins. Ils peuvent être utilisés avec les modèles Digistart IS/D3 0145 à 0220 et avec les modèles Digistart CS/D2 140 à 200.

Per la sicurezza personale può essere richiesto l'uso di salvadito. I salvadito sono inseriti sui terminali dell'avviatore statico per impedire il contatto accidentale con i terminali sotto tensione. I salvadito forniscono una protezione IP20 se utilizzati con cavi di diametro pari o superiore a 22 mm. I salvadito possono essere utilizzati sui modelli Digistart IS/D3 0145 ~ 0220 e sui modelli Digistart CS/D2 140 ~ 200.

Aus Sicherheitsgründen kann ein Berührungsschutz vorgeschrieben sein. Der Berührungsschutz kann über den Softstarter-Klemmen angebracht werden, um eine ungewollte Berührung von stromführenden Klemmen zu verhindern. Bei Verwendung mit Kabeln mit einem Durchmesser von mindestens 22 mm erreicht der Berührungsschutz die Schutzklasse IP20. Der Berührungsschutz kann für Modelle Digistart IS/D3 0145 bis 0220 und für Modelle Digistart CS/D2 140 bis 200 genutzt werden.

Pueden ser necesarios cubrebornos para la seguridad personal. Los cubre bornes se instalan sobre los terminales del arrancador suave para evitar contactos accidentales con terminales en tensión. Los cubre bornes proporcionan protección IP20 cuando se utilizan con cables de 22 mm de diámetro o mayor. Se pueden utilizar cubre bornes con Digistart IS/D3 modelos 0145 a 0220 y con Digistart CS/D2 modelos 140 a 200.

手指保护器可以保护人身安全。手指保护器套在软起动器端子上，防止意外接触带电端子。如使用直径为22mm或更粗的电缆，手指保护器可实现IP20保护。手指保护器可以用在Digistart IS/D3型0145 ~ 0220和Digistart CS/D2型140 ~ 200上。

## Installation / Installation / Installazione / Installation / Instalación / 安装

Install the finger guards using the following procedure:

1. Disconnect the soft starter from mains and control voltage.
2. Digistart CS/D2 only: Remove the front two screws from the casing around the power terminals.
3. Place three finger guards side-by-side in one retaining bracket. Align the assembly so that the screw holes in the bracket match the screw holes in the soft starter.
4. Feed each power cable through the narrow end of each finger guard. Connect the cables to the appropriate terminals on the soft starter. If the cables do not fit through the finger guards, shorten the finger guards at the narrow end to make a bigger opening.
5. Screw the retaining bracket to the soft starter.
6. Repeat steps 2 to 5 for the other set of terminals.
7. Digistart D3/IS only: If necessary, tighten the narrow ends of the finger guards around the power cables using the supplied cable ties.

Installer les caches de protection à l'aide de la procédure suivante :

1. Couper l'alimentation réseau et de commande du démarreur progressif.
2. Digistart CS/D2 seulement : retirer les deux vis situées à l'avant du boîtier autour des bornes de puissance.
3. Placer trois caches de protection côte à côte dans une bride de fixation. Aligner l'ensemble de sorte que les trous des vis de la bride correspondent aux trous des vis du démarreur progressif.
4. Introduire chaque câble de puissance à travers l'extrémité étroite de chaque cache de protection. Connecter les câbles aux bornes correspondantes du démarreur progressif. Si les câbles ne s'adaptent pas bien à travers les caches de protection, raccourcir ceux-ci du côté étroit afin d'obtenir une ouverture plus grande.
5. Visser la bride de fixation au démarreur progressif.
6. Répéter les étapes 2 à 5 pour les autres bornes.
7. Digistart IS/D3 seulement : si nécessaire, serrer les extrémités étroites des caches de protection autour des câbles de puissance à l'aide des serre-câbles fournis.

Installare i salvadito osservando la procedura indicata di seguito:

1. Scollegare l'avviatore statico dalla tensione di rete e dalla tensione di controllo.
2. Solo Digistart CS/D2: Rimuovere le due viti anteriori dall'involucro esterno dei terminali di potenza
3. Sistemare tre salvadito affiancati su una staffa di supporto. Allineare il gruppo in modo da far corrispondere i fori per il fissaggio sulla staffa con i fori filettati sull'avviatore statico.
4. Infilare un cavo di potenza nell'estremità stretta di ciascun salvadito. Collegare i cavi ai terminali appropriati sull'avviatore statico. Se i cavi non passano attraverso i salvadito, accorciare i salvadito in corrispondenza dell'estremità più stretta per ottenere una maggiore apertura.
5. Avvitare la staffa di supporto sull'avviatore statico.
6. Ripetere i passi 2 ~ 5 per l'altro set di terminali.
7. Solo Digistart IS/D3: Se necessario, serrare le estremità più strette dei salvadito attorno ai cavi di potenza mediante le fascette in dotazione.

Installieren Sie den Berührungsschutz anhand des folgenden Verfahrens:

1. Trennen Sie den Softstarter von Netzspannung und Steuerspannungen.
2. Nur Digistart CS/D2: Schrauben Sie die zwei Schrauben an der Vorderseite des Gehäuses in der Nähe der Netzspannungsklemmen heraus.
3. Platzieren Sie die drei Berührungsschützer nebeneinander in ein und dieselbe Halteklammer. Richten Sie die Baugruppe so aus, dass die

Schraubenbohrungen in der Klammer mit den Schraubenbohrungen im Softstarter übereinstimmen.

- Führen Sie jeweils ein Hochspannungskabel durch das enge Ende eines Berührungsschützers. Schließen Sie die Kabel an die entsprechenden Klemmen am Softstarter an.  
Wenn die Kabel nicht durch die Berührungsschützer passen, kürzen Sie die Berührungsschützer am engen Ende, damit eine größere Öffnung entsteht.
- Schrauben Sie die Halteklammer an den Softstarter.
- Wiederholen Sie die Schritte 2 bis 5 für die andere Klemmengruppe.
- Nur Digistart IS/D3: Binden Sie ggf. die beiliegenden Kabelbinder an den engen Enden der Berührungsschützer um die Hochspannungskabel.

Instalar los cubre bornes utilizando el siguiente procedimiento:

- Desconectar el arrancador suave de la tensión principal y de control.
- sólo Digistart CS/D2: Quitar los dos tornillos frontales de la cubierta sobre los terminales de potencia.
- Colocar tres cubre bornes juntos en un soporte de sujeción. Alinear el montaje de tal forma que los agujeros para los tornillos del soporte coincidan con los agujeros de los tornillos del arrancador suave.
- Introducir cada cable de potencia a través de la parte final estrecha de cada cubre bornes. Conectar los cables a los terminales correspondientes del arrancador suave.  
Si los cables no encajan en los cubre bornes, acortar los cubre bornes en la parte final estrecha para hacer una abertura mayor.
- Atornillar el soporte de sujeción al arrancador suave.
- Repetir los pasos 2 a 5 para el resto de bloques de terminales.
- Sólo Digistart IS/D3: Si es necesario, apretar los finales estrechos de los cubre bornes alrededor de los cables de potencia utilizando las bridas suministradas.

根据下列步骤安装手指保护器:

- 断开软起动器的电源电压和控制电压。
- 仅Digistart CS/D2: 取下外壳上电源端子旁边的两个固定螺丝。
- 把三个手指保护器并排放在一个固定支架里。对齐固定支架,让支架上的螺孔对齐软起动器上的螺孔。
- 让电源电缆穿过每个手指保护器的细端。把电缆连接到软起动器的相应端子上。  
如果电缆无法穿过手指保护器,把手指保护器细端剪掉一小段增大开口。
- 用螺丝把固定支架固定在软起动器上。
- 对其他端子重复第二步到第五步。
- 仅Digistart IS/D3: 必要时用提供的电缆夹把手指保护器细端与电源电缆夹紧。

## Packing List / Contenu du kit / Distinta di imballo / Packliste / Lista de Contenido / 包装清单

### Digistart IS/D3

6 x Finger guards	Caches de protection	Salvadito	Berührungsschützer	Cubre bornes	手指保护器
2 x Retaining brackets	Brides de fixation	Staffe di supporto	Halteklammern	Soportes de sujeción	固定支架
4 x M4 x 10 Screws	Vis M4 x 10	Viti M4 x 10	Schrauben M4 x 10	Tornillos M4 x 10	M4 x 10螺丝
6 x Cable ties	Serre-câbles	Fascette	Kabelbinder	Bridas	电缆夹
1 x Instruction sheet	Notice d'instructions	Foglio di istruzioni	Anleitung	Hoja de instrucciones	指示表

### Digistart CS/D2

6 x Finger guards	Caches de protection	Salvadito	Berührungsschützer	Cubre bornes	手指保护器
2 x Retaining brackets	Brides de fixation	Staffe di supporto	Halteklammern	Soportes de sujeción	固定支架
1 x Instruction sheet	Notice d'instructions	Foglio di istruzioni	Anleitung	Hoja de instrucciones	指示表

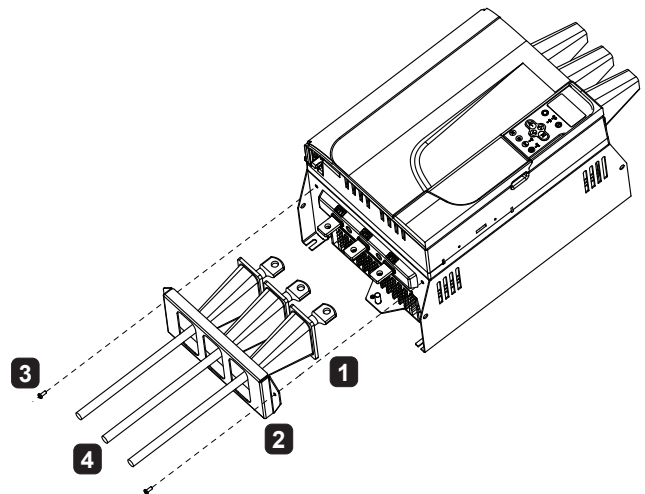
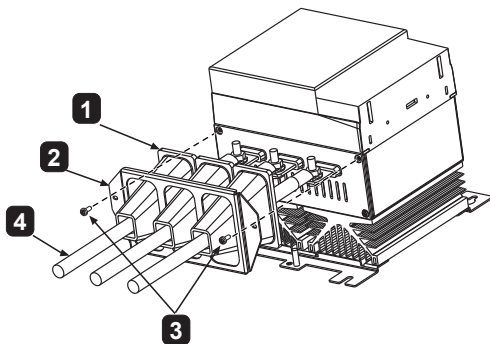

<b>1</b>	Finger guards	Caches de protection	Salvadito	Berührungsschützer	Cubre bornes	手指保护器
<b>2</b>	Retaining bracket	Brides de fixation	Staffe di supporto	Halteklammern	Soportes de sujeción	固定支架
<b>3</b>	Screws	Vis	Viti	Schrauben	Tornillos	螺丝
<b>4</b>	Cables	Câbles	Cavo	Kabelbinder	Cable	电缆

For the latest manuals and software, please visit our website.

Pour obtenir la dernière version des notices et du logiciel, consulter notre site Web.

Per le versioni più recenti dei manuali e del software, visitare il nostro sito.

Die aktuellen Handbücher und die aktuelle Software finden Sie auf unsere Website.

Para obtener los manuales y software más recientes, por favor visite nuestro sitio web.

如要了解最新手册和软件,请访问我们的网站。

