

REGULATEUR R 452

Installation et maintenance

REGULATEUR R 452

AVERTISSEMENT

EN VUE DE PREVENIR TOUT PREJUDICE AUSSI BIEN AUX PERSONNES QU'À L'INSTALLATION, LA MISE EN SERVICE DE CET APPAREIL NE DOIT ETRE EFFECTUEE QUE PAR UN PERSONNEL QUALIFIE.

ATTENTION

NE PAS UTILISER D'APPAREILS DE MESURE A HAUTE TENSION. UNE MAUVAISE UTILISATION DE CERTAINS APPAREILS PEUT ENTRAINER LA DESTRUCTION DES SEMICONDUCTEURS INCLUS DANS LE REGULATEUR.

NOTE

LES SCHEMAS DE BRANCHEMENT DONNES DANS CETTE NOTICE SONT DONNES A TITRE INDICATIF. POUR LE BRANCHEMENT REEL SE REPORTER AUX SCHEMAS FOURNIS AVEC L'ALTERNATEUR.

ATTENTION

1) L'ALTERNATEUR ETANT A L'ARRET, LA TENSION DU RESEAU PEUT ETRE REPRESENTE AUX BORNES DE DETECTION DE TENSION DU MODULE.

DANGER DE MORT

2) NE PAS EFFECTUER D'ESSAIS DIELECTRIQUE SANS DEBRANCHER LE MODULE ET LE REGULATEUR ASSOCIE.

RISQUE DE DESTRUCTION

REGULATEUR R 452

SOMMAIRE

1 - Présentation du R 452	4
1.1 - Application	4
1.2 - Description	4
1.3 - Caractéristiques électriques	5
1.3.1 - Synoptique de fonctionnement	5
1.3.2 - Détection	6
1.3.3 - Précision de tension	6
1.3.4 - Réglage de la tension	6
1.3.5 - Alimentation en puissance	6
1.3.6 - Puissance de sortie	6
1.3.7 - Statisme (1F)	6
1.3.8 - Fréquence/Sous-vitesse	6
1.3.9 - Stabilité	8
1.3.10 - Limitation du courant d'excitation I_{ex}	8
1.3.11 - Protection	8
1.3.12 - Amorçage	8
1.3.13 - Puissance dissipée	8
1.3.14 - Désexcitation	8
1.4 - Environnement	8
2 - R 726 : Régulation de $\cos\phi$ (2F) et détection réseau (3F)	9
2.1 - Potentiomètres	9
2.2 - Synoptique de fonctionnement	10
3 - Schémas types	11
3.1 - Excitation AREP 1F BT	11
3.2 - Excitation AREP 1F MT	12
3.3 - Excitation AREP 3F BT	13
3.4 - Excitation AREP 3F MT	14
3.5 - Excitation shunt + booster 1F BT	15
3.6 - Excitation PMG 1F BT	16
4 - Mise en service	17
4.1 - Cas d'une régulation ilotée	17
4.2 - Cas d'une régulation 1F (marche en parallèle entre alternateurs)	17
4.3 - Cas d'une régulation 2F (régulation de $\cos\phi$) et 3F (égalisation des tensions)	17
5 - Dépannage	19
5.1 - Vérification des bobinages et des diodes tournantes par une excitation séparée	19
5.2 - Vérification statique du régulateur	19
5.3 - Synoptique de dépannage	20
5.3.1 - Cas de la 1F, marche en parallèle entre alternateurs	20
5.3.2 - Cas du 2F et 3F	22
5.3.3 - Contrôle de l'alternateur par une excitation séparée	22
5.4 - Remplacement du régulateur par un régulateur de rechange	22

REGULATEUR R 452

PRESENTATION DU R 452

1 - PRESENTATION DU R 452

1.1 - application

Le régulateur de tension R 452 est destiné à équiper les alternateurs du LSA 46.2 au LSA 54 inclus, il est utilisé en remplacement des R 448 ou R 449 pour toute application avec forts impacts de charge, entraînant des difficultés de reprise de charge au niveau du groupe électrogène. Il peut être alimenté en puissance soit par un transformateur en sous tirage sur l'alternateur, soit par le système d'excitation AREP, soit par une PMG mono ou triphasée.

A l'aide du module extérieur R 726, le régulateur peut réguler le cosØ (2F) et permet l'égalisation de la tension alternateur à la tension du réseau (3F).

1.2 - description

Les composants électroniques montés dans un boîtier plastique sont enrobés dans un élastomère opaque. Le raccordement se fait à partir de 2 connecteurs (languettes mâles "Faston" 6,3).

Le régulateur comprend :

- Un bornier principal (10 bornes) J1
- Un bornier secondaire (5 bornes) J2
- Un bornier de sélection de la fréquence (3 bornes) J3
- Un potentiomètre statisme P1
- Un potentiomètre de tension P2
- Un potentiomètre de stabilité - Intégral P3
- Un potentiomètre de sous-vitesse P4
- Un potentiomètre Exc maxi P5
- Un potentiomètre du LAM P6
- Un potentiomètre du kU/F P7
- Un potentiomètre de stabilité (proportionnel) P8
- Un potentiomètre de stabilité (dérivation) P9
- Un strap de détection ST1
- (Mono/tri avec un module extérieur)
- Un strap temps de réponse ST2
- Un strap sélection de fréquence ST3
- Un strap réglage tension extérieur ST4
- Un strap LAM (Atténuateur d'a coups de charge) ST5

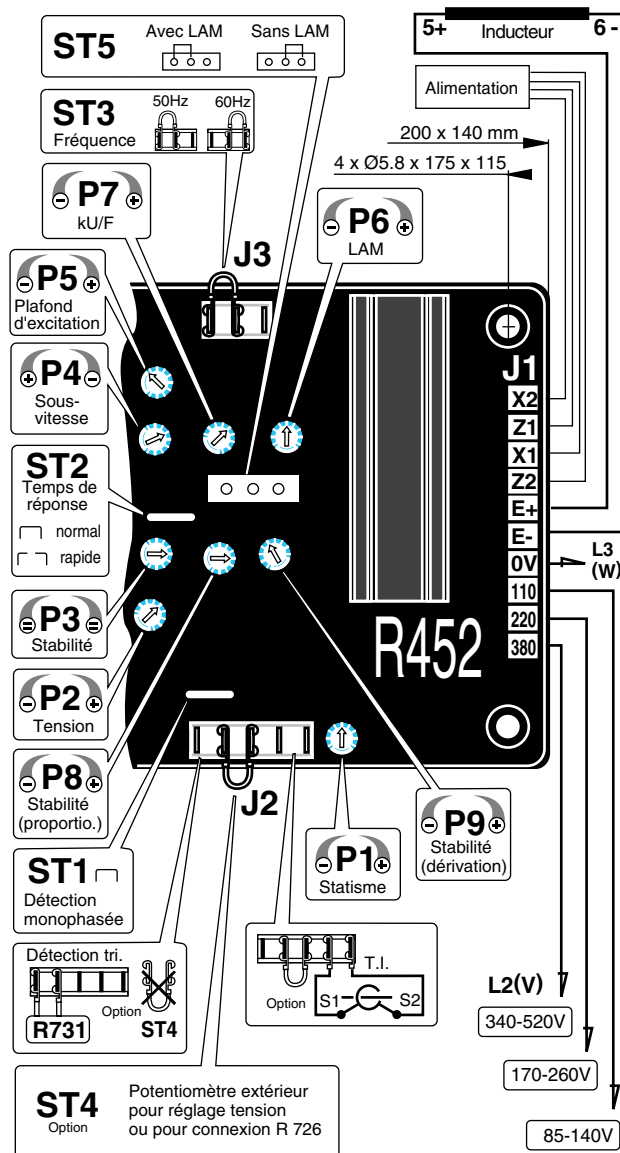

Deux fusibles (F1 et F2) sont associés à ce régulateur ; ils sont montés dans l'alternateur sur le bornier C.
Type : gG 10/38 16A 500V.

Représentation simplifiée d'un potentiomètre :

Pour faire un réglage, s'assurer de la position réelle de la butée du potentiomètre.

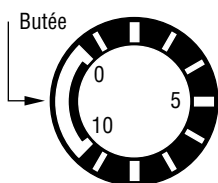

REGULATEUR R 452

PRESENTATION DU R 452

1.3 - caractéristiques électriques

1.3.1 - synoptique de fonctionnement

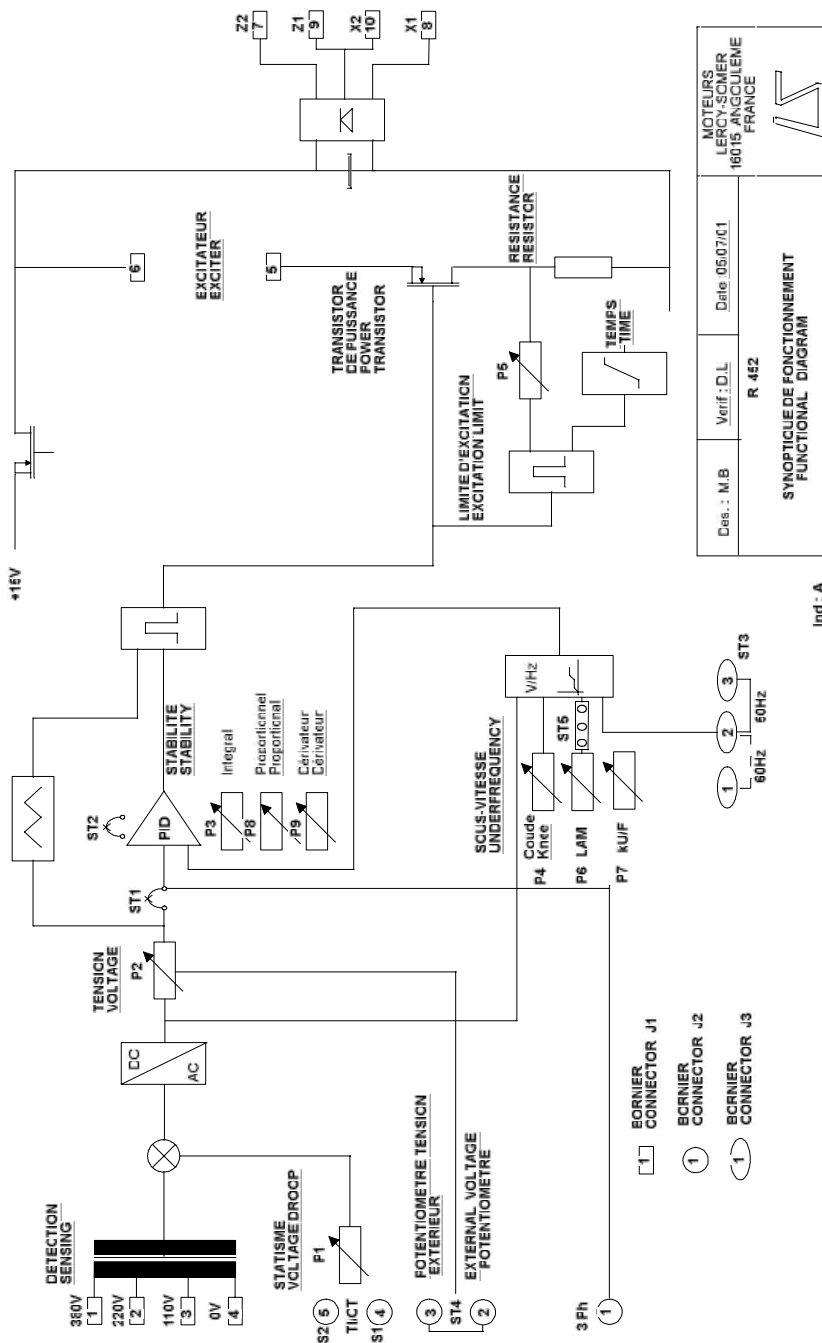

Des. : M.B	Verif. : D.L	Date 05/07/01	MOTEURS LERROY-SOMER 16015-ANGOULEME FRANCE
R 452			
SYNOPTIQUE DE FONCTIONNEMENT FUNCTIONAL DIAGRAM			

Ind : A

REGULATEUR R 452

PRESENTATION DU R 452

1.3.2 - détection

La détection est monophasée et isolée par transformateur interne.

Consommation de la détection : 5VA

Connecteur J1, Les tensions d'entrées :

Bornes 0-110V plage de tension de 85 à 130V

Bornes 0-220V plage de tension de 170 à 260V

Bornes 0-380V plage de tension de 340 à 520V

1.3.3 - précision de tension

La précision de tension est de +/- 0,5% Un en régime établi sur une charge linéaire.

1.3.4 - réglage de la tension

Le réglage de la tension se fait soit par le potentiomètre interne P2, avec une plage de tension de +/- 10%Un, soit par un potentiomètre externe (en option).

La tension est minimum quand le potentiomètre interne P2 est en butée antihoraire.



Branchement du potentiomètre externe :

Potentiomètre externe de 470W 3W : Plage de tension de +/- 5%Un

Potentiomètre externe de 1kW 3W : Plage de tension de +/- 10%Un

Retirer le strap ST4 et connecter le potentiomètre extérieur comme le schéma ci-dessous. Dans le cas d'un régulateur embarqué dans la boîte à bornes, retirer le strap ST10 du bornier C et connecter le potentiomètre extérieur.

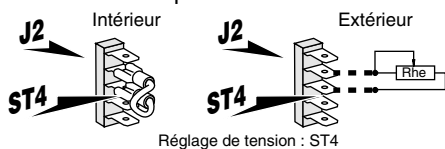

Réglage de tension : ST4

1.3.5 - alimentation en puissance

L'alimentation en puissance peut se faire :

soit par 2 enroulements auxiliaires indépendants intégrés dans le stator de l'alternateur (excitation AREP)

soit par un transformateur mono ou tri en sous-tirage de l'alternateur soit par une PMG mono ou tri.

La tension mono ou tri ne doit pas dépasser 240V AC.

1.3.6 - puissance de sortie

La puissance de sortie est de 7A 63V en régime normal et 15A pendant 10s en régime de surcharge.

1.3.7 - statisme (1F)

Le statisme est fait au moyen d'un TI de marche parallèle (In/1A, 10VA C11). La chute de tension est réglable par le potentiomètre P1. La plage de tension est de 5%Un pour Pn cosφ 0.8. Le statisme est à 0 quand le potentiomètre P1 est en butée anti-horaire.

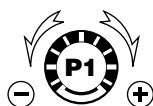

1.3.8 - fréquence /sous-vitesse

Définition des potentiomètres de la sous-vitesse :

- P4 : réglage du coude - P6 : réglage du LAM - P7 : réglage du kU/F

Sélection du seuil de sous-fréquence par le strap ST3

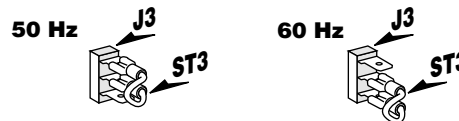

U/F : Seuil d'action réglable par le potentiomètre P4



Pour éviter les oscillations de tension, le seuil de déclenchement de la fonction doit être réglé environ 2Hz en dessous de la fréquence la plus basse en régime établi. (Réglable par le potentiomètre P4).

- Réglage du kU/F : Il se fait à l'aide du potentiomètre P7. Il permet d'ajuster la pente de sous-vitesse de U/F à 3U/F.

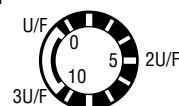

LAM : A sa sortie d'usine, le régulateur est configuré avec le LAM actif.

Son action est éliminée en coupant le strap ST5, c'est alors une fonction U/F standard.

- Rôle du "LAM" (Atténuateur d'à coups de charge).

A l'application d'une charge, la vitesse de rotation du groupe électrogène diminue. Quand celle-ci passe en dessous du seuil de fréquence préréglé, le "LAM" fait chuter la tension d'environ 15% et de ce fait l'échelon de charge active appliqué est réduit d'environ 25% tant que la vitesse n'est pas remontée à sa valeur nominale.

Le "LAM" permet donc, soit de réduire la variation de vitesse (fréquence) et sa durée pour une charge appliquée donnée, soit d'augmenter la charge appliquée possible pour une même variation de vitesse (moteurs à turbo compresseurs). Pour régler le LAM procéder comme indiqué ci-dessous :

- P6 (LAM) : position médiane (LAM # 10%)
- P7 (kU/F) : position médiane (2U/F)

Appliquer la charge, enregistrer la vitesse et la tension.

En fonction des résultats, agir d'abord sur :

- P7 (kU/F) : position système horaire (34/F)

Refaire l'essai d'application de la charge, si nécessaire, agir ensuite sur :

- P6 (LAM) : 3/4 horaire (LAM = 15%)
- Puis si nécessaire à nouveau sur :
- P6 (LAM) : position extrême horaire (LAM = 20%)

- Réglage du LAM : Il se fait à l'aide du potentiomètre P6.

Il permet d'ajuster le LAM de 5 à 20%Un.

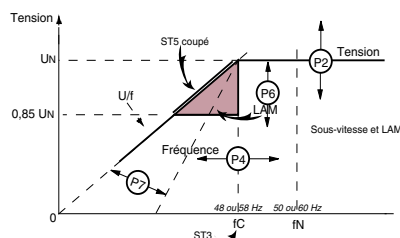
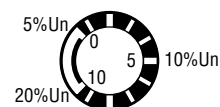

REGULATEUR R 452

PRESENTATION DU R 452

- Effets typiques du "LAM" avec un moteur diesel.

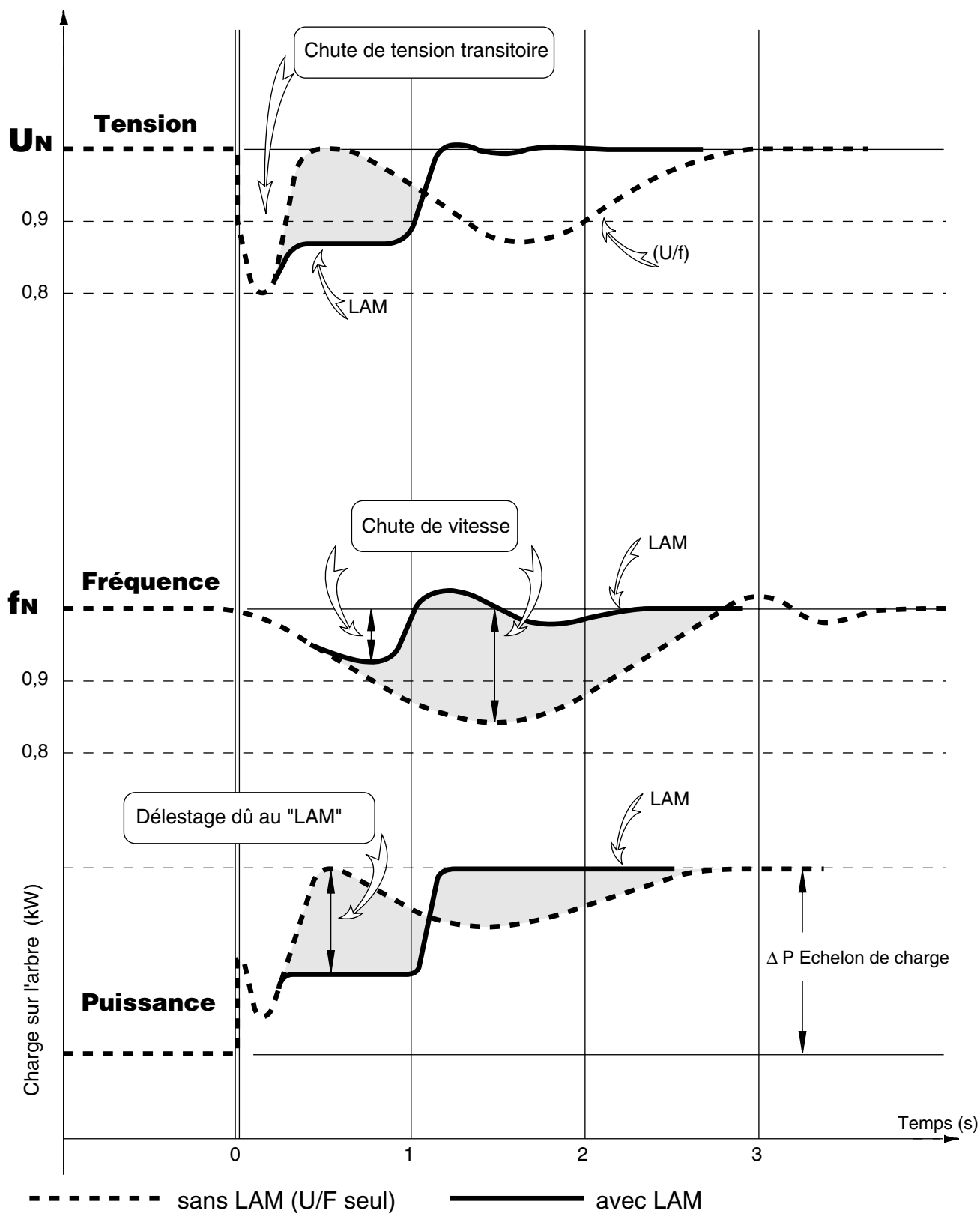

REGULATEUR R 452

PRESENTATION DU R 452

1.3.9 - stabilité

Définition des potentiomètres de la stabilité :

- P3 : intégrateur
- P8 : proportionnel
- P9 : dérivateur
- Positions standard des potentiomètres : 5

Réglage de la stabilité :

Le réglage va se faire dans un premier temps à l'amorçage, l'alternateur étant à la vitesse nominale, désexcité.

Au départ de l'essai, mettre les 3 potentiomètres à 5.

Recherche de la meilleure position de P3 :

Fermer le contact de désexcitation et contrôler l'établissement de la tension (surtension et oscillation) à l'amorçage.

Désexciter (ouvrir le contact de désexcitation).

Mettre P3 dans une autre position que 5 et refaire l'amorçage.

Refaire plusieurs fois cet essai et choisir la position de P3 pour laquelle l'amorçage est le meilleur, c'est-à-dire sans surtension et sans oscillations.

Conserver cette position pour les essais suivants.

Recherche de la meilleure position de P8 :

Faire des essais identiques à précédemment.

Choisir la position de P8 pour laquelle l'amorçage est le meilleur.

Conserver cette position pour les essais suivants.

Recherche de la meilleure position de P9 :

Faire des essais identiques à précédemment.

Choisir la position de P9 pour laquelle l'amorçage est le meilleur.

Puis faire un essai en impact de charge (ou délestage) et affiner les réglages.

1.3.10 - limitation du courant d'excitation iex

- Le réglage de la limitation du i_{ex} se fait par le potentiomètre P5. La limitation du courant d'excitation agit pendant 10s puis au-delà de ce temps le courant d'excitation est limité à 2A.

La limitation maximum est à 15A.

La limitation est minimum quand le potentiomètre est en butée anti-horaire.

En l'absence de toutes spécifications, la position de P5 est en butée horaire.

- Réglage du courant d'excitation maxi en statique.

Pour cette valeur on peut procéder à un réglage statique à l'arrêt, non dangereux pour l'alternateur et l'installation.

Débrancher les fils d'alimentation X1, X2 et Z1, Z2 et la référence tension de l'alternateur (bornier J1).

Brancher l'alimentation réseau, 200 à 240V, comme indiqué (X1 et X2 : 0-220V). Installer un ampèremètre 20ACC en série avec l'inducteur d'excitatrice.

Tourner P5 en butée anti-horaire, enclencher l'alimentation (interrupteur A).

Si le régulateur ne débite rien, tourner le potentiomètre P2 (tension) sens horaire jusqu'à ce que l'ampèremètre indique un courant stabilisé.

Couper et remettre l'alimentation, tourner P5 sens horaire jusqu'à obtenir le courant d'excitation désiré (se limiter à 15A), (pour un réglage précis consulter l'usine).

Vérification de la protection interne :

Ouvrir l'interrupteur (D) : le courant d'excitation doit croître jusqu'à son plafond pré-réglé, s'y maintenir pendant un temps de 10s et retomber automatiquement à une valeur inférieure à 2A.

Pour réarmer, il faut couper l'alimentation par l'interrupteur (A).
Nota : Après réglage du plafond d'excitation selon cette procédure, reprendre le réglage de la tension.

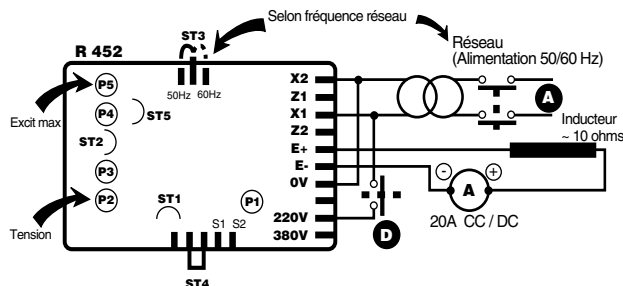

1.3.11 - protection

Deux fusibles sont mis dans la partie puissance ; ils sont montés à l'extérieur du régulateur dans la boîte à bornes de l'alternateur.

Calibre : gG 10/38 16A 500V

1.3.12 - amorçage

L'amorçage se fait automatiquement sans surtension à partir du rémanent.

Si l'amorçage ne s'effectue pas, une brève impulsion d'une tension continue isolée, (12VDC), permet en général d'y remédier. Dans le cas contraire, procéder à une remagnétisation suivant le schéma suivant :

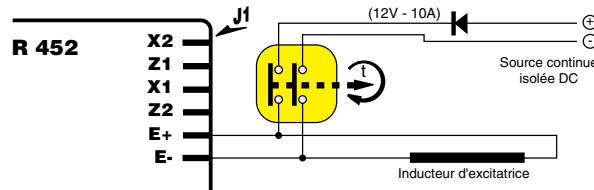

1.3.13 - puissance dissipée

La puissance dissipée par le R 449 est de 30W, quand l'alternateur est à puissance nominale.

1.3.14 - désexcitation

La désexcitation s'obtient par la coupure de l'alimentation du régulateur.

Calibre des contacts : 15A, 250V alternatif

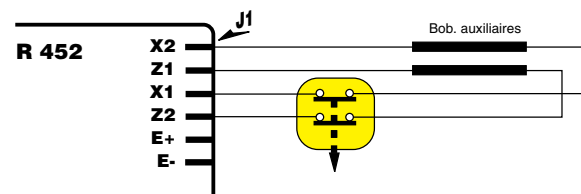

1.4 - environnement

- Température de fonctionnement : - 20°C à +70°C
- Température de stockage : - 55°C à + 85°C
- Chocs sur le support : 9g suivant les 3 directions orthogonales
- Vibrations : Moins de 10Hz : 2mm d'amplitude demi-crête
- De 10Hz à 100Hz : 100mm/s
- Au dessus de 100Hz : 8g

REGULATEUR R 452

R 726 : RÉGULATION DE COS φ (2F) ET DÉTECTION RÉSEAU (3F)

2 - R 726 : RÉGULATION DE COS φ (2F) ET DÉTECTION RÉSEAU (3F)

La régulation de cosφ et la détection réseau sont assurés par le module R726. Consulter la notice.

2.1 - potentiomètres

P1 : Potentiomètre d'ajustement de la tension alternateur à la tension réseau (mode de fonctionnement 3F).

P2 : Ajustement du cosφ

P3 : Stabilité

P4 : Limitation du cosφ

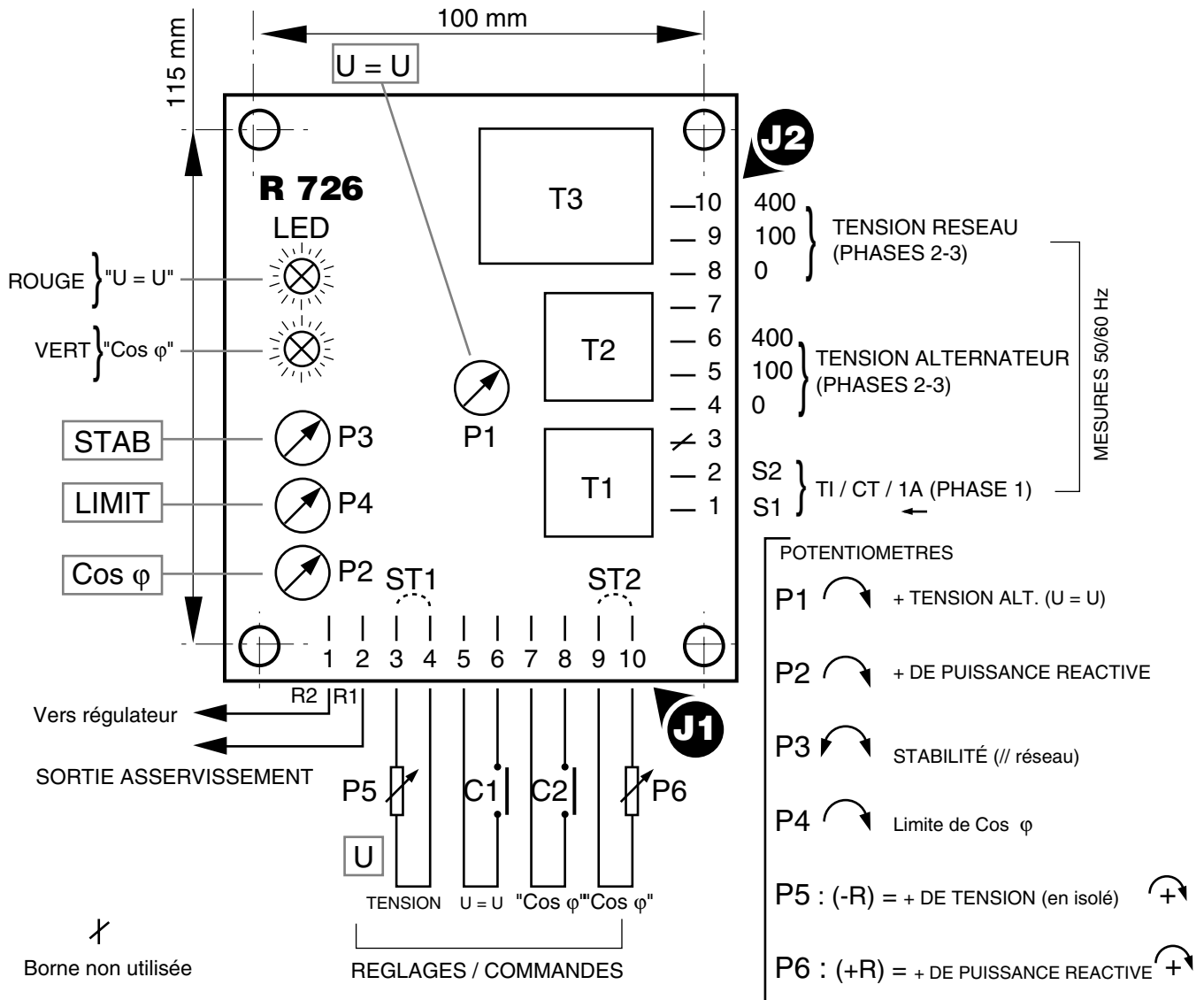

REGULATEUR R 452

R 726 : RÉGULATION DE COS φ (2F) ET DÉTECTION RÉSEAU (3F)

2.2 - synoptique de fonctionnement

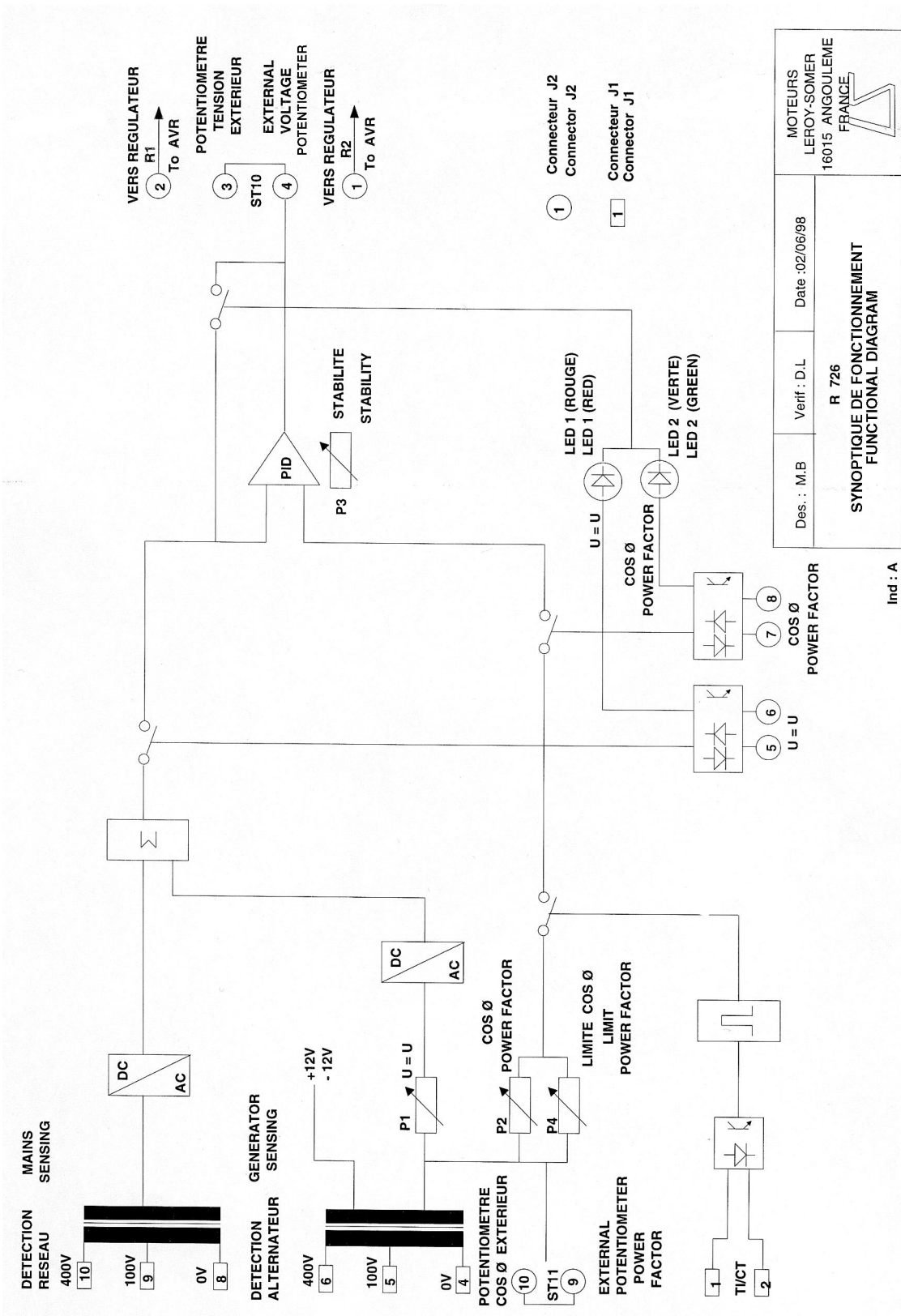

Des. : M.B	Verif : D.L	Date :02/06/98	<p>MOTEURS LEROY-SOMER 16015 - ANGOULEME FRANCE</p>
<p>R 726</p> <p>SYNOPTIQUE DE FONCTIONNEMENT FUNCTIONAL DIAGRAM</p>			

Ind : A

REGULATEUR R 452

SCHEMAS TYPES

3 - SCHEMAS TYPES

Les schémas suivants ne sont fournis qu'à titre indicatif et ne se substituent pas aux schémas propre de l'alternateur.

3.1 - excitation AREP 1F Basse Tension

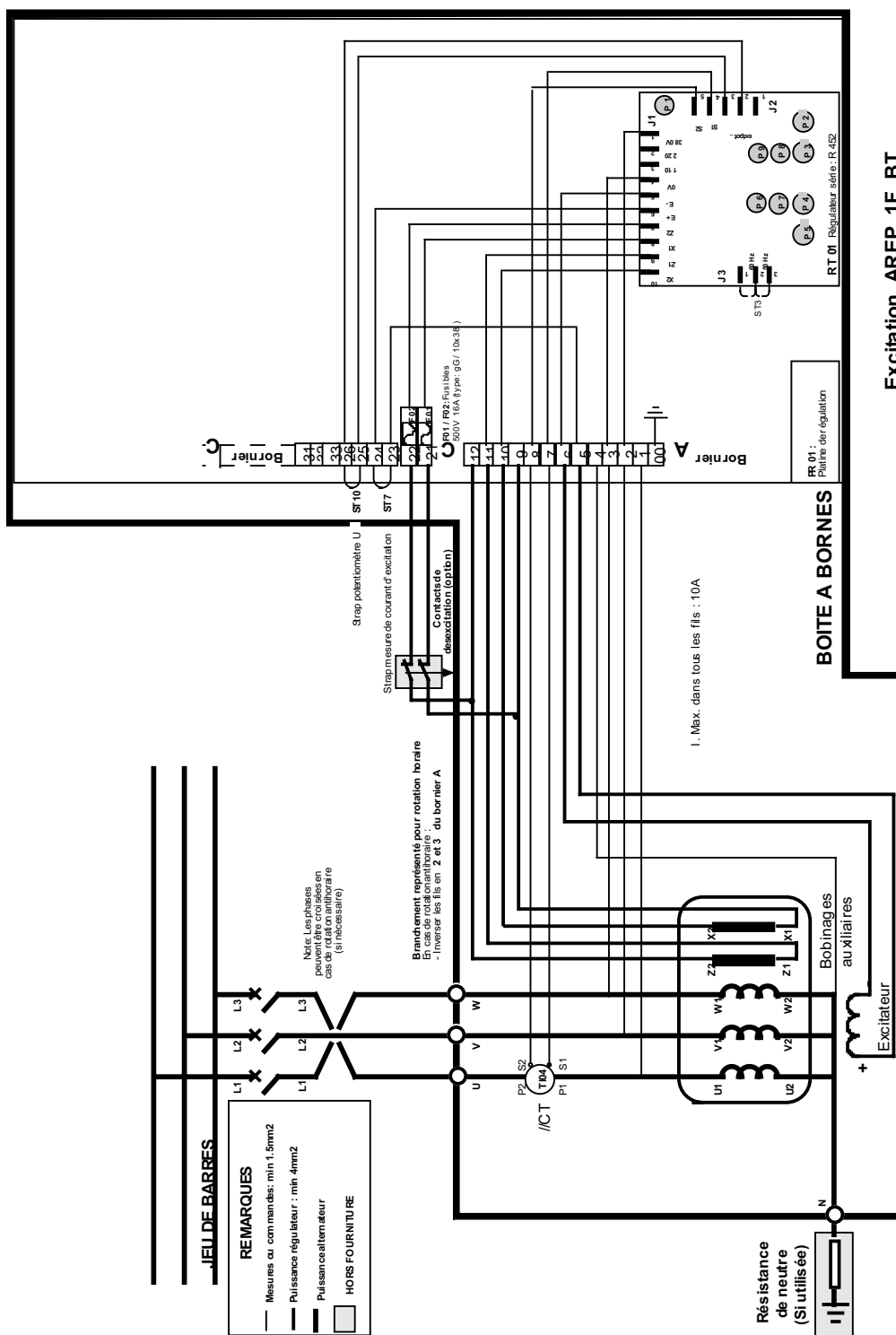

REGULATEUR R 452

SCHÉMAS TYPES

3.2 - excitation AREP 1F Moyenne Tension

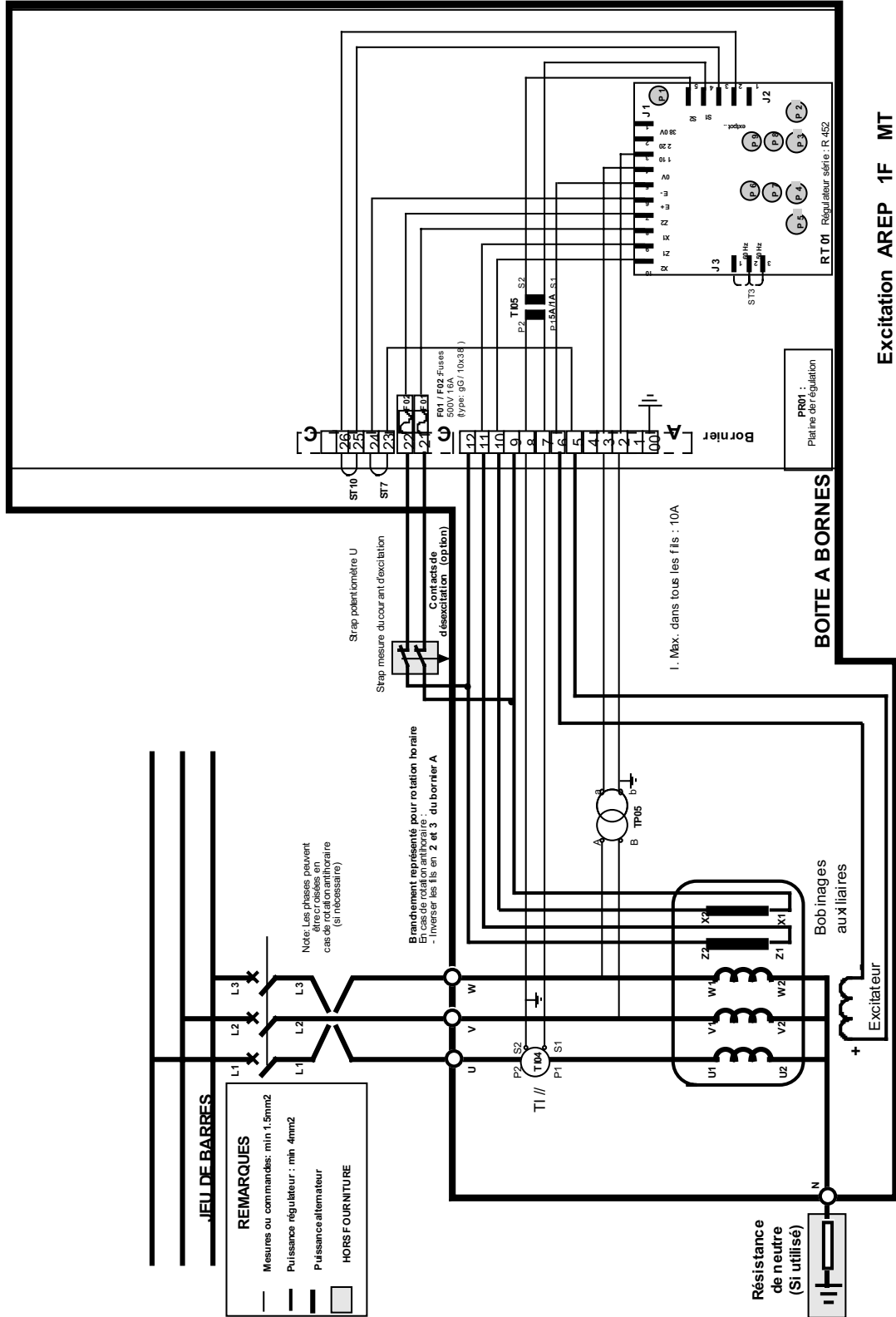

REGULATEUR R 452

SCHEMAS TYPES

3.4 - excitation AREP 3F Moyenne Tension

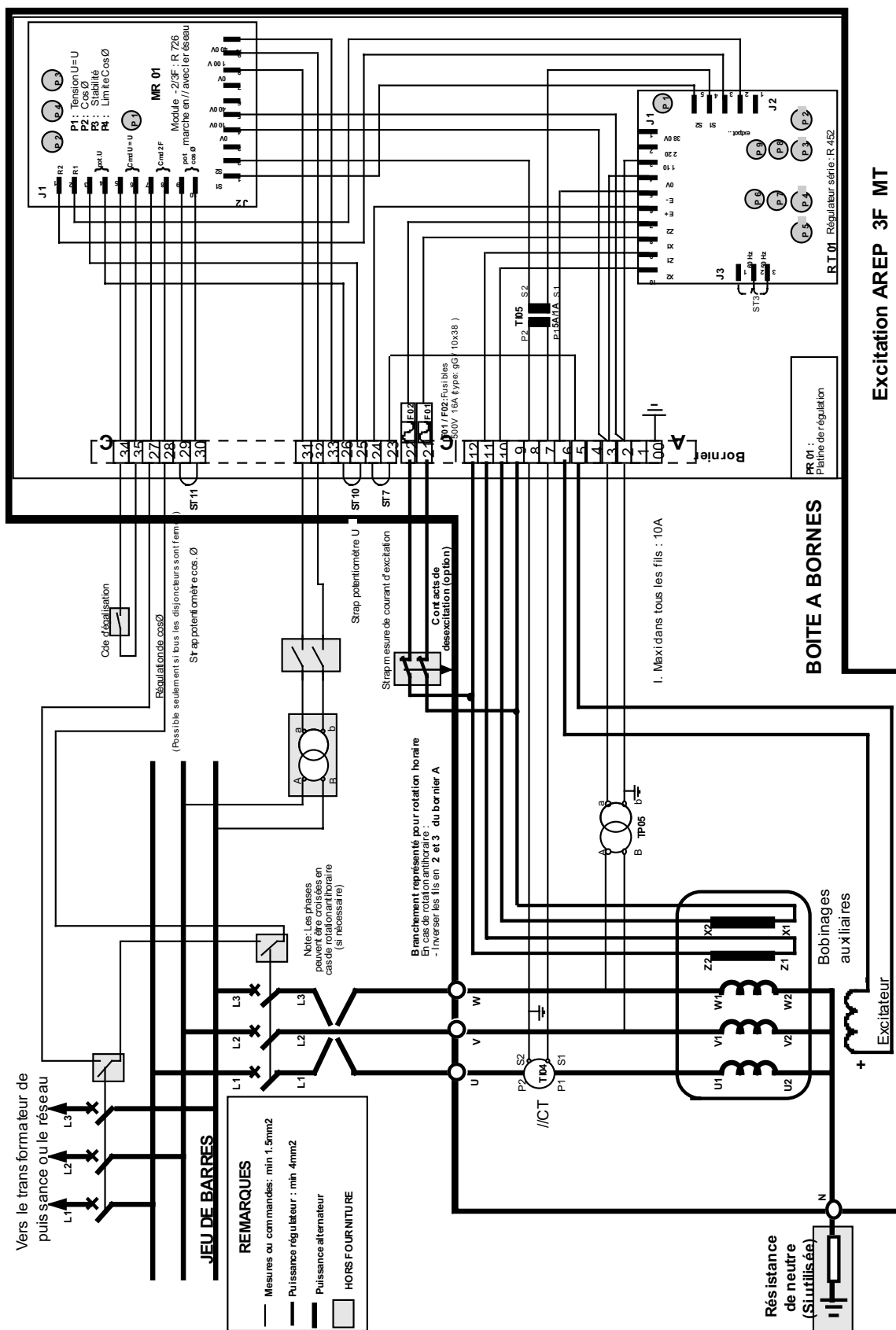

REGULATEUR R 452

SCHÉMAS TYPES

3.5 - excitation Shunt + Booster 1F Basse Tension

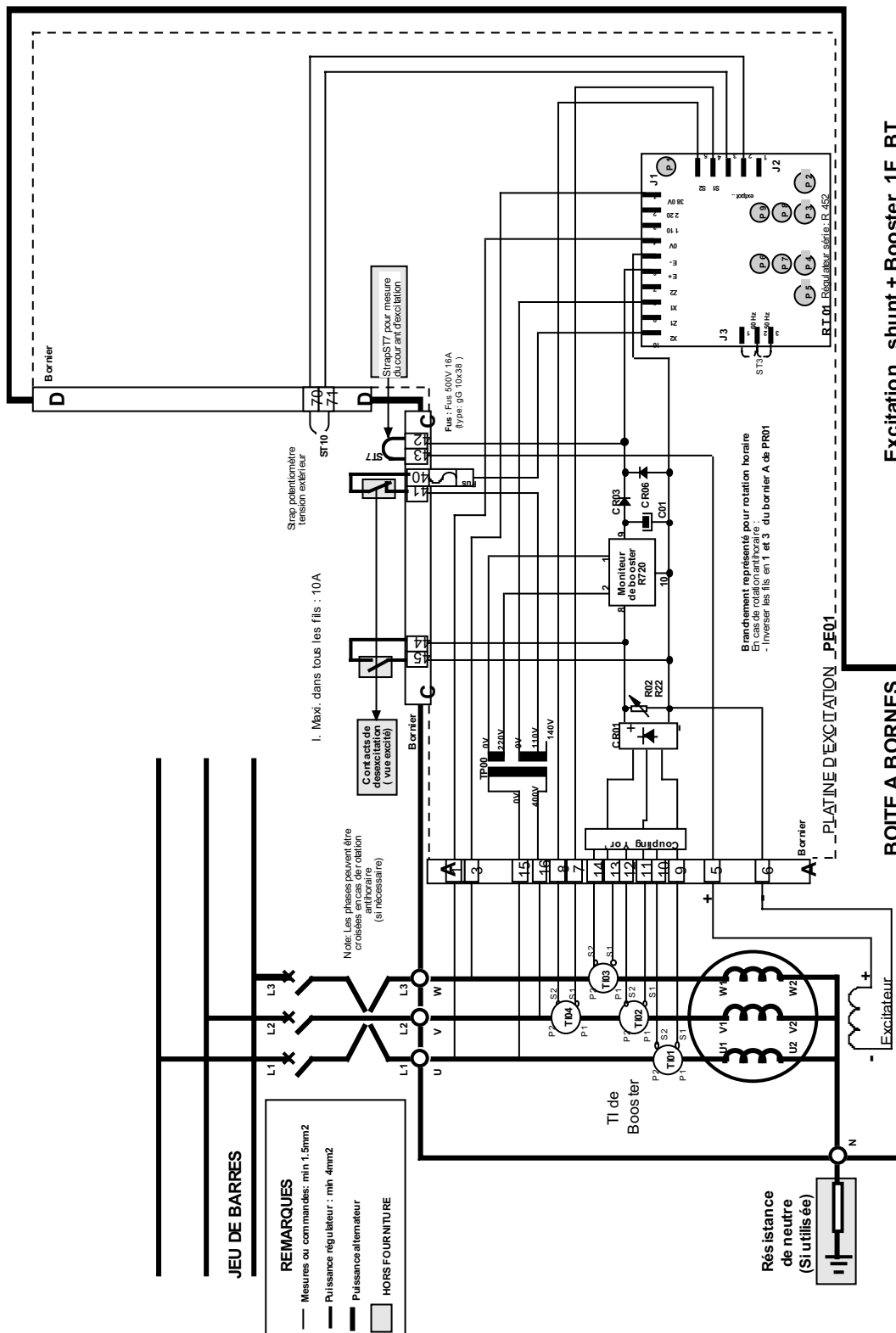

REGULATEUR R 452

SCHEMAS TYPES

3.6 - excitation PMG 1F Basse Tension

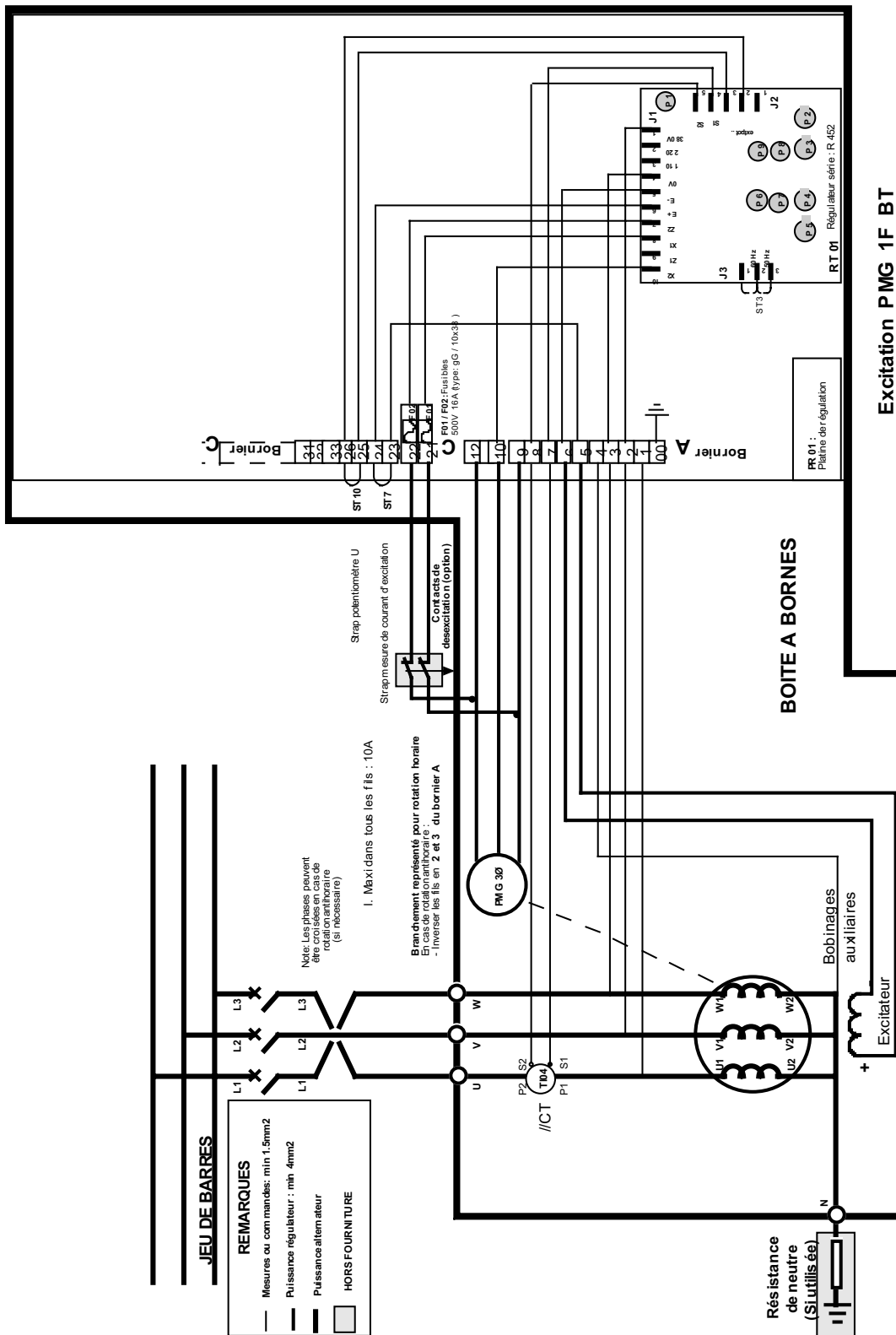

REGULATEUR R 452

MISE EN SERVICE

4 - MISE EN SERVICE

Le principe de la mise en service est le même quelque soit le type d'excitation.

4.1 - cas d'une régulation ilotée

- Contrôler les fusibles F1 et F2 qui sont situés sur le bornier C dans l'alternateur.

- Contrôle du régulateur :

- Vérifier la position du strap ST3 (Choix de la fréquence 50 ou 60Hz).

- Dans le cas d'un potentiomètre tension extérieur, le déconnecter du régulateur et mettre le strap ST4 (bornier J2 du régulateur) ou le strap ST10 bornier C dans la boîte à bornes de l'alternateur.

- Mettre le potentiomètre tension interne P2 du régulateur en butée anti-horaire.

- Mettre l'alternateur à sa vitesse nominale avec le système d'entraînement.

- La tension de l'alternateur doit monter à une valeur de 85 à 90%Un.

- Ajuster la tension à la valeur désirée avec le potentiomètre P2.

- Mettre le potentiomètre P1 en butée anti-horaire.

- Faire un essai en charge à $\cos\phi = 0.8$ ou $\cos\phi = 1$. La tension doit rester constante dans les limites de la précision du régulateur. En cas d'instabilité se référer au paragraphe 13-9.

- Arrêter l'alternateur et reconnecter le potentiomètre extérieur, le mettre en position médiane.

- Mettre l'alternateur à sa vitesse nominale puis à l'aide du potentiomètre extérieur, mettre l'alternateur à sa tension nominale.

- A ce stade les réglages du régulateur sont terminés.

4.2 - cas d'une régulation 1F (marche en parallèle entre alternateurs)

- Les réglages précédents doivent être effectués sur chaque alternateur.

- Mettre le potentiomètre statisme en position médiane et faire un essai en charge.

- Avec une charge à $\cos\phi = 1$, la tension ne chute pas ou très peu ; avec une charge inductive la tension chute. Le réglage

de cette chute de tension se fait avec le potentiomètre statisme P1. La tension à vide est toujours supérieure à la tension en charge, si la tension monte, inverser le T1 de marche en parallèle. En régle générale, le statisme de tension est de 2 à 3% de la tension nominale.

- Les tensions à vide doivent être identiques sur tous les alternateurs destinés à marcher en parallèle entre-eux.

- Coupler les alternateurs en parallèle à vide.

- En agissant sur le réglage de la tension P2 ou le potentiomètre tension extérieur d'une des machines, essayer d'annuler (ou minimiser) le courant stator de circulation entre les machines.

- Ne plus toucher aux réglages de la tension.

- Egaliser les kW avec un minimum de 30% de charge en agissant sur la vitesse du système d'entraînement.

- En agissant sur le potentiomètre statisme P1 d'une des machines, égaliser ou répartir les courants stator.

- Dans le cas de plusieurs alternateurs en parallèle, en prendre un comme référence.

4.3 - cas d'une régulation 2F (régulation de $\cos\phi$) et 3F (égalisation des tensions) (voir notice R726 réf. 2440)

- Vérifier le câblage entre le R 452 et le R 726. (Voir schéma de branchement).

- Contrôler les informations données au R 726 : Tension réseau, contact 2F, contact 3F.

- Dans le cas d'un potentiomètre tension extérieur, le déconnecter du R 726 et mettre le strap ST1 (bornes 3 et 4 de J1) ou le déconnecter des bornes 25 et 26 du bornier C de l'alternateur et mettre le strap ST10.

- Dans le cas d'un potentiomètre $\cos\phi$ extérieur, le déconnecter du R 726 et mettre le strap ST2 (bornes 9 et 10 de J1) ou le déconnecter des bornes 29 et 30 du bornier C de l'alternateur et mettre le strap ST11.

- Faire un essai en 1F.

Le principe de l'essai est le même que dans le cas d'une régulation 1F.

- Egalisation des tensions alternateur et des tensions réseau avant couplage (3F) :

Dans le cas de la non utilisation de cette fonction, égaliser les tensions avec le potentiomètre tension.

Les réglages qui suivent sont faits sur le R 726.

Fermer le contact 3F (aux bornes 5 et 6 de J1 du R 726 ou aux bornes 34 et 35 du bornier C de l'alternateur), la led rouge s'allume. Avec le potentiomètre P1, égaliser la tension alternateur à la tension réseau.

REGULATEUR R 452

MISE EN SERVICE

- Régulation de $\cos\phi$, alternateur couplé au réseau (2F) :
- Les réglages qui suivent sont faits sur le R 726.

Quand l'alternateur est en phase avec le réseau et que les tensions réseau et alternateur sont égales, procéder au couplage. Le contact 2F se ferme lors de la fermeture du disjoncteur. La led verte du R 726 s'allume. Ouvrir le contact 3F et retirer la présence tension réseau.

Prépositionner le potentiomètre $\cos\phi$ P2 à 5 et le potentiomètre limit P4 à 3,5.

Sans fourniture de kW au réseau, le courant réactif de l'alternateur doit être nul ou voisin de 0.

Augmenter les kW. A 50% de la puissance nominale, agir sur le potentiomètre P4 pour avoir un $\cos\phi$ de 0,9 AR (inductif) à l'alternateur. La plage de $\cos\phi$ est alors de 0,7AR (inductif) (P2 en butée horaire) à 0,95AV (capacitif) (P2 en butée anti-horaire).

Agir sur P2 pour avoir le $\cos\phi$ demandé.

Augmenter les kW jusqu'à la puissance nominale, le $\cos\phi$ doit rester constant.

En cas d'instabilité, agir sur le potentiomètre P3 du R 726 ou éventuellement sur le potentiomètre P3 du R 452.

- Arrêter l'alternateur et reconnecter les potentiomètres extérieurs.

REGULATEUR R 452

DÉPANNAGE

5 - DÉPANNAGE

5.1 - vérification des bobinages et des diodes tournantes par une excitation séparée

Pendant cette procédure, il faut s'assurer que l'alternateur est déconnecté de toute charge extérieure et examiner la boîte à bornes pour s'assurer du bon serrage des connexions.

- Arrêter le groupe, débrancher et isoler les fils du régulateur.

- Pour créer l'excitation séparée deux montages sont possibles : voir schémas ci-dessous.

- Montage A : Raccorder la source continue (2 batteries en série) en série avec un rhéostat d'environ 20 ohms 500W et une diode sur les 2 fils de l'inducteur (5+) (6-).

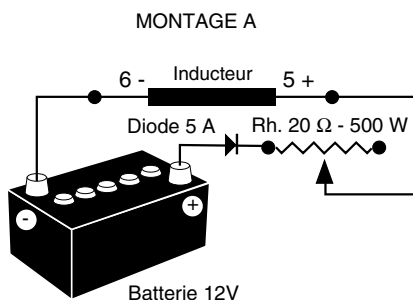

- Montage B : Raccorder une alimentation variable "variac" et un pont de diodes sur les deux fils de l'inducteur (5+) (6-).

- Ces deux systèmes doivent avoir des caractéristiques compatibles avec la puissance d'excitation de la machine (voir la plaque signalétique).

- Faire tourner le groupe à sa vitesse nominale.

- Augmenter progressivement le courant d'alimentation de l'inducteur en agissant sur le rhéostat ou sur le variac et mesurer les tensions de sortie L1, L2, L3, en contrôlant les tensions et les intensités d'excitation à vide. (Voir la plaque signalétique de la machine où demander la fiche d'essais à l'usine).

- Dans le cas où les tensions de sortie sont à leurs valeurs nominales et équilibrées à < 1% pour la valeur d'excitation donnée, la machine est bonne et le défaut provient de la partie régulation (régulateur, câblage, détection, bobinages auxiliaires).

MONTAGE B

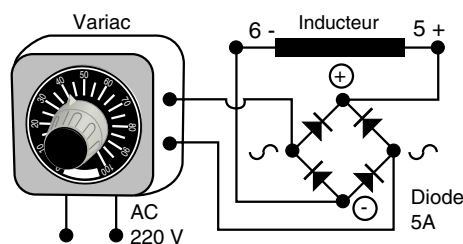

5.2 - vérification statique du régulateur

Un fonctionnement correct du régulateur en essais statique ne signifie pas forcément une marche correcte en conditions réelles.

Si le test statique est négatif, on peut en conclure avec certitude que le régulateur est défectueux.

Brancher une ampoule test selon le schéma.

La tension d'alimentation doit être comprise entre 200 et 240V, La tension de l'ampoule est de 220V. La puissance de l'ampoule sera inférieure à 100W.

- Mettre le potentiomètre P2 à fond anti-horaire.

- Mettre le régulateur sous tension ; la lampe doit s'allumer et s'éteindre momentanément.

- Tourner lentement le potentiomètre tension sens horaire, à droite.

- A fond à droite, la lampe est allumée complètement.

- Au point de régulation, une légère rotation du potentiomètre de réglage tension dans un sens ou dans l'autre doit allumer ou éteindre la lampe. Si l'ampoule reste toujours allumée ou éteinte le régulateur est défectueux.

- Faire un essai en alimentant le régulateur par les bornes X1, X2 puis un second par les bornes Z1, Z2.

Vérification statique du LAM :

Positionner P2 pour être au début de l'allumage de la lampe, tourner le potentiomètre P4 lentement vers la gauche. L'éclat de la lampe doit baisser brusquement, la tension chute à environ 85% de la tension d'alimentation. Revenir à la position de départ de P4. La lampe doit briller comme précédemment.

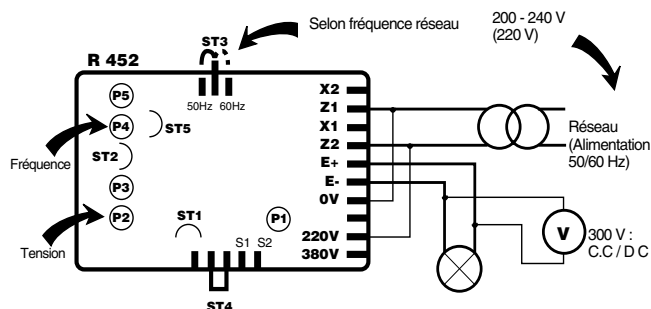

REGULATEUR R 452

DÉPANNAGE

5.3 - synoptique de dépannage

- Avant toute intervention sur le R 452 ou le R 726, noter soigneusement les positions des potentiomètres et des straps.

5.3.1 - cas de la 1F, marche en parallèle entre alternateurs

Symptômes	Causes probables	Solutions
Absence de tension à vide au démarrage.	<ul style="list-style-type: none"> - Pas de rémanent ou polarité inversée entre la sortie d'excitation et l'entrée de l'excitateur. - Contacts de désexcitation ouvert. - La vitesse est inférieure au nominal. - Connexions coupées entre régulateur et excitateur. - Alternateur en charge ou en court-circuit. - Potentiomètre externe mal connecté. - Régulateur en défaut. - Défaut excitateur ou pont de diodes tournant. - Fusibles fondus. 	<ul style="list-style-type: none"> - Un amorçage est nécessaire. - Fermer ce contact. - Régler la vitesse. - Vérifier le câblage. - Mettre l'alternateur à vide. - Vérifier le câblage. - Le tester ou le changer. - Vérifier l'excitateur et les diodes. - Remplacer les fusibles.
Tension trop haute et le potentiomètre de réglage n'a pas d'action.	<ul style="list-style-type: none"> - Tension incorrecte aux bornes de détection. - Perte de la détection. - Le potentiomètre extérieur n'a pas la bonne valeur. - Régulateur défectueux. 	<ul style="list-style-type: none"> - Vérifier le câblage, bornes 0,110V , 220V380V du bornier J1. - Vérifier le câblage. - Mettre un potentiomètre de la bonne valeur. - Le tester ou le changer.
Tension trop haute, contrôlable par le potentiomètre de réglage.	<ul style="list-style-type: none"> - Potentiomètre de tension réglé trop haut. - Détection du régulateur incorrecte. - Régulateur défectueux. 	<ul style="list-style-type: none"> - Agir sur le potentiomètre tension P2 ou le potentiomètre extérieur. - Contrôler le câblage et la valeur de la détection, bornes 0V et 110V, 220V, 380V. - Le tester ou le changer.
Tension trop basse, contrôlable avec le potentiomètre tension.	<ul style="list-style-type: none"> - Straps ST3 et ST4 - La vitesse est trop basse. - Excitateur et diodes tournantes. 	<ul style="list-style-type: none"> - Vérifier la présence des straps ST3 et ST4. - Mettre à la bonne vitesse. - Contrôler l'excitateur et les diodes tournantes.

REGULATEUR R 452

DÉPANNAGE

Symptômes	Causes probables	Solutions
Mauvaise régulation.	<ul style="list-style-type: none"> - Distortion de la forme d'onde, charge non linéaire. - Charge déséquilibrée. - La vitesse n'est pas à sa bonne valeur. - Défauts exciteur ou diodes tournantes. - Régulateur défectueux. 	<ul style="list-style-type: none"> - Consulter ACEO. - Equilibrer la charge ou changer les points de détection. - Régler la vitesse. - Contrôler l'exciteur et les diodes tournantes. - Le tester ou le changer.
Temps de réponse trop long.	<ul style="list-style-type: none"> - Réglage de la stabilité. - Réponse trop lente du régulateur de vitesse. 	<ul style="list-style-type: none"> - Agir sur le potentiomètre stabilité P3 et le strap ST2. - Agir sur la stabilité de la vitesse.
Chute de tension importante en charge.	<ul style="list-style-type: none"> - Mauvaise composition vectorielle entre la tension et le courant. - Le rapport du TI de marche parallèle n'est pas correct.. 	<ul style="list-style-type: none"> - Vérifier le câblage de la détection et du TI de marche parallèle. - Mettre le bon rapport de TI.
Déséquilibre de kVAR entre alternateurs (circulation de courant réactif).	<ul style="list-style-type: none"> - Potentiomètre de statisme mal réglé. - Les tensions à vide ne sont pas identiques. - Branchement des phases incorrect à la détection. - Le TI n'est pas sur la bonne phase. 	<ul style="list-style-type: none"> - Agir sur le potentiomètre statisme. - Vérifier que tous les alternateurs ont la même valeur de tension à vide. - Vérifier le câblage de la détection. - Vérifier la position du TI de marche parallèle.
Instabilité de tension.	<ul style="list-style-type: none"> - Fréquence instable. - Détection au secondaire d'un transformateur alimentant d'autres appareils. - Régulateur défectueux. - Les potentiomètres stabilité sont déréglés. 	<ul style="list-style-type: none"> - Vérifier la stabilité de la vitesse du système d'entraînement. - Mettre une détection isolée pour l'alternateur. - Le tester ou le changer. - Reprendre les réglages de la stabilité.
Chute de tension à l'impact de charge.	<ul style="list-style-type: none"> - Le potentiomètre P6 est déréglé. - Le potentiomètre P7 est déréglé. 	<ul style="list-style-type: none"> - Mettre le potentiomètre P6 à fond anti-horaire. - Mettre le potentiomètre P7 à fond anti-horaire.
Surtension à l'amorçage.	<ul style="list-style-type: none"> - Les potentiomètres stabilité sont déréglés. 	<ul style="list-style-type: none"> - Reprendre les réglages de la stabilité.

REGULATEUR R 452

DÉPANNAGE

5.3.2 - cas du 2F et 3F

Symptômes	Causes probables	Solutions
Mauvaise régulation du $\cos\phi$, le potentiomètre $\cos\phi$ n'a pas d'action.	<ul style="list-style-type: none"> - Mauvaise composition vectorielle entre la tension de détection et le courant stator. - R 726 défectueux. - Absence du strap ST2 du R 726. - Erreur de câblage entre le R 452 et le R 726. 	<ul style="list-style-type: none"> - Vérifier le câblage de la détection et du TI de marche parallèle. - Changer le module. - Vérifier le câblage et principalement les fils qui vont en 1 et 2 du bornier J1 du R 726.
La plage du $\cos\phi$ n'est pas bonne.	<ul style="list-style-type: none"> - Déréglage des potentiomètres P2 et P4. 	<ul style="list-style-type: none"> - Recentrer la plage comme indiqué ci-dessus.
Les leds ne s'allument jamais.	<ul style="list-style-type: none"> - Absence des contacts 2F et 3F. 	<ul style="list-style-type: none"> - Vérifier le câblage.
Impossible d'ajuster l'égalisation des tensions.	<ul style="list-style-type: none"> - La tension de détection n'est pas la bonne ou mal branchée. 	<ul style="list-style-type: none"> - Vérifier le câblage et la valeur de la tension.

5.3.3 - contrôle de l'alternateur par une excitation séparée

- L'essai de l'alternateur se fait à vide.
 - Déconnecter le R 452, R 726 et tout le système d'excitation de l'alternateur.
 - Brancher aux fils de l'excitateur une source continue, 24V 5A variable.
- Puis envoyer un courant continu dans l'excitateur pour avoir la tension nominale.
- Contrôler tous les paramètres de l'alternateur :
Tension stator, tension inducteur, tensions AREP ou du transformateur de puissance du régulateur. tension de détection aux bornier du régulateur.
 - Tous ces paramètres sont à vérifier avec les caractéristiques de l'alternateur.

5.4 - remplacement du régulateur par un régulateur de rechange

- Configurer les potentiomètres et les straps de la même façon que sur le régulateur d'origine.

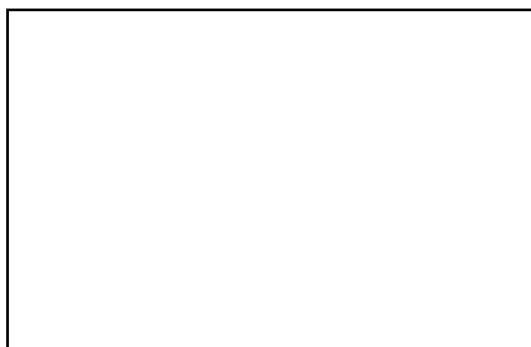

MOTEURS LEROY-SOMER 16015 ANGOULÊME CEDEX - FRANCE

RCS ANGOULÊME N° B 671 820 223
S.A. au capital de 131 910 700 F

<http://www.leroy-somer.com>