



## Commander ID300

Inverter integrato per motori IMfinity®  
Sistema di azionamento decentralizzato, affidabile e ad alte prestazioni  
da 0,25 kW a 7,5 kW



LEROY-SOMER™

**Nidec**  
All for dreams

# Commander ID300

## Soluzione all-in-one

Con la transizione verso l'Industria 4.0, si assiste ad un'evoluzione verso ambienti di produzione sempre più esigenti e complessi.

Per questo motivo, le aziende devono far fronte a sfide strategiche fondamentali, in particolare in materia di qualità, gestione dei rischi, prestazioni delle apparecchiature e conformità agli standard.

Il nostro know-how riconosciuto nel campo dei sistemi di azionamento, unito a un'efficiente servizio di consulenza e assistenza agli utenti e ai costruttori, ci permettono di fornire soluzioni su misura, anche per settori complessi come l'industria di processo, il settore manifatturiero e l'intralogistica.

Il Commander ID300 è un inverter integrato ad alte prestazioni per il pilotaggio dei motori asincroni IMfinity® da 0,25 a 7,5 kW.

La configurazione decentralizzata del sistema garantisce una maggiore flessibilità nella concezione delle macchine e nella realizzazione degli impianti.

Questa nuova soluzione consente di risparmiare spazio e di ridurre i costi, in quanto non è necessario prevedere alcun armadio di protezione dell'inverter. Inoltre, l'assenza di cavi lunghi o schermati riduce le interferenze e le perdite di potenza.

Il Commander ID300 concentra tutte le funzionalità di un inverter in un'unità semplice e dalle dimensioni ridotte.



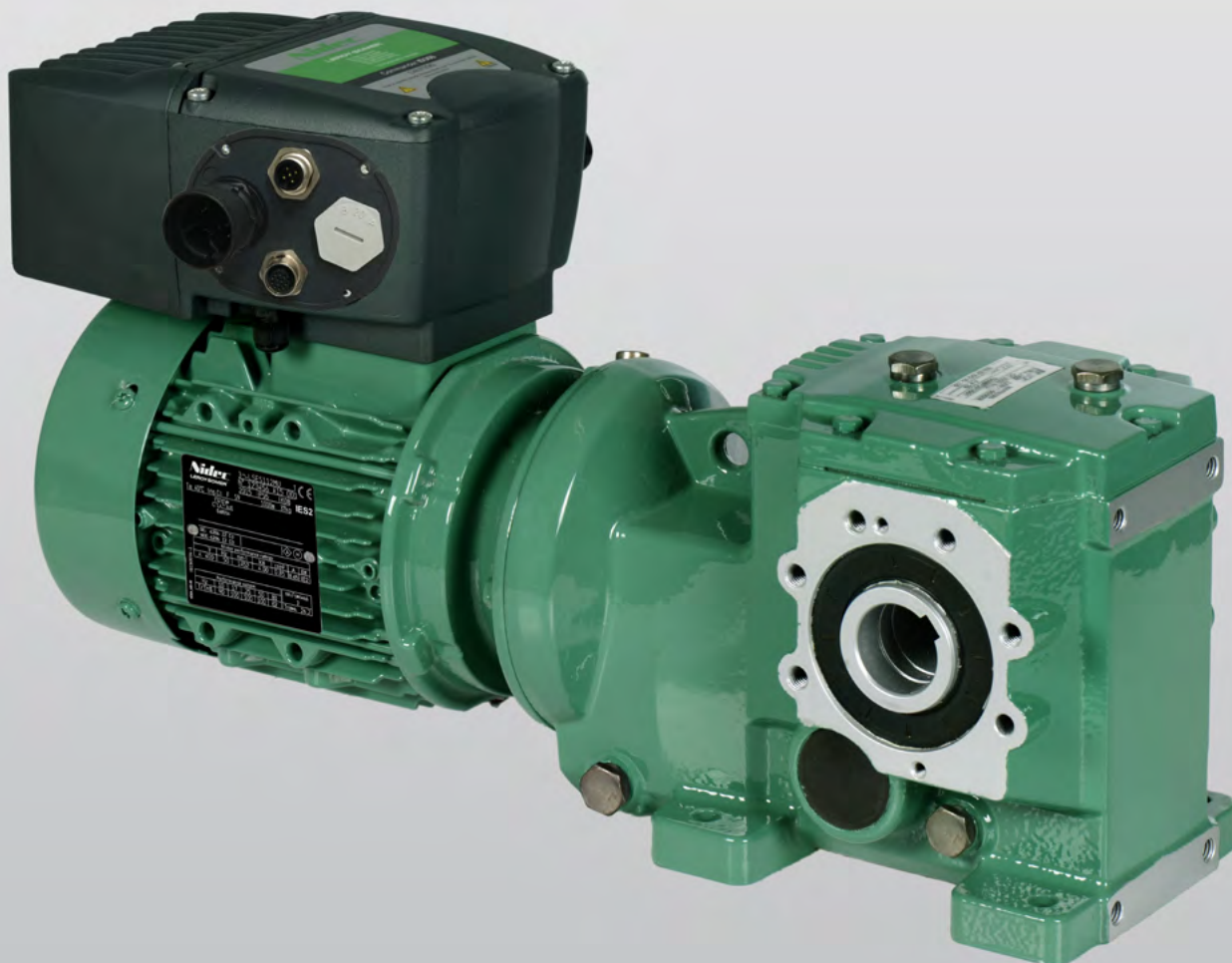

## La combinazione ideale tra elettronica e motori

Nidec Leroy-Somer ha progettato questa soluzione avvalendosi delle tecnologie più avanzate in materia di inverter, motori, riduttori e freni, nonché dell'ultima generazione di componenti elettronici di potenza e comando.

La concezione e la produzione del sistema assicurano il massimo livello di affidabilità:

- IMfinity®: motore ad alta efficienza, robusto e con meccanica di provata affidabilità
- Unidrive M: inverter di fama mondiale con sistemi di automazione aperti e funzioni di sicurezza integrate
- FFB: freno modulare, sicuro e robusto per una frenatura dinamica e cicli ripetuti
- Riduttori della gamma 3000, compatti e multi-posizione, per la massima flessibilità

Qualunque sia la configurazione richiesta (con o senza freno o riduttori), il sistema viene fornito completamente montato e ottimizzato, con tutte le opzioni selezionate pronte per l'uso.

Il sistema, ha una garanzia di 2 anni ed ha ottenuto tutte le principali certificazioni a livello mondiale.

Offre:

- Prestazioni di alto livello
- Comando avanzato della macchina con PLC incorporato e funzionalità di sicurezza integrate
- Sistema modulare pronto per l'uso

Inoltre, la nostra rete di assistenza capillare garantisce ai clienti la massima efficienza operativa (programma Disponibilità *Express*).

# Prestazioni di alto livello

## Prestazioni del motore garantite

Le prestazioni del sistema sono garantite dall'autotaratura e dalla regolazione dell'inverter effettuate in fabbrica.

- Coppia di avvio ottimizzata
- Dinamica elevata in caso di variazioni improvvise del carico
- Capacità di sovraccarico del 180% per 3 secondi, ideale per applicazioni industriali pesanti
- Funzionamento a coppia costante sull'intera gamma di velocità tramite controllo vettoriale del flusso

Modo comando	Caratteristiche
Comando motore vettoriale ad anello aperto o V/F	Prestazioni affidabili e facile configurazione Compensazione di scorrimento Modo V/F con legge quadratica Modo V/F dinamico

## Maggiore efficienza energetica

Il Commander ID300 consente di risparmiare energia e di aumentare la vita utile del sistema:

- Classe di efficienza energetica del sistema superiore a IES2 (IEC 50598)
- Modo standby a basso consumo per applicazioni in cui il Commander ID300 potrebbe rimanere inattivo per periodi di tempo significativi
- Modo V/F con legge quadratica ottimizzato per minimizzare le perdite del motore in presenza di carichi quadratici, come pompe e ventilatori
- Modo V/F dinamico per contenere i consumi e le perdite del motore in condizioni di carico ridotto



## Sistema robusto e affidabile

Il sistema offre prestazioni garantite e protezione dalle tre principali cause di guasti:

### Protezione

- Componenti elettronici incapsulati in resina
- IP55 (65 su richiesta)
- Alloggiamento dell'inverter in alluminio
- Ventola esterna robusta con protezione IP68

### Tensione di rete

Ampia gamma di tensioni di alimentazione per compensare le variazioni e i disturbi delle diverse reti di alimentazione, permettendo l'esportazione delle macchine senza necessità di modifiche

### Temperatura

Le combinazioni motore/inverter sono state simulate e testate alla potenza nominale sull'intera gamma di velocità e di coppia. In caso di necessità, è disponibile una ventola supplementare facilmente montabile

Durante tutte le principali fasi del processo di fabbricazione, ogni Commander ID300 è sottoposto a vari test volti a garantirne l'affidabilità complessiva e a lungo termine (PCB, inverter, motori e assemblaggio finale...).

La nostra esperienza ventennale nel campo delle applicazioni decentralizzate garantisce il miglioramento continuo dei nostri prodotti.

Assicuriamo inoltre una rigorosa formazione dei nostri team e un'efficiente assistenza tecnica per lo sviluppo, la messa in servizio o la diagnostica delle macchine dei clienti.

# Comando avanzato e funzionalità di sicurezza integrata

## Valore aggiunto per l'applicazione

Il Commander ID300 assicura l'ottimizzazione delle prestazioni della macchina:

- PLC incorporato con task in tempo reale per realizzare un'ampia gamma di programmi di sequenziamento e logici secondo gli standard IEC61131-3. Non sono necessari ulteriori PLC.
- Programma di gestione pompe integrato (regolazione costante della pressione a portata variabile e avvio delle pompe di riserva)
- Modulo di ingresso/uscita supplementare facilmente installabile nell'inverter
- Accurata risposta in frequenza tramite cuscinetti con encoder o sensori induttivi (utilizzabili per contatori o semplice posizionamento)

Il PLC incorporato del Commander ID300/302 è programmabile tramite il software Machine Control Studio, flessibile e intuitivo.

I programmatori possono accedere a una vivace comunità open-source per i blocchi funzione. Machine Control Studio supporta anche le librerie di funzioni dei clienti, con monitoraggio online delle variabili di programma e finestre di controllo definite dall'utente per facilitare le modifiche online al programma, in linea con le più recenti evoluzioni PLC.

## Semplificazione dei sistemi di controllo

La comunicazione bus di campo migliora nettamente il controllo della macchina:

- Progettazione semplificata dell'architettura di controllo
- Metodo intelligente e molto conveniente per collegare, controllare e monitorare il sistema
- Maggiore produttività tramite misurazioni accurate
- Semplicità tecnologica e familiarità con l'applicazione
- Interoperabilità tramite bus di campo standard: Profinet, Ethernet, Ethercat, ecc.
- Manutenzione semplificata e più efficiente (manutenzione remota delle apparecchiature, ecc.)



## Sicurezza

Il Commander ID300 dispone di funzionalità di sicurezza per proteggere gli utenti e le macchine.

- Il Commander ID302, una variante dell'ID300, offre funzioni di sicurezza incorporate conformi ai più recenti standard di sicurezza SIL3 (Safety Integrity Level 3) e PLe (Performance Level e)
- Memorizzazione dell'immagine termica per proteggere il motore dai sovraccarichi anche in caso di mancanza dell'alimentazione (approvazione UL EN61800-5)
- Controllo della sequenza di frenatura e dell'alimentazione del freno tramite l'opzione di comando del freno

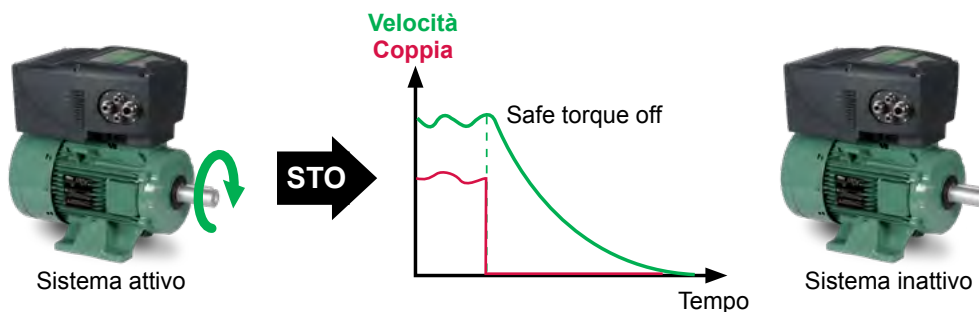

# Sistema modulare e pronto per l'uso

## Offerta di diverse combinazioni

Il sistema può essere configurato esattamente in base alle proprie esigenze, scegliendo tra diverse combinazioni. A seconda dell'architettura della macchina, del processo o delle eventuali esigenze in materia di sicurezza o comunicazioni, è possibile adattare con facilità l'applicazione tramite:

- Un inverter con molteplici opzioni, selezionabili in base alle esigenze
- Un'ampia gamma di motori, freni, riduttori con funzioni dedicate e in diverse varianti

La maggiore parte delle combinazioni è disponibile con tempi di consegna rapidi, in modo da ridurre le scorte di magazzino.

## Pronto per l'uso

La disponibilità di numerose funzionalità e opzioni rendono il Commander ID300 semplice e rapido da utilizzare:

Per semplificare e velocizzare l'installazione:

- Ampia gamma di flange laterali per ingresso cavi e comandi locali montate in fabbrica
- Connettori a innesto rapido per il bus di campo
- Opzioni elettriche collegate in fabbrica

Per semplificare la messa in servizio, la configurazione e la diagnostica:

- 2 metodi di configurazione, a seconda delle esigenze: console intuitiva e software con procedure guidate
- LED di stato ad elevata visibilità
- Configurazioni predefinite per semplificare la gestione della macchina e adattare l'inverter all'applicazione. Mediante la modifica di un solo parametro, l'inverter adotta automaticamente la configurazione richiesta.



Alcuni esempi di applicazioni per ogni configurazione predefinita

Segmenti	Tipo di applicazioni	Impostazioni predefinite da utilizzare
<b>Manufacturing</b>	Applicazioni generiche, generalmente associate a I/O PLC	Riferimento di frequenza in tensione o corrente selezionato da morsettiera
	Verricelli (riferimento di frequenza utilizzato per avvolgere/svolgere il cavo, controllo di coppia per mantenere in tensione il cavo)	Controllo di coppia
	Lavatrici industriali	Riferimento di frequenza in tensione o tre riferimenti preimpostati selezionati da morsettiera (senza opzione di frenatura)
	Miscelatori (macchine per panificazione)	Otto riferimenti predefiniti selezionati da morsettiera
	Macchina mobile a comando locale	Riferimento e controllo da tastiera
<b>Intralogistica</b>	Movimentazione orizzontale e verticale, tavolo di trasferimento	Riferimento di frequenza in tensione, PTC motore, con opzione di frenatura
	Carriponte (riferimenti predefiniti per modalità automatica e riferimento analogico per modalità manuale)	Riferimento di frequenza in tensione o tre riferimenti predefiniti selezionati da morsettiera, con opzione di frenatura
	Tutti i tipi di macchine per movimentazione	Riferimento e controllo da tastiera
<b>Processo</b>	Pompe carrellate per il trasferimento di fluidi (talvolta con comando wireless), piccoli compressori	Potenziometro elettronico
	Tutti i tipi di regolazione del motore per pressione, temperatura, portata, ecc.	Controllo PID
	Pompe carrellate per il trasferimento di fluidi	Locale/remoto
	Funzioni principali richieste dalle pompe con regolazione della pressione (pressione costante/portata variabile)	Pompa

# Commander ID300

## Progettato per durare

### Opzioni di programmazione e impostazione dei parametri



Connect, CT scope & Machine control studio



Tastiera incorporata



Tastiera remotabileField Keypad RTC

Modbus RJ45



### Cablaggi e comandi

- Flange laterali con o senza LED e comandi
- Flange laterali con ingresso cavi
- Flange laterali con connettori rapidi

### Riduttori



Compabloc, assiale



Manubloc, assi paralleli



Orthobloc, coppia conica



Multibloc, vite senza fine



### Gestione freno

- Comando freno opzionale

### Robustezza meccanica

- Scudi robusti in ghisa
- Lavorazione automatizzata dell'intero statore
- Bilanciamento accurato

### Lunga durata dei cuscinetti

- Dimensioni dei cuscinetti in grado di supportare carichi elevati all'albero
- Grasso di alta qualità per assicurare una lunga durata

### Guarnizioni omologate

- Sistema di tenuta IP55
- Guarnizioni a basse perdite di energia

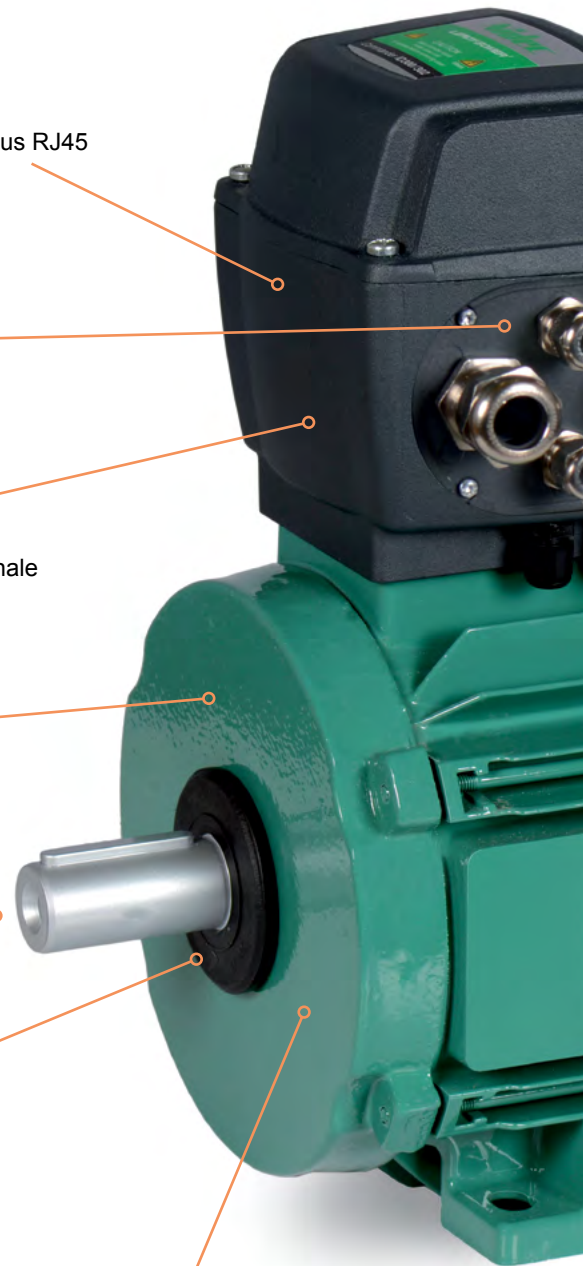

## Comunicazioni

SI-EtherCAT



SI-PROFIBUS



SI-Ethernet



SI-DeviceNet



SI-CANopen



SI-PROFINET RT



## Espansione I/O

SI-I/O



## Sicurezza

- 2 x STO (variante ID302)

## PLC incorporato

- Facile uso del PLC incorporato, ambiente di programmazione IEC61131-3

## Modi di comando

- Comando dei motori asincroni in modo vettoriale ad anello aperto o in modo V/F

## Raffreddamento inverter

- Ventola robusta ad alte prestazioni

## Freno FFB

- Configurazione robusta e flessibile



## Qualità garantita

- Le combinazioni motore/inverter sono state simulate e testate ai valori nominali sull'intera gamma di velocità e di coppia

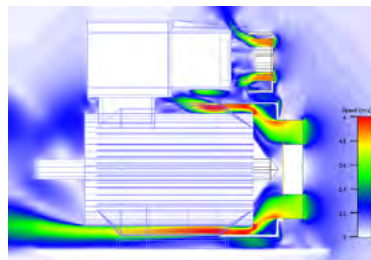

## Robustezza elettrica

- Vernice di impregnazione senza solventi
- Progettato con riserva termica 25K

## Caratteristiche del Commander ID300

Designazione	Commenti
<b>Struttura</b>	
	<ul style="list-style-type: none"> <li>• Grado di protezione ambientale IP55 (IP65: su richiesta)</li> <li>• Carter in alluminio, tappi in poliammide</li> <li>• Coperchio con viti imperdibili</li> <li>• Morsettiere estraibili a vite per cavi di alimentazione e comando</li> <li>• Componenti elettronici incapsulati in resina</li> </ul>
<b>Caratteristiche</b>	
	<ul style="list-style-type: none"> <li>• Alimentazione di rete:               <ul style="list-style-type: none"> <li>- da 200 V a 230 V <math>\pm 10\%</math>, monofase o trifase (tranne Commander ID302)</li> <li>- da 380 V a 480 V <math>\pm 10\%</math>, trifase</li> <li>- gamma di frequenza: da 45 a 66 Hz</li> <li>- sequenza negativa di fase 3%</li> </ul> </li> <li>• Potenza nominale: 0,25 - 0,37 - 0,55 - 0,75 - 0,9 - 1,1 - 1,5 - 1,8 - 2,2 - 3,0 - 4,0 - 5,5 - 7,5 kW</li> <li>• Polarità motore: 2 o 4 poli (solo motoriduttori a 4 poli)</li> <li>• Sovraccarico: 150% della corrente di uscita nominale per 60 secondi o 180% per 3 secondi, 10 volte per ora</li> <li>• Avviamenti per ora:               <ul style="list-style-type: none"> <li>- tramite comando elettronico: illimitati</li> <li>- tramite interruzione dell'alimentazione CA: <math>\leq 20</math> (intervalli uniformi)</li> </ul> </li> <li>• Range di variazione frequenza motore: da 10 a 175 Hz max. Il range può variare a seconda della configurazione del sistema (con ventola, motoriduttore, polarità del motore)</li> <li>• Frequenza di uscita massima: 175 Hz</li> <li>• Efficienza energetica: livello IES2 secondo EN 61800-9-2 Il motore associato può essere non IE, IE2 o IE3, a seconda delle esigenze dell'applicazione</li> </ul>
<b>Ambiente</b>	
	<ul style="list-style-type: none"> <li>• Temperatura di stoccaggio e di trasporto: - da 15°C a 55°C, 90% di umidità relativa max.</li> <li>• Temperatura ambiente di funzionamento: - da 16°C a 40°C fino a 50°C con declassamento (declassamento di corrente dell'1% per ogni grado Celsius a partire da 40°C).</li> <li>• Umidità relativa da 5 a 95% (senza condensa in funzionamento)</li> <li>• Altitudine: &lt; 1.000 m ; fino a 3.000 m con declassamento. Oltre i 1.000 m (3'300 piedi), declassamento della massima corrente di uscita dell'1% ogni 100 m (330 piedi)</li> <li>• Vibrazioni: conformi ai requisiti EN 61800-5-1, tabella 27 e EN 50178 test 9.4.3.2</li> <li>• EMC: di serie conforme al livello C3, con filtro esterno conforme al livello C1 secondo EN 61800-3 + A1 (2012). Il Commander ID302 è anche conforme alle norme EN 61326-3-1 e NF EN 61000-6-7</li> <li>• Standard UL: conforme a UL 61800-5-1_1 (tranne in associazione con motori autofrenanti). Numero di file E211799</li> <li>• Conformità RoHS: conforme alla direttiva 2011/65/EU</li> <li>• Condizioni ambientali: inquinamento di grado 2 secondo IEC 60664-1</li> </ul>
<b>Sicurezza</b>	
	<ul style="list-style-type: none"> <li>• 2 x Ingressi Safe Torque Off per la versione Commander ID302. Certificato dal laboratorio Tüv e conforme alla norma EN/IEC 61800-5-2 e EN13849. Conforme al livello SIL3 e PL<sub>e</sub>.</li> </ul>

## Funzionalità del Commander ID300

Caratteristiche	Dettagli
<b>Risoluzione e frequenza di campionamento</b>	
Risoluzione	Riferimento di frequenza predefinito: 0,01 Hz Ingressi analogici: 11 bit Uscita in tensione: 0,1%
Velocità di campionamento	Ingressi analogici: 4 ms PID: 4 ms
<b>I/O</b>	
Capacità dell'inverter	2 x ingressi analogici/digitali 1 x ingresso analogico/digitale 1 x ingresso o uscita digitale 1 x Ingresso analogico/digitale o uscita analogica 3 x ingressi digitali 1 x relè
Opzione I/O	4 x I/O digitali 3 x ingressi analogici/digitali 1 x ingresso digitale 2 x relè
<b>Protezione</b>	
Protezione termica inverter	Quando la temperatura di giunzione IGBT raggiunge il limite, si ha una messa in guasto dell'inverter
Protezione termica motore	Il valore I <sup>2</sup> t del motore viene calcolato costantemente. Se supera il valore nominale I <sup>2</sup> t del motore, si ha una messa in guasto. L'inverter è dotato della funzione di memorizzazione dell'immagine termica
Termistore motore	Il termistore del motore (opzionale) può essere gestito dall'inverter in modo da avere un'ulteriore protezione termica
Protezioni software	Rilevamento di sottotensione/sovratensione, perdita di fase, sovraccarico, fase a terra, surriscaldamento del motore o bus DC, sovravelocità, ecc.
<b>Protezione/sicurezza</b>	
Funzione di sicurezza integrata	Ingressi STO doppi per conformità SIL3/PLe (solo Commander ID302)
Sicurezza utente	Livelli di sicurezza definiti dall'utente: accesso limitato, parametri di sola lettura
<b>Controllo motore</b>	
Controllo motore vettoriale ad anello aperto o V/F	La configurazione standard è con controllo vettoriale ad anello aperto. Il modo V/F è destinato a configurazioni del motore particolari o applicazioni specifiche Il modo V/F con legge quadratica è ottimizzato per carichi quadratici, come pompe e ventilatori, per ridurre al minimo le perdite del motore Il modo V/F dinamico è destinato ad applicazioni in cui le perdite vanno mantenute al minimo in condizioni di carico ridotto. Questo modo è utilizzato anche in caso di instabilità del motore (a vuoto)
<b>Interfacce</b>	
Bus di campo	Le opzioni bus di campo consentono all'inverter di comunicare con le reti bus di campo: PROFIBUS, CANopen, DeviceNet, Ethernet/IP and Modbus TCP, EtherCAT, Profinet RT
RS485	La porta seriale RS485 a isolamento singolo è di serie. È possibile utilizzare un cavo di comunicazione seriale opzionale a isolamento rinforzato secondo la norma IEC60950
Ingresso di frequenza o encoder	Controllo di frequenza da ingresso encoder o in frequenza (frequenza in ingresso massima: 100 kHz)
<b>Intelligenza incorporata</b>	
Programmable Logic Control (PLC)	Esegue i programmi Machine Control Studio (IEC61131-3) Memoria: 12 kB (programmabili liberamente dall'utente)
Programma pompe	Implementa le principali funzioni richieste dalle pompe con regolazione della pressione (pressione costante/portata variabile). Include la gestione di una pompa di riserva, consentendo di avviare fino a 3 pompe supplementari per mantenere costante la pressione in condizioni di portata elevata

## Funzionalità del Commander ID300

Caratteristiche	Dettagli
Software dell'inverter	
Riferimenti preimpostati	8 riferimenti preimpostati definibili dall'utente
Ripresa al volo	Con motore in rotazione, alla riattivazione dell'inverter, la frequenza di uscita verrà automaticamente ricalibrata in base al valore misurato, riaccelerando il motore fino alla frequenza di riferimento
Riavvio automatico dopo una perdita di alimentazione	In caso di perdita di alimentazione, l'inverter completa una rampa di decelerazione. Al ritorno alle condizioni normali, è possibile riaccelerare automaticamente il motore fino alla velocità di riferimento
Rampa S	Un andamento curvilineo all'inizio e alla fine della rampa evita l'oscillazione del carico
Compensazione di scorrimento	È possibile utilizzare la compensazione di scorrimento sull'intera gamma di velocità del motore per correggere la velocità del motore e ridurre al minimo le variazioni di velocità dovute al carico
Modo standby	Modo per applicazioni in cui l'inverter potrebbe rimanere inattivo per periodi di tempo significativi
Modo fincorsa	Il motore si ferma senza rampe (con comando a iniezione CC)
Costo - per kWh	Due parametri conteggiano l'energia trasferita tramite l'inverter
Frenatura a iniezione CC	È selezionabile l'iniezione CC (il livello e la durata di frenatura sono regolabili)
Pulizia della ventola	La pulizia automatica della ventola (se presente) evita l'accumulo di polvere. Gli intervalli di pulizia della ventola possono essere regolati
Controllo raffreddamento ventola	Se è montata una ventola, è possibile azionarla alla massima velocità oppure regolare la velocità in base alla temperatura del dissipatore
Modo oscilloscopio	Consente di acquisire dati di max. 4 parametri (4 tracce)
Salti di velocità	Sono disponibili 3 salti di velocità, per evitare il funzionamento della macchina a velocità critiche
Parola di stato	Riassume le condizioni operative dell'inverter destinate alla sola lettura
Registro messe in guasto	Mostra le ultime dieci messe in guasto dell'inverter
Controller PID	Un controller PID è previsto di serie
Comando freno	La combinazione tra configurazione predefinita di comando freno e opzione di comando freno consente di gestire con facilità il freno FFB del motore. Per le impostazioni avanzate, è inoltre disponibile un menu dei parametri di frenatura
Config. predefinite dall'utente	Il menu utente può essere adattato all'applicazione selezionando una delle configurazioni predefinite
Blocchi funzione	Il software dispone di 12 funzioni, come logica programmabile, potenziometro motorizzato, somma binaria, timer, oscilloscopio, rilevatori di soglia e selettori di variabili, che eliminano la necessità di ulteriori dispositivi
Copia parametri	
Set di parametri dell'inverter	La funzione di clonazione dei parametri è disponibile tramite la tastiera Field RTC (5 set di parametri e 1 programma applicativo)
Strumenti software	
Connect	Software di messa in esercizio e monitoraggio. I parametri dell'inverter possono essere caricati, scaricati e confrontati
Machine Control Studio	Software di programmazione per programmi PLC incorporati, in ambiente IEC61131-3
CTScope	Software per analizzare/tracciare i valori dei parametri

## Gamma ID300

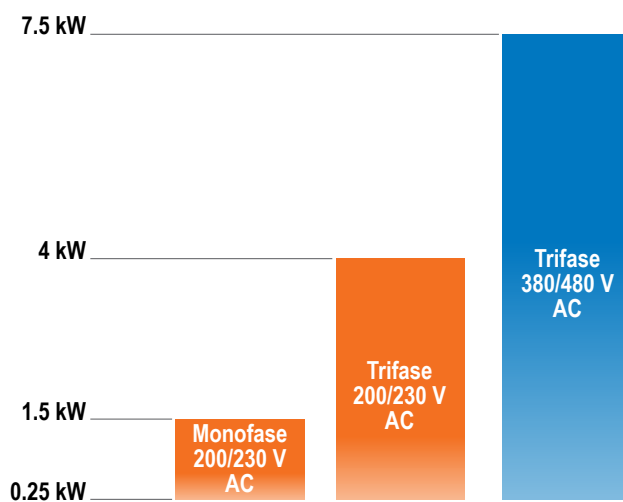

## Opzioni del Commander ID300

Il Commander ID300 dispone di molte funzionalità per rispondere ai requisiti specifici delle applicazioni. Per semplificare l'installazione e la configurazione, la maggior parte delle opzioni sono montate in fabbrica.

### Flange laterali con LED e comandi



#### ID-RUN-POT-LED-FLANGE

Flangia laterale per il comando locale dell'inverter con 1 potenziometro per impostare con facilità il riferimento di frequenza, 3 pulsanti di comando (Marcia avanti/Marcia indietro/Arresto) e 3 LED

#### ID-POT-LED-FLANGE

Flangia laterale per il comando locale dell'inverter con 1 potenziometro per impostare con facilità il riferimento di frequenza e 3 LED

#### ID-LED-FLANGE

Flangia laterale con 3 LED

#### ID-BASE-FLANGE (di serie)

Flangia laterale vuota per quando si utilizzano comandi remoti, ad esempio con bus di campo

• Informazioni sui LED:

• **Giallo:** nell'impostazione predefinita non viene assegnato, può essere impostato secondo le esigenze dell'applicazione (impostazione utente)

• **Verde:** alimentazione OK (fisso) o inverter attivo (lampeggiante)

• **Rosso:** messa in guasto (fisso) o allarme (lampeggiante)

Il codice di messa in guasto può essere visualizzato collegando una tastiera o un PC portatile con il software Connect all'inverter (collegamento RJ45)

• Posizione di montaggio: su entrambi i lati del Commander ID300/302

### Flange laterali per ingressi dei cavi



#### ID-3 CABLE RJ45 FLANGE

Flangia laterale con 3 tappi (1 x M25 + 1 x M20 + 1 x M16) per ingresso cavi di potenza e comando e un connettore RJ45 per consentire la comunicazione diretta e rapida tra l'inverter e la tastiera Field RTC o il software Connect installato su un PC/portatile

#### ID-4 CABLE FLANGE (di serie)

Flangia laterale con 4 tappi (1 x M25 + 1 x M20 + 2 x M16) per ingresso cavi di potenza e comando

• Pressacavi e cavo di comunicazione seriale isolato per PC disponibili su richiesta

#### ID quick connect (ID\_QC\_xx\_xx\_xx\_FLANGE)

Flange laterali per connessione rapida di potenza (PW), di comando (CTRL), o di sicurezza (STO)

• Montaggio: a destra o a sinistra secondo il tipo di flangia

### Resistenze di frenatura



#### ID-SIZE1-DBR, ID-SIZE2-DBR e ID-SIZE3-DBR

Resistenza di frenatura per decelerare rapidamente un carico o per mantenere in posizione un carico trainante. Queste resistenze di frenatura dedicate sono provviste di protezione termica

Taglia 1: ID-SIZE1-DBR (200 W, 400 Ω)

Taglia 2: ID-SIZE2-DBR (200 W, 200 Ω)

Taglia 3: ID-SIZE3-DBR (200 W, 100 Ω)

• Montaggio: lato posteriore dell'inverter

### Opzione controllo frenatura



#### ID-SIZE1-Brake Contactor e ID-SIZE3-Brake Contactor

Consente di azionare facilmente un motore con freno FFB utilizzando una configurazione predefinita dell'inverter

Taglia 1 e 2 ID-SIZE1-Brake Contactor

Taglia 3: ID-SIZE3-Brake Contactor

• Montaggio: installato in fabbrica nell'inverter

## Opzioni del Commander ID300

### Ventilatore dell'inverter



#### ID-SIZE1-FAN e ID-SIZE3-FAN

Ventilatore per migliorare le prestazioni del motore e dell'inverter

Taglia 1 e 2: ID-SIZE1-FAN

Taglia 3: ID-SIZE3-FAN

- Montaggio: lato posteriore dell'inverter.  
Per alcune associazioni motore/inverter, la ventola è montata di serie

### Tastiere



#### ID-SIZE1-Keypad e ID-SIZE3-Keypad

ID-SIZE1-Keypad per inverter di taglia 1 e 2 e ID-SIZE3-Keypad per inverter di taglia 3. La tastiera è composta da tre linee di testo normale, display LCD retroilluminato multilingua, tasti di navigazione e comandi per installazione rapida e controllo del motore

- Montaggio: tastiera montata su coperchio dell'inverter che sostituisce quello standard e può essere facilmente montato dall'utente (possibile rotazione della tastiera di 90° o 180° sul coperchio)



#### Field Keypad RTC

Tastiera remota con orologio in tempo reale. La tastiera, con un cavo di 2m incluso, è composta da tre linee di testo, display LCD multilingua, tasti di navigazione e comandi per installazione rapida e controllo del motore. Un orologio in tempo reale alimentato a batteria consente di acquisire accuratamente l'ora degli eventi, facilitando la diagnostica. Possiede inoltre una funzione di copia dei parametri.

- Montaggio: la tastiera può essere facilmente collegata all'inverter dall'utente utilizzando il connettore RJ45 dell'opzione ID-3 CABLE RJ45 FLANGE.

### Espansione bus di campo e I/O



#### Modulo PROFIBUS, CANopen, DeviceNet, Profinet RT, Ethernet o EtherCAT

Inverter di taglia 1 e 2 Queste opzioni sono contenute in scatole modulari rif. ID-SIZE1 + nome modulo

2 x connettori Fast M12 per facilitare il collegamento e 2 connettori M8 per la connessione backup 24V

Inverter di taglia 3: sono moduli da integrare nella scatola inverter (SI-+ nome modulo, esempio SI-PROFIBUS).

Consentono le comunicazioni con una rete bus di campo (Profibus, CANopen, DeviceNet, Profinet RT, Ethernet/IP and Modbus TCP o EtherCAT)



**Ingressi/uscite:** questa opzione aumenta la capacità I/O dell'inverter (ingressi I/O digitali e analogici, relè)

Inverter di taglia 1 e 2: questa opzione è contenuta in una scatola modulare rif. ID-SIZE1-I/O

Inverter di taglia 3: questa opzione è un modulo da integrare nella scatola inverter rif. SI-I/O

- Montaggio: moduli bus di campo o I/O montati dall'utente. La scatola modulare può essere facilmente installata dall'utente, in sostituzione del coperchio standard

### Filtro EMC



#### ID-SIZE1-EMC filter LV-LL O HV-LL, ID-SIZE3-EMC filter HV-LL

- Il Commander ID300 è destinato all'uso nel secondo ambiente conformemente agli standard IEC 61800-3:2004 e EN 61800-3:2004+A1:2012. Per una maggiore attenuazione delle emissioni, è necessario aggiungere un filtro esterno, ad esempio in ambiente residenziale

- Montaggio:

Taglia 1 e 2: può essere facilmente montato dall'utente sul lato dell'inverter

Taglia 3: può essere facilmente montato dall'utente all'interno dell'inverter



**Nidec**  
**LEROY-SOMER**  
**CAUTION**  
Risk of electric shock  
Power down until  
10 minutes before removing cover  
10min  
**Commander ID300/302**

# Sistema Commander ID300

## Selezione del sistema Commander ID300, con o senza freno

L'azionamento è stato appositamente progettato e qualificato per la gamma di motori IMfinity®; l'associazione garantisce alte prestazioni per la formazione delle macchine.

Nidec Leroy-Somer offre diverse configurazioni del sistema sulla sua gamma asincrona, con tre distinti livelli di efficienza: Non-IE (non classificato), IE2 e IE3.

L'associazione motore-variante è classificata in base alla norma di rendimento sistema CEI 50598.

Prima della selezione, è necessario definire:

- tipo di sistema (motore, motoriduttore con o senza freno)
- polarità del motore (motore o motore autofrenante)
- livello di efficienza
- potenza del motore e dell'inverter (Pn espressa in kW da 0,25 a 7,5)
- tensione di rete (400 V trifase, 230 V trifase o 230 V monofase)
- forma di fissaggio (piedi, flange con fori lisci o filettati)

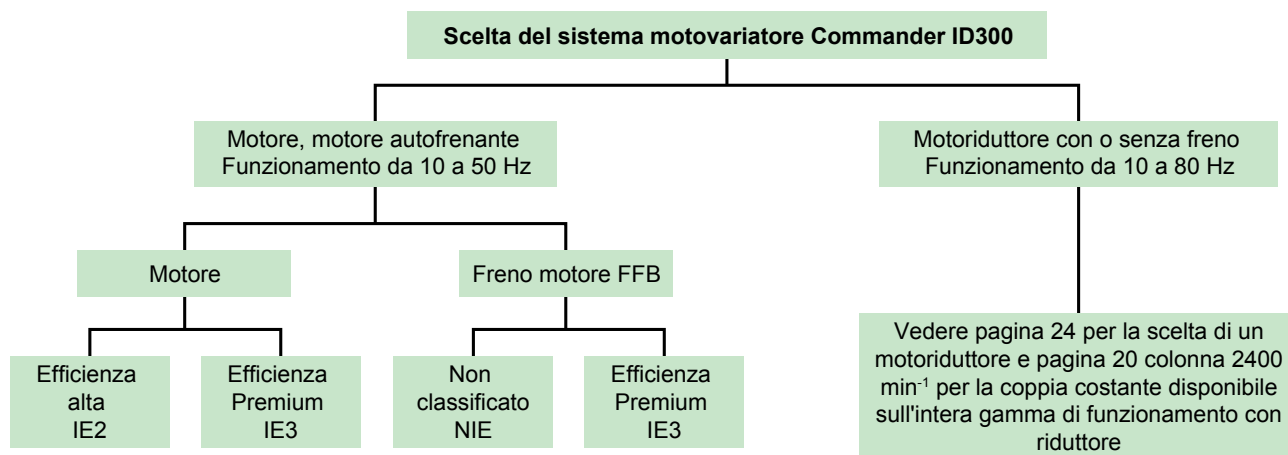

**Motore LSES**  
IE2 o IE3  
da 0.25 a 7.5 kW



**Motore autofrenante FFB**  
NIE o IE3  
da 0.25 a 7.5 kW



**Motoriduttore con o senza freno**  
NIE, IE2 o IE3  
da 0.25 a 7.5 kW

## Designazione tipica di un sistema Commander ID300 con freno FFB

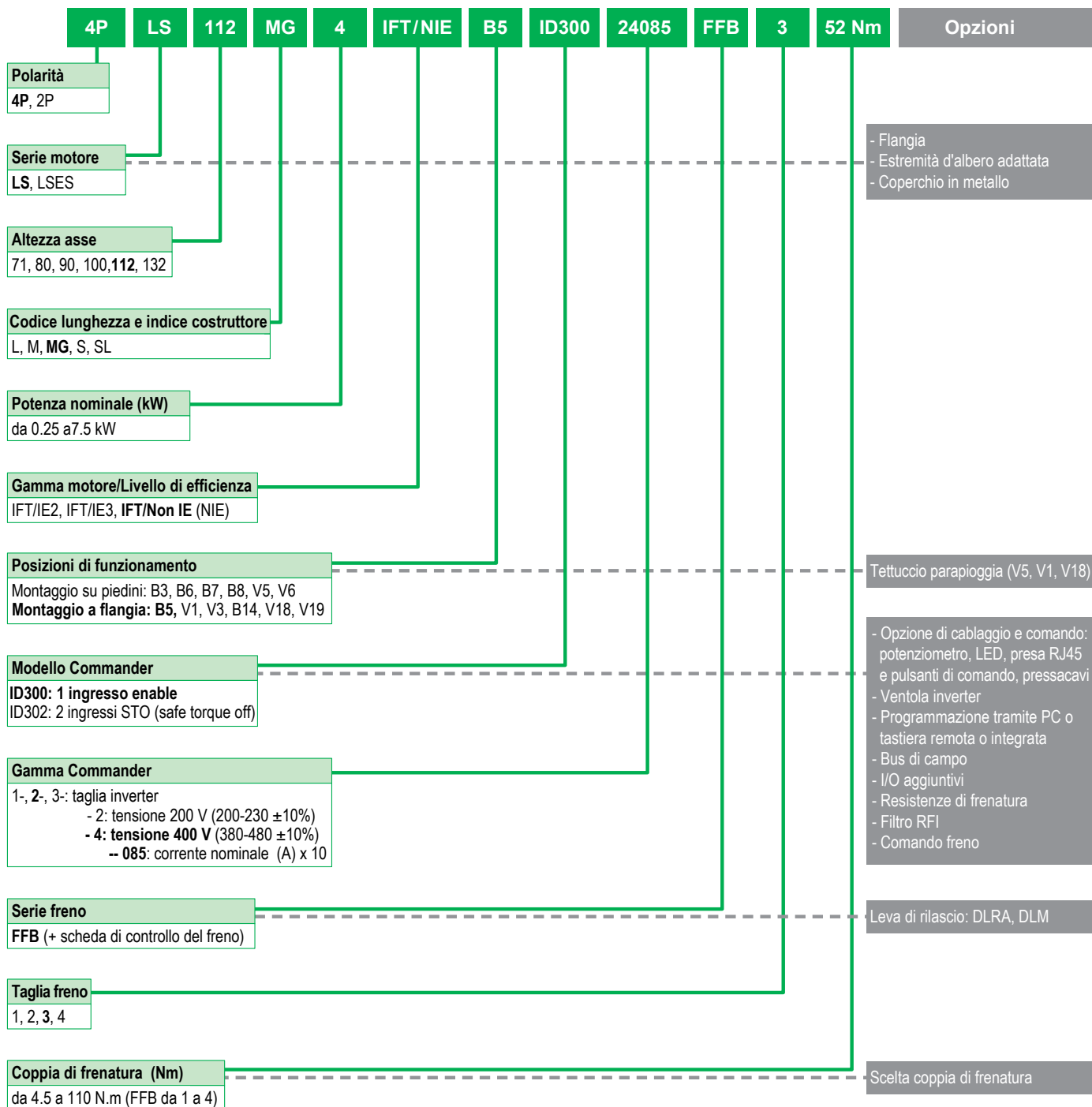

## Tabella di selezione del sistema Commander ID300 con o senza freno

### Motore a 4 poli - IFT/IE2 - LSES - 230/400 V - IP55

Tipo motore	Potenza nominale P <sub>n</sub> kW	Tipo COMMANDER		Coppia disponibile (Nm) a velocità (min <sup>-1</sup> )						Coppia di avvio M <sub>d</sub> Nm	Momento di inerzia motore J kg.m <sup>2</sup>	Tipo di freno	Tipo COMMANDER		Coppia di frenatura M <sub>f</sub> Nm	Momento di inerzia freno motore FFB J kg.m <sup>2</sup>
		ID300 230V 1ph	ID300 230V 3ph	ID300-ID302 400V 3 ph	300 Nm	500 Nm	750 Nm	1500 Nm	2400 Nm				ID300-ID302 400V 3 ph	M <sub>f</sub> Nm		
LSES 80 LG	0.75	12030	14021	3.2	4.2	4.6	5	3.1	9	0.00265	-	-	-	-		
LSES 80 LG	0.9	22035	14025	3.9	5.1	5.5	6	3.7	10.8	0.00316	-	-	-	-		
LSES 90 SL	1.1	22052	14030	4.8	6.3	6.8	7.4	4.6	13.3	0.00336	-	-	-	-		
LSES 90 L	1.5	22057*	14033	6.5	8.4	9.2	9.9	6.2	17.8	0.00418	-	-	-	-		
LSES 90 LU	1.8	-	24042	7.8	10.2	11.0	12	7.6	21.6	0.00450	-	-	-	-		
LSES 100 L	2.2	-	32087*	9.5	12.4	13.4	14.6	9.0	26.3	0.00567	-	-	-	-		
LSES 100 LR	3	-	32120*	15.9	19.8	19.8	19.8	12.3	35.8	0.00677	-	-	-	-		
LSES 112 MU	4	-	32155*	20.9	26.1	26.2	26.1	16.2	47.7	0.01312	-	-	-	-		
LSES 132 SU	5.5	-	34119*	28.7	35.9	35.9	35.9	22.2	64.6	0.01611	-	-	-	-		
LSES 132 M	7.5	-	34155*	39.7	49.4	49.4	49.5	30.7	89.1	0.02286	-	-	-	-		

\*Ventola inverter inclusa

Coppia disponibile sull'intera gamma di funzionamento se accoppiato a un riduttore

### Motore a 4 poli o autofrenante - IFT/NIE - LS - 230/400 V - IP55

Tipo motore	Potenza nominale P <sub>n</sub> kW	Tipo COMMANDER		Coppia disponibile (Nm) a velocità (min <sup>-1</sup> )						Coppia di avvio M <sub>d</sub> Nm	Momento di inerzia motore J kg.m <sup>2</sup>	Tipo di freno	Tipo COMMANDER		Coppia di frenatura <sup>1</sup> M <sub>f</sub> Nm	Momento di inerzia freno motore FFB J kg.m <sup>2</sup>
		ID300 230V 1ph	ID300 230V 3ph	ID300-ID302 400V 3 ph	300 Nm	500 Nm	750 Nm	1500 Nm	2400 Nm				ID300-ID302 400V 3 ph	M <sub>f</sub> Nm		
LS 71 M	0.25	12017	14012	0.9	1.4	1.6	1.7	0.9	3.1	0.00068	FFB1	14012	4.5	0.00094		
LS 71 M	0.37	12024	14015	1.4	2.1	2.3	2.5	1.4	4.5	0.00085	FFB1	14015	4.5	0.00111		
LS 71 L	0.55	12030	14018	2.1	3.2	3.5	3.8	2.1	6.8	0.00110	FFB1	14018	6	0.00136		
LS 80 L	0.75	-	-	4	4.5	4.8	5.1	3.2	9.2	-	FFB1	14021*	12	0.00190		
LS 80 L	0.9	-	-	5.1	5.4	5.8	6.1	3.8	11	-	FFB1	14025*	12	0.00266		
LS 90 SL	1.1	-	-	6.2	6.6	7	7.4	4.6	13.3	-	FFB2	14030*	19	0.00353		
LS 90 L	1.5	-	-	8.5	9.5	9.8	10	6.2	18	-	FFB2	14033*	19	0.00425		
LS 90 L	1.8	-	-	10.8	11.8	11.9	12	7.5	21.6	-	FFB2	24042*	26	0.00469		
LS 100 L	2.2	-	-	12.4	13.9	14.3	14.6	9.1	26.3	-	FFB2	24050*	26	0.00518		
LS 100 L	3	-	-	17	19	19.5	20	12.5	36	-	FFB3	24070*	52	0.00655		
LS 112 MG	4	-	-	24	27	26.7	26.7	16.7	48.1	-	FFB3	24085*	52	0.01240		
LS 132 S	5.5	-	-	32.4	35.9	36	36	22.5	64.8	-	FFB3	34119*	67	0.0154		
LS 132 M	7.5	-	-	34.0	37.8	39.9	44.5	30.8	80.1	-	FFB4	34155*	110	0.0252		

<sup>1</sup>Valori forniti solo a scopo informativo; per le limitazioni relative agli standard, si prega di consultarci.

Coppia disponibile sull'intera gamma di funzionamento se accoppiato a un riduttore

Solo freno trifase FFB 400V.

\*Ventola inverter inclusa

### Motore a 4 poli o autofrenante - IFT/IE3 - LSES - 230/400 V - IP55

Tipo motore	Potenza nominale P <sub>n</sub> kW	Tipo COMMANDER		Coppia disponibile (Nm) a velocità (min <sup>-1</sup> )						Coppia di avvio M <sub>d</sub> Nm	Momento di inerzia motore J kg.m <sup>2</sup>	Tipo di freno	Tipo COMMANDER		Coppia di frenatura <sup>1</sup> M <sub>f</sub> Nm	Momento di inerzia freno motore FFB J kg.m <sup>2</sup>
		ID300 230V 1ph	ID300 230V 3ph	ID300-ID302 400V 3 ph	300 Nm	500 Nm	750 Nm	1500 Nm	2400 Nm				ID300-ID302 400V 3 ph	M <sub>f</sub> Nm		
LSES 80 LG	0.75	12030	14021	3.3	4.3	4.6	5.0	3.1	9	0.00335	FFB1	14021	12	0.00361		
LSES 80 LG	0.9	22035	14025	3.9	5.1	5.5	6.0	3.7	10.8	0.00381	FFB1	14025	12	0.00407		
LSES 90 SL	1.1	22052	14030	4.7	6.2	6.7	7.2	4.5	13	0.00418	FFB2	14030	19	0.00506		
LSES 90 LU	1.5	22057*	14033	6.4	8.3	9.1	9.9	6.1	17.8	0.00524	FFB2	14033	19	0.00612		
LSES 100 L	1.8	-	32075*	7.9	10	11	12	7.6	21.8	0.00561	FFB2	24042	26	0.00649		
LSES 100 LR	2.2	-	32087*	9.5	12.2	13.3	14.5	9	26.1	0.00676	FFB2	24050	26	0.00764		
LSES 100 LG	3	-	32120*	15.6	19.5	19.5	19.5	12.1	35.5	0.01152	FFB3	24070*	52	0.01239		
LSES 112 MU	4	-	32155*	21.1	26.2	26.2	26.2	16.2	47.2	0.01312	FFB3	24085*	52	0.01399		
LSES 132 SM	5.5	-	34119*	28.7	35.8	35.8	35.8	22.2	64.4	0.02286	FFB4	34119*	69	0.02889		
LSES 132 MU	7.5	-	34155*	39	49	49	49.2	30.5	88.6	0.02965	FFB4	34155*	110	0.03559		

<sup>1</sup>Valori forniti solo a scopo informativo; per le limitazioni relative agli standard, si prega di consultarci.

Coppia disponibile sull'intera gamma di funzionamento se accoppiato a un riduttore

Solo freno trifase FFB 400V.

\*Ventola inverter inclusa

### Motore a 2 poli - IFT/IE3 - LSES - 230/400 V - IP55

Tipo motore	Potenza nominale P <sub>n</sub> kW	Tipo COMMANDER		Coppia disponibile (Nm) a velocità (min <sup>-1</sup> )				Coppia di avvio M <sub>d</sub> Nm	Momento di inerzia motore J kg.m <sup>2</sup>	Tipo di freno	Tipo COMMANDER		Coppia di frenatura M <sub>f</sub> Nm	Momento di inerzia freno motore FFB J kg.m <sup>2</sup>
		ID300 230V 1ph	ID300 230V 3ph	ID300-ID302 400V 3 ph	600 Nm	1000 Nm	1500 Nm				3000 Nm	4800 Nm		
LS 71 M	0.37	12024	14015	-	-	-	1.26	0.8	2.3	0.00035	-	-	-	-
LS 71 L	0.55	12030	14018	-	-	-	2	1	3.4	0.00045	-	-	-	-
LSES 80 L	0.75	12030	14021	1.6	2.1	2.3	2.5	1.5	4.5	0.00095	-	-	-	-
LSES 80 LG	1.1	22052	14030	2.4	3.1	3.4	3.7	2.3	6.7	0.00223	-	-	-	-
LSES 90 SL	1.5	22057	14033	3.2	4.2	4.6	5	3.1	9	0.00223	-	-	-	-
LSES 90 L	1.8	-	24042	3.9	5.1	5.6	6	3.8	10.8	0.00292	-	-	-	-
LSES 90 LU	2.2	-	24050	4.7	6.2	6.7	7.3	4.5	13.1	0.00292	-	-	-	-
LSES 100 L	3	-	32120*	8.1	10.1	10.1	10.1	6.3	18.2	0.00364	-	-	-	-
LSES 112 MG	4	-	32155*	10.6	13.2	13.2	13.2	8.2	23.8	0.00941	-	-	-	-
LSES 132 S	5.5	-	34119*	14.3	17.8	17.8	17.8	11.1	32	0.01116	-	-	-	-
LSES 132 SM	7.5	-	34155*	19.4	24.3	24.3	24.3	15.1	43.7	0.01102	-	-	-	-



\*Ventola inverter inclusa

## Dimensioni del sistema Commander ID300 con o senza freno FFB

Con piedi IM B3 (IM 1001)

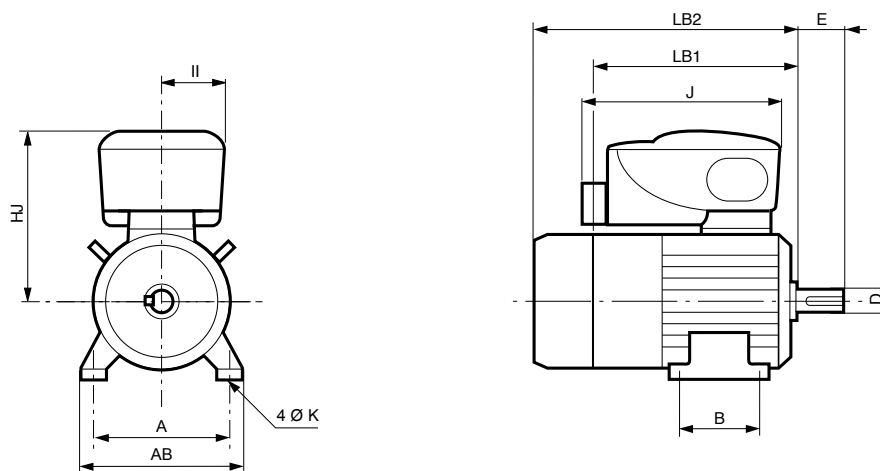
Dimensioni in millimetri



Tipo motore	Forma con piedi										Albero di uscita			
	A	AB	B	HJ	4xK	II	Jmax <sup>(1)</sup>	Motore LB1	 kg <sup>(1)</sup>	Tipo di freno	Mot. autofr. LB2	 kg <sup>(1)</sup>	D	E
LS 71 M	112	126	90	194	7	75	289	186	11.5	FFB1	286	14.5	14j6	30
LS 71 L	112	126	90	194	7	75	289	194	12.5	FFB1	296	15.5	14j6	30
LS 80 L	125	157	100	235	9	75	289	-	-	FFB1	312	18.1	19j6	40
LSES 80 LG	125	157	100	245	9	75	289	245	15.1	FFB1	389	22.2	19j6	40
LS 90 SL	140	172	125	245	10	75	289	-	-	FFB1, 2	389	22.4	19j6	40
LS 90 L	140	172	125	245	10	75	289	-	-	FFB2	389	29.1	24j6	50
LSES 90 SL	140	172	125	245	10	75	289	245	20.4	FFB1, 2	389	26.6	24j6	50
LSES 90 L	140	172	125	312.2	10	75	289	245	18	-	-	-	24j6	50
LSES 90 LU	140	172	125	312.2	10	75	289	276	24.6	FFB2	389	30.8	24j6	50
LS 100 L	160	196	140	317.2	12	115	289	-	-	FFB2, 3	437	37.2	28j6	60
LSES 100 L	160	196	140	326.2	12	115	408	290	30.7	FFB2	437	36.9	28j6	60
LSES 100 LR	160	196	140	326.2	12	115	408	309	33.9	FFB2	437	40.1	28j6	60
LSES 100 LG	160	196	140	326.2	12	115	408	315	30.6	FFB2, 3	423	45.7	28j6	60
LS 112 MG	190	220	140	326.2	12	115	408	-	-	FFB3	448	37.7	28j6	60
LSES 112 MU	190	220	140	326.2	12	115	408	332	31.1	FFB3	448	49.1	28j6	60
LS 132 S	216	250	140	349.2	12	115	408	-	-	FFB3	490	52.7	38k6	80
LSES 132 SU	216	250	140	349.2	12	115	408	383	46.1	-	-	-	38k6	80
LSES 132 SM	216	250	140	367.2	12	115	408	385	60.1	FFB4	596	74.6	38k6	80
LS 132 M	216	250	178	367.2	12	115	408	-	-	FFB4	596	70.6	38k6	80
LSES 132 M	216	250	178	367.2	12	115	408	385	56.1	-	-	-	38k6	80
LSES 132 MU	216	250	178	367.2	12	115	408	412	70.7	FFB4	596	85.2	38k6	80

<sup>(1)</sup> Questi valori (massimi) sono forniti a scopo informativo

## Dimensioni del sistema Commander ID300 con o senza freno FFB

Con flangia IM B5 (IM 3001)

Dimensioni in millimetri

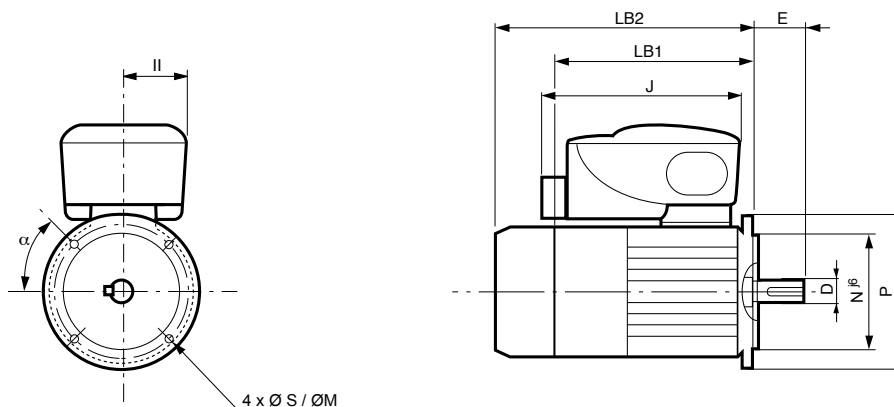

Tipo motore	Flangia con fori lisci (simb FF)										Albero di uscita			
	M	N	P	4xS	$\alpha^\circ$	II	Motore Jmax <sup>(1)</sup>	Motore LB1	kg <sup>(1)</sup>	Tipo di freno	Mot. autofr. LB2	kg <sup>(1)</sup>	D	E
LS 71 M	FF130	110	160	10	45	75	289	186	11.5	FFB1	286	14.5	14j6	30
LS 71 L	FF130	110	160	10	45	75	289	194	12.5	FFB1	296	15.5	14j6	30
LS 80 L	FF165	130	200	12	45	75	289	-	-	FFB1	312	18.1	19j6	40
LSES 80 LG	FF165	130	200	12	45	75	289	265	15.1	FFB1	409	22.2	19j6	40
LS 90 L	FF165	130	200	12	45	75	289	-	-	FFB2	409	22.4	19j6	40
LS 90 SL	FF165	130	200	12	45	75	289	-	-	FFB1, 2	409	29.1	24j6	50
LSES 90 SL	FF165	130	200	12	45	75	289	265	20.4	FFB1, 2	409	26.6	24j6	50
LSES 90 L	FF165	130	200	12	45	75	289	245	18	-	-	-	24j6	50
LSES 90 LU	FF165	130	200	12	45	75	289	296	24.6	FFB2	409	30.8	24j6	50
LS 100 L	FF215	180	250	14.5	45	115	408	-	-	FFB2, 3	437	37.2	28j6	60
LSES 100 L	FF215	180	250	14.5	45	115	408	290	30.7	FFB2	437	36.9	28j6	60
LSES 100 LR	FF215	180	250	14.5	45	115	408	309	33.9	FFB2	437	40.1	28j6	60
LSES 100 LG	FF215	180	250	14.5	45	115	408	315	30.6	FFB2, 3	423	45.7	28j6	60
LS 112 MG	FF215	180	250	14.5	45	115	408	-	-	FFB3	448	37.7	28j6	60
LSES 112 MU	FF215	180	250	14.5	45	115	408	332	31.1	FFB3	448	49.1	28j6	60
LS 132 S	FF265	230	300	14.5	45	115	408	-	-	FFB3	490	52.7	38k6	80
LSES 132 SU	FF265	230	300	14.5	45	115	408	383	46.1	-	-	-	38k6	80
LSES 132 SM	FF265	230	300	14.5	45	115	408	385	60.1	FFB4	596	74.6	38k6	80
LS 132 M	FF265	230	300	14.5	45	115	408	-	-	FFB4	596	70.6	38k6	80
LSES 132 M	FF265	230	300	14.5	45	115	408	385	56.1	-	-	-	38k6	80
LSES 132 MU	FF265	230	300	14.5	45	115	408	412	70.7	FFB4	596	85.2	38k6	80

<sup>(1)</sup> Questi valori (massimi) sono forniti a scopo informativo

## Dimensioni del sistema Commander ID300 con o senza freno FFB

Con flangia IM B14 (IM 3601)

Dimensioni in millimetri

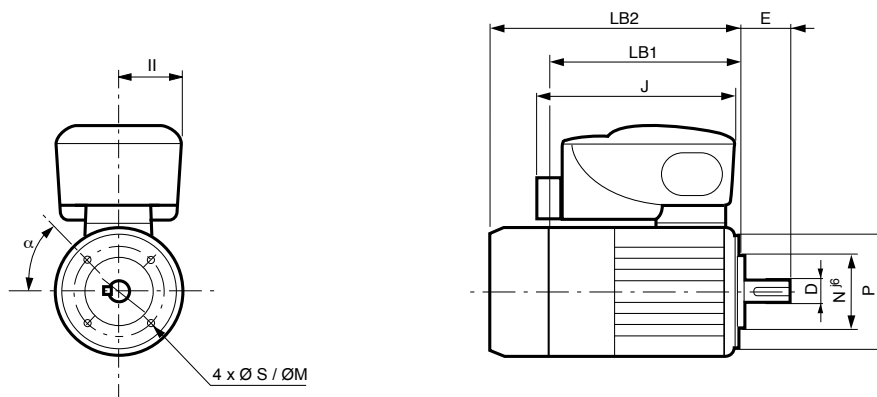

Tipo motore	Flangia con fori filettati (Simb FT)											Albero di uscita		
	M	N	P	4xS	α°	II	Motor Jmax <sup>(1)</sup>	Motore LB1	kg <sup>(1)</sup>	Tipo di freno	Mot. autofr. LB2	kg <sup>(1)</sup>	D	E
LS 71 M	FT85	70	105	M6	45	75	289	186	11.5	FFB1	286	14.5	14j6	30
LS 71 L	FT85	70	105	M6	45	75	289	194	12.5	FFB1	296	15.5	14j6	30
LS 80 L	FT100	80	120	M6	45	75	289	-	-	FFB1	312	18.1	19j6	40
LSES 80 LG	FT100	80	120	M6	45	75	289	245	15.1	FFB1	389	22.2	19j6	40
LS 90 L	FT115	95	140	M8	45	75	289	-	-	FFB2	389	22.4	19j6	40
LS 90 SL	FT115	95	140	M8	45	75	289	-	-	FFB1, 2	389	29.1	24j6	50
LSES 90 SL	FT115	95	140	M8	45	75	289	245	20.4	FFB1, 2	389	26.6	24j6	50
LSES 90 L	FT115	95	140	M8	45	75	289	245	18	-	-	-	24j6	50
LSES 90 LU	FT115	95	140	M8	45	75	289	276	24.6	FFB2	389	30.8	24j6	50
LS 100 L	FT130	110	160	M8	45	115	408	-	-	FFB2, 3	437	37.2	28j6	60
LSES 100 L	FT130	110	160	M8	45	115	408	290	30.7	FFB2	437	36.9	28j6	60
LSES 100 LR	FT130	110	160	M8	45	115	408	309	33.9	FFB2	437	40.1	28j6	60
LSES 100 LG	FT130	110	160	M8	45	115	408	315	30.6	FFB2, 3	423	45.7	28j6	60
LS 112 MG	FT130	110	160	M8	45	115	408	-	-	FFB3	448	37.7	28j6	60
LSES 112 MU	FT130	110	160	M8	45	115	408	332	31.1	FFB3	448	49.1	28j6	60
LS 132 S	FT165	130	200	M10	45	115	408	-	-	FFB3	490	52.7	38k6	80
LSES 132 SU	FT165	130	200	M10	45	115	408	383	46.1	-	-	-	38k6	80
LSES 132 SM	FT165	130	200	M10	45	115	408	385	60.1	FFB4	596	74.6	38k6	80
LS 132 M	FT165	130	200	M10	45	115	408	-	-	FFB4	596	70.6	38k6	80
LSES 132 M	FT165	130	200	M10	45	115	408	385	56.1	-	-	-	38k6	80
LSES 132 MU	FT165	130	200	M10	45	115	408	412	70.7	FFB4	596	85.2	38k6	80

<sup>(1)</sup> Questi valori (massimi) sono forniti a scopo informativo

## Selezione del sistema Commander ID300 con riduttori

Il compito dei riduttori è adattare la velocità e la coppia alle macchine azionate.

Nidec Leroy-Somer offre 3 serie di riduttori a ingranaggi, Compabloc, Manubloc, Orthobloc, oltre a una serie completa di riduttori a vite senza fine, Multibloc. Nel complesso, una gamma molto ampia di possibili soluzioni idonee per qualsiasi applicazione.

Prima di effettuare la selezione, è necessario conoscere quanto segue:

- forma del riduttore (uscita assiale, assi paralleli o ortogonale)
- tipo di fissaggio (piedi, flangia o pendolare)
- tecnologia del riduttore (ingranaggi elicoidali, coppia conica, vite senza fine)
- forma dell'albero (sporgente, cavo, con calettatore)
- potenza del motore e dell'inverter (Pn espressa in kW da 0,25 a 7,5)
- gamma di velocità all'uscita del riduttore (max  $N_s$  in giri al minuto)



### Motoriduttore con o senza freno: funzionamento da 10 a 80 Hz

La coppia di spunto  $M$  garantisce l'avvio del sistema conformemente ai requisiti di basso attrito ed elevata efficienza.

La coppia di massimo sovraccarico  $M_{MAX}$  può essere utilizzata per rispondere a una variazione del carico (60s consecutivi max su un ciclo S1).

La coppia nominale disponibile  $M(S1)$  varia in base alla velocità operativa e raggiunge il suo valore massimo tra 10 e 50Hz.

La coppia  $M(S1)$  diminuisce nel campo tra 50 e 80 Hz.

La coppia disponibile  $M_{MIN}(S1)$  sull'intero intervallo di velocità (da 10 a 80 Hz) è definita alla velocità operativa massima (motore a 80 Hz - 2400  $\text{min}^{-1}$ ). Per le applicazioni con motoriduttori, il dimensionamento del sistema in base a questa coppia assicura il funzionamento sull'intera gamma di velocità, oltre a un aumento della coppia di avvio (adattamento del rapporto di riduzione al riduttore).

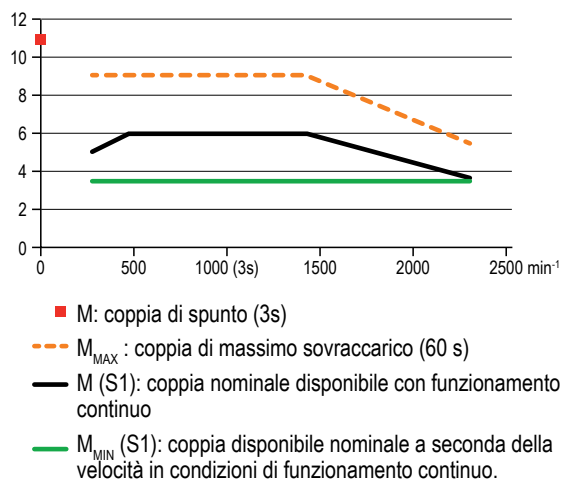

## Designazione tipica dei riduttori

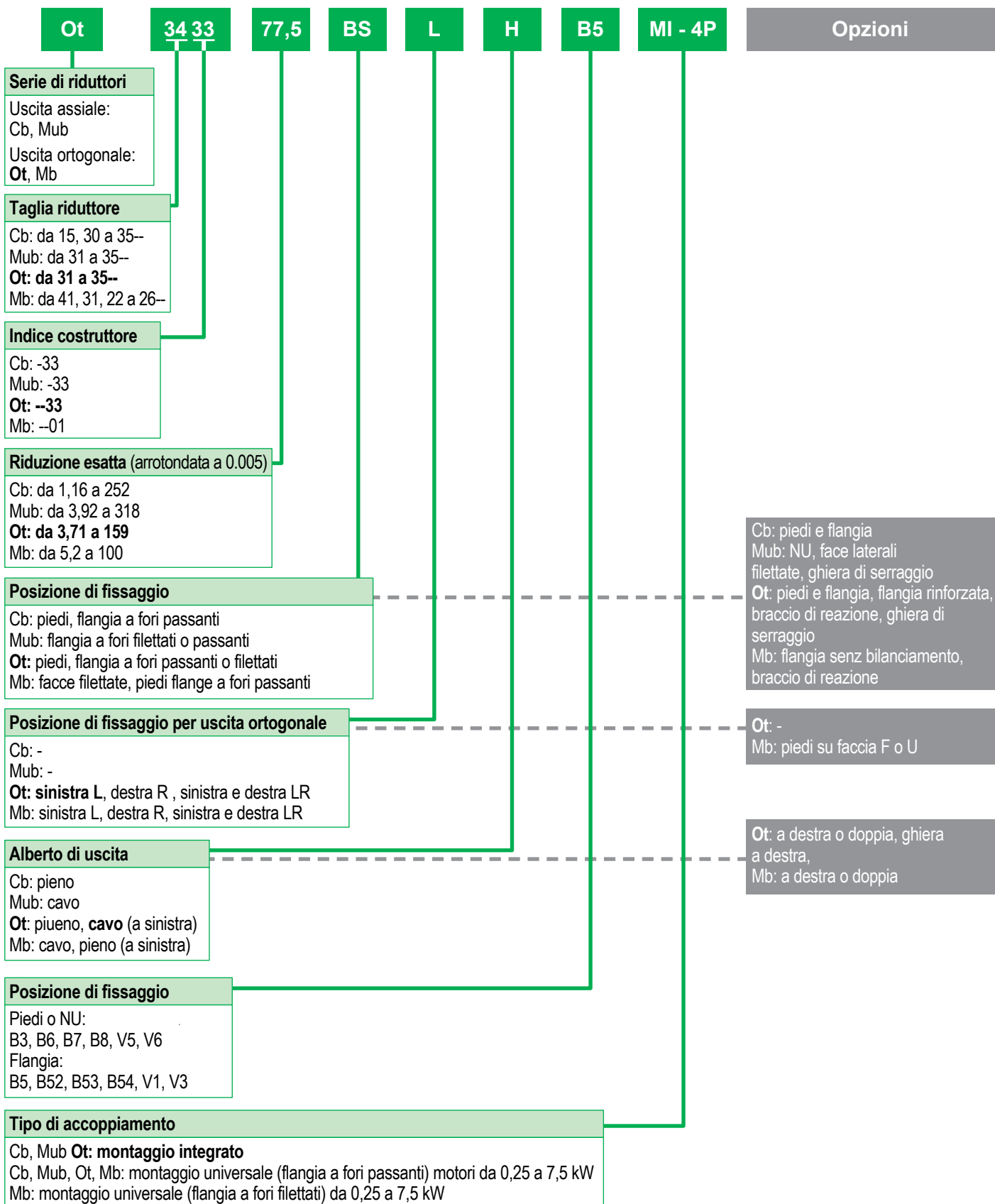

## Tabella di selezione semplificata del sistema con Compabloc, con o senza freno

### Riduttore Compabloc

Fattore Kp ≥ 1



Motoriduttore Compabloc - motore IMfinity® 4P: da 0,25 a 7,5 kW Commander ID300/302: alimentazione 230 V monofase/trifase e 400 V trifase														
		P <sub>n</sub> (kW)												
		0.25	0.37	0.55	0.75	0.9	1.1	1.5	1.8	2.2	3	4	5.5	7.5
		IE3			80 LG		90 SL	90 LU	100 L	100 LR	100 LG	112 MU	132 SM	132 MU
		IE2			80 LG		90 SL	90 L	90 LU	100 L	100 LR	112 MU	132 SU	132 M
		230 V - monofase; 230 V - trifase ; 400 V - trifase						230 V - trifase; 400 V - trifase				400 V - trifase		
N <sub>s</sub> mini	N <sub>s</sub> maxi	I <sub>a</sub>												
3.00	24.0	100												
3.33	26.7	90												
3.75	30.0	80												
4.23	33.8	71												
4.76	38.1	63	Cb 3033									Cb 34	Cb 35	
5.36	42.9	56												
6.00	48.0	50												
6.67	53.3	45												
7.50	60.0	40	Cb 1503					Cb 32	Cb 33					
8.45	67.6	35.5												
9.52	76.2	31.5												
10.7	85.7	28												
12.0	96.0	25												
13.4	107	22.4												
15.0	120	20												
16.7	133	18	Cb 1502	Cb 3032										
18.8	150	16												
21.4	171	14												
24.0	192	12.5												
26.8	214	11.2												
30.0	240	10												
Freno motore		P <sub>n</sub> (kW)												
		0.25	0.37	0.55	0.75	0.9	1.1	1.5	1.8	2.2	3	4	5.5	7.5
FFB* NIE		71 M FFB1	71 L FFB1	80 L FFB1		90 SL FFB2	90 L FFB2	100 L FFB2	100 L FFB3	112 MG FFB3	132 S FFB3	132 M FFB4		
FFB* IE3		71 M FFB1	71 L FFB1	80 LG FFB1		90 SL FFB2	90 LU FFB2	100 L FFB2	100 LR FFB2	100 LG FFB3	112 MU FFB3	132 SM FFB4	132 MU FFB4	

\* Il freno FFB è solo disponibile con l'alimentazione trifase da 400 V

## Dimensioni del riduttore Compabloc

### Riduttore Compabloc

Posizione standard: riduttore visto dal lato F, motore sul lato opposto, piedi a terra

Dimensioni in millimetri

**Piedi**  
(dimensioni motore a pag. 22)

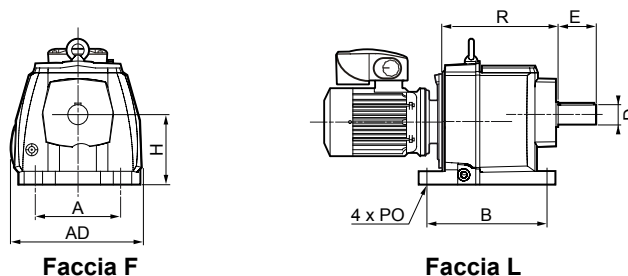

Tipo Cb	Piedi S						Albero sporgente S		kg <sup>1</sup>
	A	AD	B	H	4xPO	R	ØD	E	
Cb 35	280	360	280	225	22	290	60m6	120	90
Cb 34	230	305	235	180	18	251	50k6	100	50
Cb 33	170	257	240	140	18	224.5	40k6	80	30
Cb 32	135	222	192	115	14	182.5	30j6	60	18.5
Cb 31	110	172	165	90	9	165.5	25j6	50	13
Cb 30	125	150	105/125	75	9	127	20j6	40	4.9
Cb 15	100	120	105	90	7	117	16j6	40	3.2

<sup>1</sup>: per informazione

**Flangia BS, BD1, BD2, BD3**  
(dimensioni motore a pag. 22)

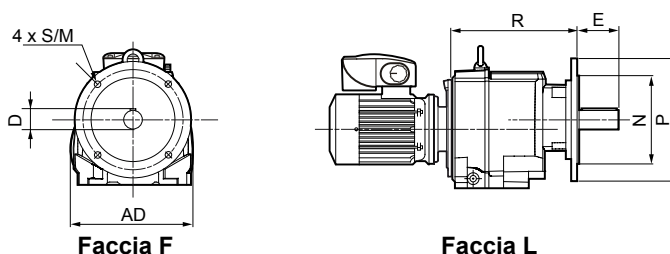

Tipo Cb	Flangia BS						Albero sporgente S		kg <sup>1</sup>
	AD	M	Nj6	P	R	4xS	ØD	E	
Cb 35	360	350	300	400	315	18	60m6	120	97
Cb 34	305	300	250	350	270	18	50k6	100	56
Cb 33	257	265	230	300	250.5	14	40k6	80	34
Cb 32	222	215	180	250	192.5	14	30j6	60	18.8
Cb 31	172	165	130	200	173.5	12	25j6	50	13.4
Cb 30	140	115	95	140	127	9	20j6	40	4.9
Cb 15	118	100	80	120	117	7	16j6	40	2.9

Tipo Cb	Flangia BD1						Albero sporgente S		kg <sup>1</sup>
	AD	M	Nj6	P	R	4xS	ØD	E	
Cb 35	360	300	250	350	315	18	60m6	120	96
Cb 34	305	265	230	300	270	14	50k6	100	55
Cb 33	257	215	180	250	250.5	14	40k6	80	33
Cb 32	222	165	130	200	192.5	12	30j6	60	18.7
Cb 31	172	130	110	160	173.5	9	25j6	50	13.3
Cb 30	140	100	80	120	127	7	20j6	40	4.8
Cb 15	118	85	70	105	117	7	16j6	40	2.8

Tipo Cb	Flangia BD2						Albero sporgente S		kg <sup>1</sup>
	AD	M	Nj6	P	R	4xS	ØD	E	
Cb 35	360	265	230	300	315	14	60m6	120	90
Cb 34	305	215	180	250	270	14	50k6	100	54
Cb 33	257	165	130	200	250.5	11	40k6	80	32.5
Cb 32	222	130	110	160	192.5	9	30j6	60	18.6
Cb 31	172	115	95	140	173.5	9	25j6	50	13.2
Cb 30	140	130	110	160	127	9	20j6	40	5
Cb 15	118	115	95	140	117	9	16j6	40	3

Tipo Cb	Flangia BD3						Albero sporgente S		kg <sup>1</sup>
	AD	M	Nj6	P	R	4xS	ØD	E	
Cb 31	172	100	80	120	173.5	7	25j6	50	13.1
Cb 30	140	165	130	200	127	12	20j6	40	5.1

<sup>1</sup>: per informazione

## Tabella di selezione semplificata del sistema con Manubloc, con o senza freno

### Riduttore Manubloc

Fattore Kp ≥ 1



		Motoriduttore Manubloc- Motore IMfinity® 4P: da 0,25 a 7,5 kW Commander ID300/302: alimentazione 230 V monofase/trifase e 400 V trifase													
		<div style="border: 1px solid black; padding: 2px; display: inline-block; margin-bottom: 5px;"> <b>4 poli</b>  <b>1500 min<sup>-1</sup></b> </div>													
		<div style="display: flex; justify-content: space-between;"> <span>230 V - monofase; 230 V - trifase; 400 V - trifase</span> <span>230 V - trifase; 400 V - trifase</span> <span>400 V - trifase</span> </div>													
N <sub>s</sub> min	N <sub>s</sub> max	P <sub>n</sub> (kW)	Ia												
			0.25	0.37	0.55	0.75	0.9	1.1	1.5	1.8	2.2	3	4	5.5	7.5
		IE3	71 M	71 M	71 L	80 LG		90 SL	90 LU	100 L	100 LR	100 LG	112 MU	132 SM	132 MU
		IE2	71 M	71 M	71 L	80 LG		90 SL	90 L	90 LU	100 L	100 LR	112 MU	132 SU	132 M
3.00	24.0	100	<div style="display: flex; flex-wrap: wrap; justify-content: space-around;"> <div style="border: 1px solid black; padding: 5px; margin: 5px;">Mub 32</div> <div style="border: 1px solid black; padding: 5px; margin: 5px;">Mub 33</div> <div style="border: 1px solid black; padding: 5px; margin: 5px;">Mub 34</div> <div style="border: 1px solid black; padding: 5px; margin: 5px;">Mub 35</div> <div style="border: 1px solid black; padding: 5px; margin: 5px;">Mub 31</div> <div style="border: 1px solid black; padding: 5px; margin: 5px;">Mub 32</div> </div>												
3.33	26.7	90													
3.75	30.0	80													
4.23	33.8	71													
4.76	38.1	63													
5.36	42.9	56													
6.00	48.0	50													
6.67	53.3	45													
7.50	60.0	40													
8.45	67.6	35.5													
9.52	76.2	31.5													
10.7	85.7	28													
12.0	96.0	25													
13.4	107	22.4													
15.0	120	20													
16.7	133	18													
18.8	150	16													
21.4	171	14													
24.0	192	12.5													
26.8	214	11.2													
30.0	240	10													
Freno motore	P <sub>n</sub> (kW)	0.25	0.37	0.55	0.75	0.9	1.1	1.5	1.8	2.2	3	4	5.5	7.5	
FFB* NIE		71 M FFB1	71 L FFB1	80 L FFB1		90 SL FFB2	90 L FFB2	100 L FFB2	100 L FFB3	112 MG FFB3	132 S FFB3	132 M FFB4			
FFB* IE3		71 M FFB1	71 L FFB1	80 LG FFB1		90 SL FFB2	90 LU FFB2	100 L FFB2	100 LR FFB2	100 LG FFB3	112 MU FFB3	132 SM FFB4	132 MU FFB4		

\* Il freno FFB è solo disponibile con l'alimentazione trifase da 400 V

## Dimensioni del riduttore Manubloc

### Riduttore Manubloc

Posizione standard: riduttore visto dal lato F, motore sul lato opposto, lato D verso terra

Dimensioni in millimetri

**Flangia BT**  
**Albero cavo H**  
(dimensioni motore a pag. 22)

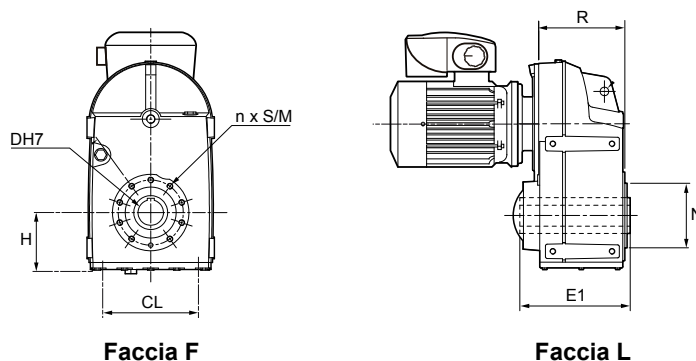

Tipo Mub	Flangia BT						Albero cavo H		kg <sup>†</sup>
	CL	H	M	Nj6	R	nxS	ØDH7	E1	
Mub 35	355	171	215	180	236	6xM12x20	60	292	115
Mub 34	282	126	180	160	209.5	6xM12x22	50	260	69
Mub 33	269	127	165	130	159	6xM10x18	40	191.5	43
Mub 32	199	94.5	215	110	150	4xM8x12	30	190.5	26
Mub 31	191	95	115	95	117.5	4xM8x12	30	182	15.5

<sup>†</sup>: per informazione

**BS, flangia BD1**  
**Albero cavo H**  
(dimensioni motore a pag. 22)

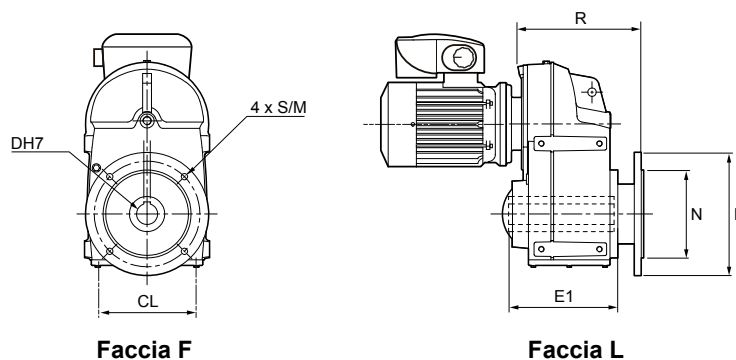

Tipo Mub	Flangia BS						Albero cavo H		kg <sup>†</sup>
	CL	M	Nj6	P	R	4xS	ØDH7	E1	
Mub 35	355	300	250	350	323	18	60	292	130
Mub 34	282	265	230	300	254.5	14	50	260	79
Mub 33	269	265	230	300	204	14	40	191.5	51
Mub 32	199	215	180	250	185	14	30	190.5	31

Tipo Mub	Flangia BD1						Albero cavo H		kg <sup>†</sup>
	CL	M	N	P	R	4xS	ØDH7	E1	
Mub 34	282	215	180	250	275.5	14	50	260	78
Mub 33	269	215	180	250	225	14	40	191.5	50
Mub 32	199	165	130	200	208	12	30	190.5	30

<sup>†</sup>: per informazione

# Tabella di selezione semplificata del sistema con Orthobloc, con o senza freno

## Riduttore Orthobloc

Fattore Kp ≥ 1



**4 poli**  
**1500 min<sup>-1</sup>**

**Motoriduttore Orthobloc - Motore IMfinity® 4P: da 0.25 a 7.5 kW**  
**Commander ID300/302: alimentazione 230 V monofase/trifase e 400 V trifase - 50 Hz**

		P <sub>n</sub> (kW)													
		0.25	0.37	0.55	0.75	0.9	1.1	1.5	1.8	2.2	3	4	5.5	7.5	
		IE3	71 M	71 M	71 L	80 LG	90 SL	90 LU	100 L	100 LR	100 LG	112 MU	132 SM	132 MU	
		IE2	71 M	71 M	71 L	80 LG	90 SL	90 L	90 LU	100 L	100 LR	112 MU	132 SU	132 M	
		la	230 V - monofase; 230 V - trifase; 400 V - trifase						230 V - trifase; 400 V - trifase				400 V - trifase		
N <sub>s</sub> min	N <sub>s</sub> max	la													
3.0	24.0	100													
3.3	26.7	90													
3.8	30.0	80													
4.2	33.8	71													
4.8	38.1	63													
5.4	42.9	56													
6.0	48.0	50													
6.7	53.3	45													
7.5	60.0	40													
8.5	67.6	35.5													
9.5	76.2	31.5													
10.7	85.7	28													
12.0	96.0	25													
13.4	107	22.4													
15.0	120	20													
16.7	133	18													
18.8	150	16													
21.4	171	14													
24.0	192	12.5													
26.8	214	11.2													
30.0	240	10													
Freno motore	P <sub>n</sub> (kW)	0.25	0.37	0.55	0.75	0.9	1.1	1.5	1.8	2.2	3	4	5.5	7.5	
	FFB* NIE	71 M FFB1	71 L FFB1	80 L FFB1	90 SL FFB2	90 L FFB2	100 L FFB2	100 L FFB3	112 MG FFB3	132 S FFB3	132 M FFB4				
	FFB* IE3	71 M FFB1	71 L FFB1	80 LG FFB1	90 SL FFB2	90 LU FFB2	100 L FFB2	100 LR FFB2	100 LG FFB3	112 MU FFB3	132 SM FFB4	132 MU FFB4			

\* Il freno FFB è solo disponibile con l'alimentazione trifase da 400 V

## Riduttore Orthobloc

Posizione standard: riduttore visto dal lato F, motore sul lato opposto, lato D verso terra

**Piedi S**  
**Albero sporgente**  
(dimensioni motore a pag. 22)

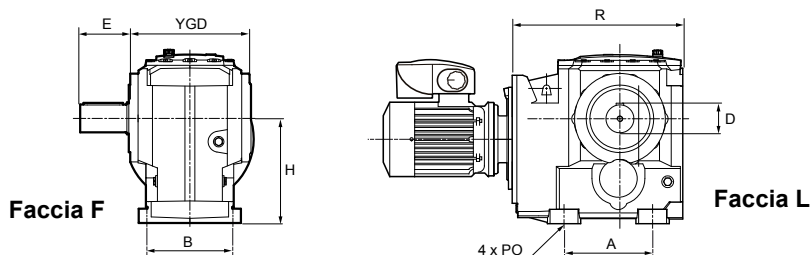

Tipo Ot	Piedi S						Albero sporgente L <sup>1</sup>		kg <sup>2</sup>
	A	B	H	4xPO	R max	YGD	ØD	E	
Ot 35	230	180	212	22	405	225	60m6	120	83
Ot 34	190	165	180	18	350	207	50k6	100	60
Ot 33	150	140	140	14	305	170	40k6	80	38
Ot 32	150	120	112	11	290	145	30j6	60	22
Ot 31	100	100	80	9	245	120	25j6	50	14.5

<sup>1</sup> uscita destra identica: R

<sup>2</sup> per informazione

**Piedi e flangia S,**  
**BTLR**  
**Albero cavo**  
(dimensioni motore a pag. 22)

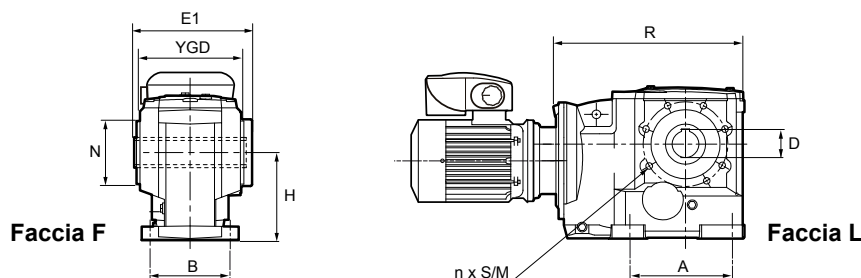

Tipo Ot	Piedi e flangia SBTLR								Albero cavo H		kg <sup>2</sup>
	A	B	H	M	N	R max	n x S	YGD	ØDH7	E1	
Ot 35	230	180	212	190	155j6	405	6xM16x27	225	60	244	82
Ot 34	190	165	180	152	130j6	350	6xM12x22	207	50	226	59.5
Ot 33	150	140	140	123	100k6	305	6xM12x22	170	40	173	37
Ot 32	150	120	112	100	80k6	290	6xM10x22	145	35	151	21.8
Ot 31	100	100	80	95	85j6	245	4xM8x12	120	30	130	14

<sup>2</sup> per informazione

**Flangia BSL (o BSR<sup>1</sup>), BDL**  
**(o BDR<sup>1</sup>)**  
**Albero cavo sporgente**  
(dimensioni motore a pag. 22)

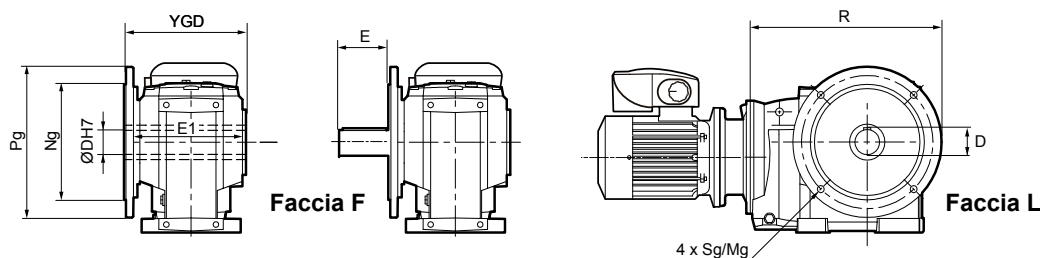

Tipo Ot	Flangia BSL (o BSR <sup>1</sup> )						Albero cavo H		Albero sporgente L <sup>1</sup>		kg <sup>2</sup>
	4xSg	Mg	Ng	Pg	R max	YGD	ØDH7	E1	ØD	E	
Ot 35	18	350	300j6	400	473	259	60	244	60m6	120	94
Ot 34	18	300	250j6	350	411	235	50	226	50k6	100	68
Ot 33	14	265	230j6	300	365	208	40	173	40k6	80	42
Ot 32	12	215	180j6	250	322	175	35	151	30j6	60	23.3
Ot 31	9	130	110j6	165	247.5	149	30	130	25j6	50	14.8

<sup>1</sup> uscita destra identica: 4xSd/Md Nd Pd, albero R

<sup>2</sup> per informazione

Tipo Ot	Flangia BDL (o BDR <sup>1</sup> )						Albero cavo H		Albero sporgente L <sup>1</sup>		kg <sup>2</sup>
	4xSg	Mg	Ng	Pg	R max	YGD	ØDH7	E1	ØD	E	
Ot 35	18	300	250j6	350	448	259	60	244	60m6	120	93
Ot 34	14	265	230j6	300	386	235	50	226	50k6	100	67
Ot 33	14	215	180j6	250	340	208	40	173	40k6	80	42
Ot 32	12	165	130j6	200	297	175	35	151	30j6	60	23

<sup>1</sup> uscita destra identica: 4xSd/Md Nd Pd, albero R

<sup>2</sup> per informazione

# Tabella di selezione semplificata del sistema con Multibloc, con o senza freno

## Riduttore Multibloc

Fattore Kp ≥ 1



Motoriduttore Multibloc - Motore IMfinity® 4P: da 0,25 a 7,5 kW Commander ID300/302: alimentazione 230 V monofase/trifase e 400 V trifase - 50 Hz																
4 poli 1500 min <sup>-1</sup>		P <sub>n</sub> (kW)	0.25	0.37	0.55	0.75	0.9	1.1	1.5	1.8	2.2	3	4	5.5	7.5	
		IE3	-	-	-	80 LG		90 SL	90 LU	100 L	100 LR	100 LG	112 MU	132 SM	132 MU	
		IE2	71 M	71 M	71 L	80 LG		90 SL	90 L	90 LU	100 L	100 LR	112 MU	132 SU	132 M	
		la	230 V - monofase; 230 V - trifase						230 V - trifase; 400 V - trifase				400 V - trifase			
N <sub>s</sub> min	N <sub>s</sub> max	la														
3.00	24.0	100														
3.75	30.0	80														
5.00	40.0	60														
6.00	48.0	50														
7.50	60.0	40														
10.0	80.0	30														
12.0	96.0	25														
15.0	120	20														
20.0	160	15														
24.0	192	12.5														
30.0	240	10														
40.0	320	7.5														
60.0	480	5														
Freno motore	P <sub>n</sub> (kW)	0.25	0.37	0.55	0.75	0.9	1.1	1.5	1.8	2.2	3	4	5.5	7.5		
FFB* NIE		71 M FFB1		71 L FFB1	80 L FFB1		90 SL FFB2	90 L FFB2		100 L FFB2	100 L FFB3	112 MG FFB3	132 S FFB3	132 M FFB4		
FFB* IE3		-	-	80 LG FFB1		90 SL FFB2	90 LU FFB2	100 L FFB2	100 LR FFB2	100 LG FFB3	112 MU FFB3	132 SM FFB4	132 MU FFB4			

\* Il freno FFB è solo disponibile con l'alimentazione trifase da 400 V (Mb 31 e Mb 22 a 26)

**Riduttore Multibloc**

Posizione standard: riduttore visto dal lato F, motore sul lato opposto, lato D verso terra

**Albero cavo NU**  
(dimensioni motore a pag. 22, 23)

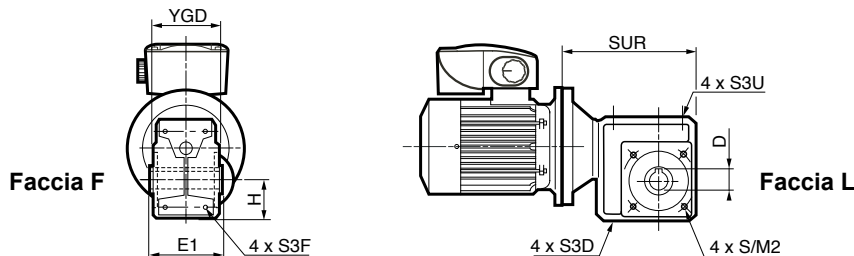

Tipo Mb	NU								Albero cavo H		kg <sup>2</sup>
	H	M2	4xS	SUR max	4xS3D	4xS3F	4xS3U	YGD	ØD	E1	
Mb 26	100	1	-	319	M14x20	M14x20	M14x20	174	50H7	188	41
Mb 25	90	180	M12x20	275	M12x20	M12x20	M12x20	156	45H7	168	33
Mb 24	75	130	M10x15	240	M10x15	M10x15	M10x15	128	35H7	138	20
Mb 23	63	115	M8x12	198	M8x12	M8x12	M8x12	108	30H7	118	12
Mb 22	56	105	M8x12	173	M8x12	M8x12	M8x12	98	25H7	108	4
Mb 31	50	85	M8x12	120	M8x12	M8x12*	-	82	20H7	90	5
Mb 41	50	85	M6x13	120	6.5	6.5	6.5	78	20H8	78	2.2

<sup>1</sup> Mb 26 BT: M2 = 165 (44kg)

<sup>2</sup> per informazione

**Piedi NSD**  
**Albero sporgente**  
(dimensioni motore a pag. 22, 23)

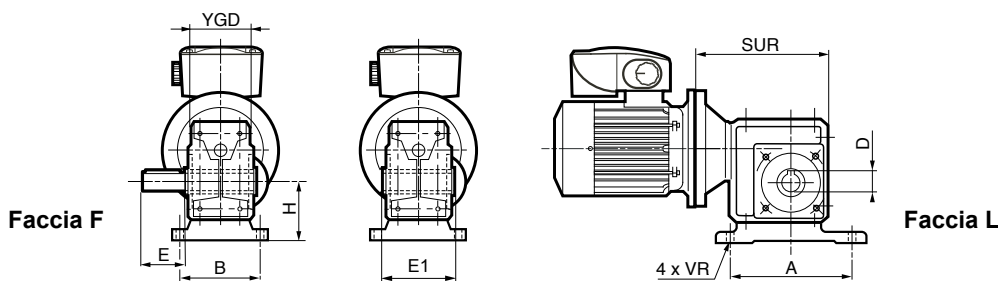

Tipo Mb	Piedi NSD*						Albero cavo H		Albero sporgente HL <sup>1</sup>		kg <sup>2</sup>
	A	B	H	SUR max	4xVR	YGD	ØD	E1	ØD	E	
Mb 26	250	180	125	319	18	174	50H7	188	50h6	100	49.1
Mb 25	220	156	112	275	16	156	45H7	168	45h6	90	39.5
Mb 24	202	156	90	240	14	128	35H7	138	35h6	70	22
Mb 23	154	128	80	198	11	108	30H7	118	30h6	60	13.5
Mb 22	134	125	71	173	11	98	25H7	108	25h6	50	10
Mb 31/41	-	-	-	-	-	-	-	-	-	-	-

<sup>1</sup> uscita destra identica: HR

\* NSF, NSU, piedino

<sup>2</sup> per informazione

**Flangia BS L<sup>1</sup>**  
**Albero sporgente**  
(dimensioni motore a pag. 22, 23)

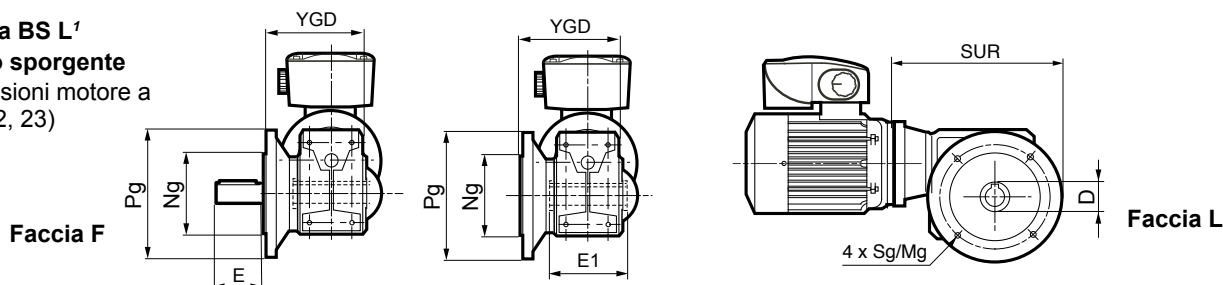

Tipo Mb	Flangia BS L <sup>1</sup>						Albero cavo H		kg <sup>2</sup>
	Mg	Ng	Pg	SUR max	4xSg	YGD	ØD	E	
Mb 26	300	250j6	350	394	18	240	50H7	188	56
Mb 25	265	230j6	300	335	14	204	45H7	168	44
Mb 24	215	180j6	250	290	14	190	35H7	138	27.3
Mb 23	165	130j6	200	235	11	160	30H7	118	16.2
Mb 22	165	130j6	200	217	11	149.5	25H7	108	12.9
Mb 31 <sup>3</sup>	100	-	120	135	7	118	20H7	90	6.5
Mb 41	100	80j6	120	129	7	118	20H8	78	3

Tipo Mb	Flangia BD L <sup>1</sup>						Albero sporgente HL		kg <sup>2</sup>
	Mg	Ng	Pg	SUR max	4xSg	YGD	ØD	E	
Mb 26	265	230j6	300	369	14	235	50h6	100	57
Mb 25	215	180j6	250	310	14	216	45h6	90	43
Mb 24	165	130j6	200	265	11	190	35h6	70	26.5
Mb 23	130	110j6	160	215	9	160	30h6	60	15.2
Mb 22	130	110j6	160	197	9	149.5	25h6	50	11.9
Mb 31 <sup>3</sup>	85/115	-	105/140	127.5/145	7/9	117/120	20h6	40	6.2
Mb 41	85/115	70j6/95j6	105/140	121.5/139	7/9	118/118	20j6	40	6

<sup>1</sup> Uscita destra identica: albero BS R, BD R, albero HR

<sup>2</sup> per informazione

<sup>3</sup> Mb 31 flangia BN L (Ø85, 100 con supporti radiali)

# Commander ID300

## Supporto all'utente

Abbiamo sviluppato diversi strumenti e manuali per aiutare gli utenti durante tutte le fasi, dalla pre-selezione alla messa in servizio fino all'assistenza post-vendita.



Guida di installazione e messa in servizio rapida, contenente tutte le informazioni necessarie per installare e configurare il sistema



Guida disponibile in 26 lingue con raccomandazioni generali sullo stoccaggio e l'installazione

Per maggiori informazioni, visitate [www.commanderID300.info](http://www.commanderID300.info)

## Configuratore

Il Configuratore è un potente strumento che facilita la selezione dei motori o motoriduttori e degli inverter associati. La costante evoluzione di questo software ha raggiunto un nuovo livello con i motori e i motoriduttori IMfinity®, offrendo all'utente la possibilità di abbinare il motore all'inverter integrato.

Questo strumento assicura la combinazione ideale di motori, motoriduttori e inverter quando si selezionano i prodotti.

Per verificare se la propria nazione è inclusa nell'offerta di trasporto Express Availability o 24H Express, si prega di contattare il Centro di supporto locale.



Selezione dell'ambiente

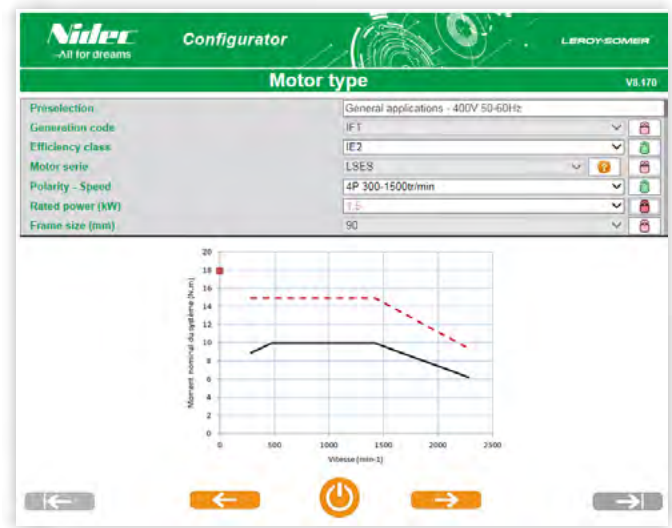

Selezione del motore e dell'inverter

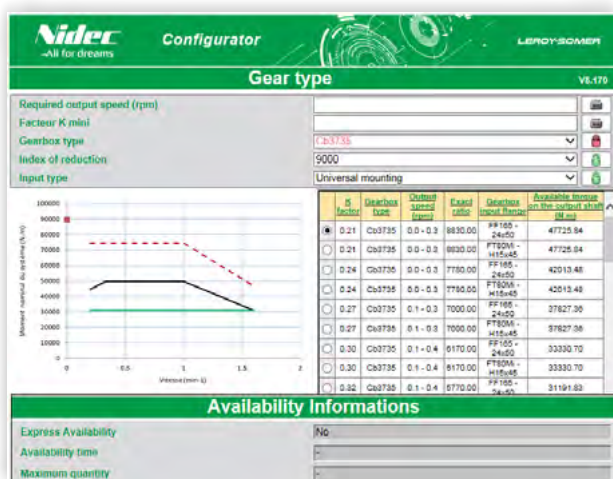

Selezione del riduttore associato con il motore

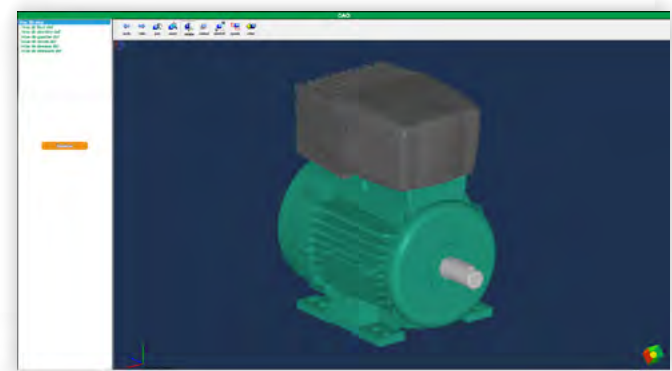

File CAD dei motori (2D, 3D)

**LEROY-SOMER**<sup>™</sup>

[www.leroy-somer.com](http://www.leroy-somer.com)

**Contattateci su:**

[twitter.com/Leroy\\_Somer](https://twitter.com/Leroy_Somer)

[facebook.com/leroy-somer.nidec](https://facebook.com/leroy-somer.nidec)

[youtube.com/user/LeroySomerOfficial](https://youtube.com/user/LeroySomerOfficial)

[linkedin.com/company/leroy-somer](https://linkedin.com/company/leroy-somer)



**Nidec**  
All for dreams

© 2019 Moteurs Leroy-Somer SAS. The information contained in this brochure is for guidance only and does not form part of any contract. The accuracy cannot be guaranteed as Moteurs Leroy-Somer SAS have an ongoing process of development and reserve the right to change the specification of their products without notice.

Moteurs Leroy-Somer SAS. Headquarters: Bd Marcellin Leroy, CS 10015, 16915 Angoulême Cedex 9, France. Share Capital: 65 800 512 €, RCS Angoulême 338 567 258.